



Het Silentia schermensysteem

Gebruiks-aanwijzing

Instructies voor montage, gebruik, reiniging en onderhoud

Welkom

bij de Gebruiksaanwijzing voor producten van Silentia. Neem bij eventuele vragen contact op met uw plaatselijke leverancier.

Neem voor verdere hulp met de montage, het gebruik en het onderhoud van de producten contact op met uw plaatselijke leverancier. Informatie over leveranciers vindt u achter in deze brochure en op internet:

<http://www.silentia.eu>

Algemeen

Lees deze veiligheidsvoorschriften zorgvuldig door voordat u een product van Silentia gaat monteren of gebruiken. Volg bij montage, gebruik en onderhoud altijd de instructies op. Montage, gebruik, service en andere werkzaamheden mogen alleen worden uitgevoerd door gekwalificeerd personeel in overeenstemming met de lokale regelgeving en voorschriften.

Gebruik om de veiligheid van personen en eigendommen te garanderen, alleen reserveonderdelen die zijn geproduceerd of goedgekeurd door Silentia AB. Bij het gebruik van andere reserveonderdelen vervalt de garantie.

Controleer vóór de montage of alle producten/onderdelen zijn meegeleverd en of deze compleet en intact zijn.

Gooi het verpakkingsmateriaal weg volgens de lokale regelgeving en voorschriften.

Neem voor verdere hulp met de montage, het gebruik en het onderhoud van de producten contact op met uw plaatselijke leverancier. Informatie over leveranciers vindt u achter in deze brochure en op internet: <http://www.silentia.eu>

Productlevensduur: 10 jaar



Waarschuwing - Waarschuwingen duiden op een risico, dat kan leiden tot de dood, ernstige verwondingen en/of schade aan eigendommen.

Gebruik, reiniging en onderhoud 4

- Montage 4
- Gebruik, algemeen 4
- Met klem op wandrail 4
- Mobiele schermen 4
- Scherm anders opstellen 5
- Regelmatige inspectie 5
- Reinigen en desinfecteren 5

Montage 6

- Standaardmontage met wandbevestiging 6
- Standaardmontage met wandbevestiging en verlengscherm 8
- Montage met 20 mm afstandhouders 10
- Montage met 100 of 200 mm afstandhouders 12
- Montage met verstelbare afstandhouders 14
- Montage met klemmen en wandbevestiging op wandrail 16
- Montage met klem en achtersteun op wandrail 18
- Montage met klemmen en wandbevestiging met vloersteun op wandrail 20
- Montage van vast scherm met wandbevestiging en vloerpaal 22
- Montage van vast scherm met twee vloerpalen 24
- Montage van vouwscherm gecombineerd met vast scherm 25
- Montage van vouwscherm op vloerpaal 26
- Montage van scherm op trolley voor één scherm 28
- Montage van scherm op trolley voor twee schermen 30
- Montage van mobiel eindscherm 32
- Montage van douchescherm 34

Lokale leveranciers 36

Formulier voor controle 39

Gebruik, reiniging en onderhoud

Montage

Volg de bij de montagesets geleverde instructies om het scherm correct en veilig te monteren.

De monteur is ervoor verantwoordelijk dat de gebruikte schroefverbindingen geschikt zijn voor de wand resp. de vloer, dat de wand en de vloer in goede conditie zijn en dat de wand, de vloer en de schroefverbindingen bestand zijn tegen het gewicht van het schermensysteem en andere belastingen bij normaal gebruik.

De schermen zijn bedoeld voor **binnengebruik** op een egale, horizontale vloer. Bij montage en gebruik op niet-horizontale vloeren kan de veiligheid in het geding komen en de garantie vervallen.

Gebruik, algemeen

Leun niet tegen het scherm, hang er niets overheen en gebruik het niet als steun voor instrumenten. Het scherm is bedoeld als afscherming en kan beschadigd raken als het voor andere doeleinden wordt gebruikt.

Zet, als het vouwscherm tot de gewenste lengte is uitgetrokken, het buitenste wiel vast en laat de overige wielen ontgrendeld. (Vergrendel ook het hoekwiel als het scherm een hoek vormt). De langste schermen (12-15 panelen) zijn bedoeld voor plaatsing in een L-vorm rond het bed.

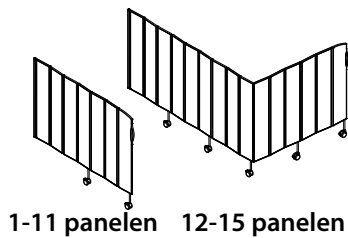

1-11 panelen 12-15 panelen

Ontgrendel alle wielen voordat u het scherm gaat verplaatsen of uittrekken.



Let op: De schermen mogen niet worden gebruikt in MRI-ruimtes.

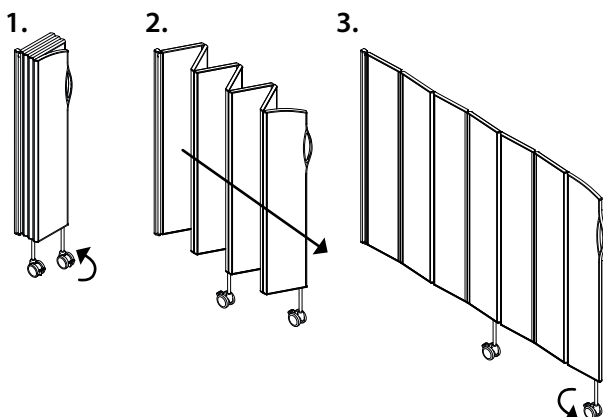

Controleer voordat u een bed in de buurt van het scherm gaat verhogen of er zich geen onderdelen van het bed onder het scherm bevinden. De bedlift kan het scherm, de accessoires en/of de bevestigingen beschadigen. Het scherm zou daardoor kunnen omvallen en letsel toebrengen aan patiënten of personeel.

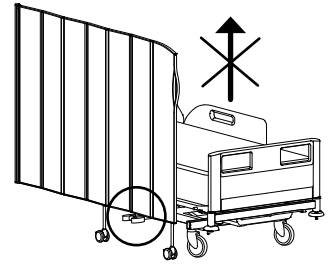

Met klem op wandrail

Op een wandrail gemonteerde schermen kunnen zijwaarts langs de rail worden verschoven door de schroeven die de klemmen op hun plaats houden los te draaien. Als het scherm op de nieuwe locatie staat de schroeven weer aandraaien zodat het scherm goed vast zit.

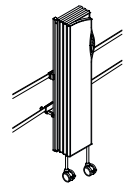

Mobiele schermen

Vergrendel de trolleywielen en ontgrendel de schermwielen voordat u een scherm op een trolley gaat uittrekken.

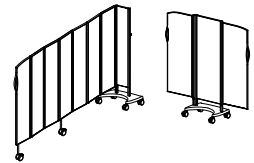

Mobiele schermen altijd voorzichtig verplaatsen. Als deze met geweld worden verplaatst, kunnen ze omvallen en op iemand vallen. Voorzichtigheid is met name geboden bij het verplaatsen van het scherm over een drempel of andere hoogteverschillen op de vloer.

Ga niet op de wielen staan, leun niet tegen het scherm en gebruik het ook niet als steun. Het mobiele scherm zou dan kunnen weggrollen of omvallen, waardoor u kunt struikelen.

1. Ontgrendel de wielen.
2. Trek het scherm uit.
3. Vergrendel het buitenste wiel.

Scherms anders opstellen

Dankzij het EasyClick™-systeem kan het vouwscherm op eenvoudige wijze op een andere manier gemonteerd worden. Volg daarvoor de bijbehorende instructies. Klap het scherm in. Draai de torxschroef (T20) die de veerpen in de bovenzijde van het scherm borgt los als deze aangedraaid is. Verwijder het scherm van de wandbevestiging, vloerpaal of trolley door de schroef zo naar beneden te drukken dat de bovenste pen naar beneden komt en het scherm loskomt. Haal het scherm voorzichtig los. Het scherm kan weggrollen en omvallen als het niet meer bevestigd is. Verplaats het scherm naar de nieuwe locatie en monteer het volgens de instructies.

Regelmatige inspectie

De schermen moeten regelmatig (minstens ieder half jaar) op de volgende punten worden gecontroleerd:

- De wandbevestiging (en eventuele afstandhouders) zit goed verankerd in de wand.
- Alle moeren en schroeven zijn aangedraaid.
- De veerpen aan de bovenzijde van het scherm zit goed geborgd in de wandbevestiging, trolley of vloersteun.
- Alle wielen zijn in goede conditie.
- De schermen (en de accessoires) functioneren naar behoren en vertonen geen beschadigingen.

Achter in deze handleiding zit een formulier voor documentatie.

Reinigen en desinfecteren

Wekelijks en naargelang behoefte: Reinig de schermen met warm water en ethanol of een ander standaard schoonmaakmiddel of desinfecterend middel.

Gebruik geen grote hoeveelheden water, een vochtige doek met schoonmaakmiddel volstaat. Gebruik geen schuurmiddelen.

De wielen kunnen eenvoudig verwijderd worden (volg de instructies) en mogen in een spoelmachine/ vaatwasser. Klap het scherm in. Draai de torxschroef (T20) die de veerpen in de bovenzijde van het scherm borgt los als deze aangedraaid is. Verwijder het scherm van de wandbevestiging, vloerpaal of trolley door de schroef zo naar beneden te drukken dat de bovenste pen naar beneden komt en het scherm loskomt. Als het scherm met klemmen is gemonteerd, opent u de klemmen om de wandbevestiging incl. het scherm los te maken in plaats van het losmaken van het scherm bij de wandbevestiging. Haal het scherm voorzichtig los. Het scherm kan weggrollen en omvallen als het niet meer bevestigd is. Leg het scherm op een geschikte ondergrond en trek de wielen los. Maak de wielen schoon. Druppel indien nodig olie op de wielassen voordat u de wielen in het scherm terugplaatst. Plaats het scherm terug volgens de montage-instructies.

Let op: De schermen zijn niet geschikt voor stoomreiniging of reiniging in een wasmachine voor ziekenhuisbedden, omdat dit de panelen kan beschadigen.

Standaardmontage met wandbevestiging

De monteur is ervoor verantwoordelijk dat de gebruikte schroefverbindingen geschikt zijn voor de wand, dat de wand in goede conditie is en dat de wand en de schroefverbindingen bestand zijn tegen het gewicht van het schermensysteem en andere belastingen bij normaal gebruik.

De schermen zijn bedoeld voor **binnengebruik** op een egale, horizontale vloer. Bij montage en gebruik op niet-horizontale vloeren kan de veiligheid in het geding komen en de garantie vervallen.

Art. nr.

6105 - 6115

6205 - 6215

6305 - 6315

6539, 6544,
6540

- 1.**
- | Hoogte van het scherm | Afstand tot de vloer |
|-----------------------|----------------------|
| 1,85 m | 410 mm |
| 1,65 m | 410 mm |
| 1,45 m | 310 mm |
- 1.** Teken het boorgat af en boor het gat voor de onderste bevestigingsschroef. De afstand tot de vloer is 310 mm voor een scherm van 1,45 m hoog en 140 mm voor een scherm van 1,65 m of 1,85 m hoog.

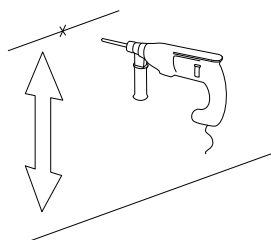

- 2.**
- 6539
6544
6540
- 3.**
-

2. Bevestig de onderzijde van de wandbevestiging in de wand. De bovenzijde van de wandbevestiging is gemarkeerd met een pijl en het woord UP.

3. Zorg ervoor dat de wandbevestiging **verticaal waterpas** staat. Teken het boorgat af en boor het gat voor de bovenzijde van de wandbevestiging en schroef deze vast in de wand.

4.

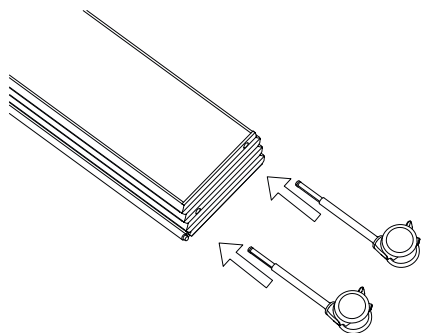

4. Klik de wielen in het scherm. Plaats wielen in alle wielopeningen.

5.

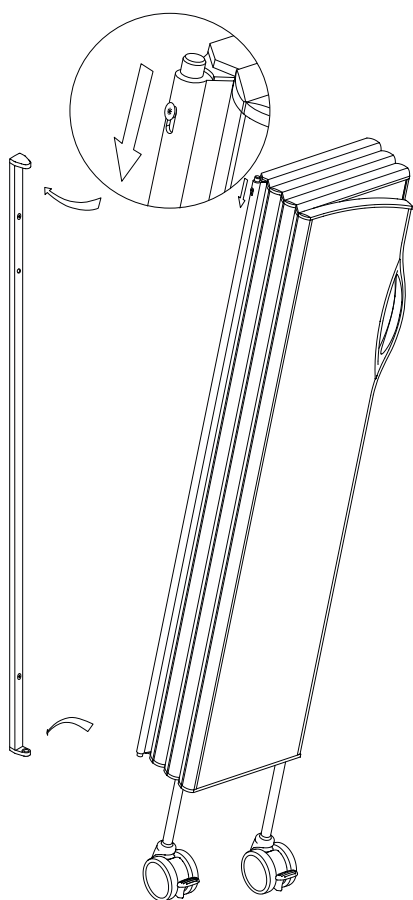

5. Bevestig het scherm door de onderste schermpanelen in het onderste gat van de wandbevestiging te plaatsen. Druk de torxschroef aan de zijkant naar beneden zodat de bovenste pen in het bovenste gat van de wandbevestiging valt.

Draai de torxschroef (T20) indien gewenst goed aan zodat het scherm niet onbedoeld loskomt. Zorg ervoor dat de schroef zich, zelfs na het aandraaien, in de **bovenpositie** bevindt.

De langste schermen (12–15 panelen) zijn bedoeld voor plaatsing in een L-vorm rond het bed.

Art. nr.	Gewicht	Art. nr.	Gewicht	Art. nr.	Gewicht	Aantal wielen
6105	8 kg	6205	9,5 kg	6305	11,5 kg	1
6106	10,5 kg	6206	12 kg	6306	13,5 kg	2
6107	12 kg	6207	14 kg	6307	16 kg	2
6108	13,5 kg	6208	16 kg	6308	18 kg	2
6109	15,5 kg	6209	18 kg	6309	20,5 kg	3
6110	17 kg	6210	19,5 kg	6310	22,5 kg	3
6111	18,5 kg	6211	21,5 kg	6311	24,5 kg	3
6112	20 kg	6212	24 kg	6312	27 kg	4
6113	22 kg	6213	25,5 kg	6313	29 kg	4
6114	24 kg	6214	27,5 kg	6314	31,5 kg	4
6115	25,5 kg	6215	29,5 kg	6315	33,5 kg	5

Standaardmontage met wandbevestiging en verlengscherm

De monteur is ervoor verantwoordelijk dat de gebruikte schroefverbindingen geschikt zijn voor de wand, dat de wand in goede conditie is en dat de wand en de schroefverbindingen bestand zijn tegen het gewicht van het schermensysteem en andere belastingen bij normaal gebruik.

De schermen zijn bedoeld voor **binnengebruik** op een egale, horizontale vloer. Bij montage en gebruik op niet-horizontale vloeren kan de veiligheid in het geding komen en de garantie vervallen.

Art. nr.

6162 - 6165

6262 - 6265

6362 - 6365

6105 - 6115

6205 - 6215

6305 - 6315

6539, 6544,

6540

- 1.**
- | Hoogte van het scherm | Afstand tot de vloer |
|-----------------------|----------------------|
| 1,85 m | 410 mm |
| 1,65 m | 410 mm |
| 1,45 m | 310 mm |
- 1.** Teken het boorgat af en boor het gat voor de onderste bevestigingsschroef. De afstand tot de vloer is 310 mm voor een scherm van 1,45 m hoog en 140 mm voor een scherm van 1,65 m of 1,85 m hoog.

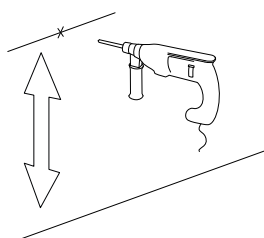

- 2.**
- 6539
6544
6540
- 3.**
-

2. Bevestig de onderzijde van de wandbevestiging in de wand. De bovenzijde van de wandbevestiging is gemarkeerd met een pijl en het woord UP.

3. Zorg ervoor dat de wandbevestiging **verticaal waterpas** staat. Teken het boorgat af en boor het gat voor de bovenzijde van de wandbevestiging en schroef deze vast in de wand.

4.

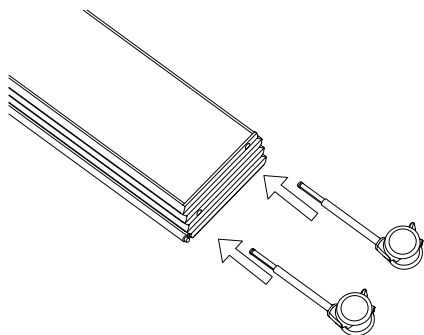

4. Klik de wielen in het scherm. Plaats wielen in alle wielopeningen.

5.

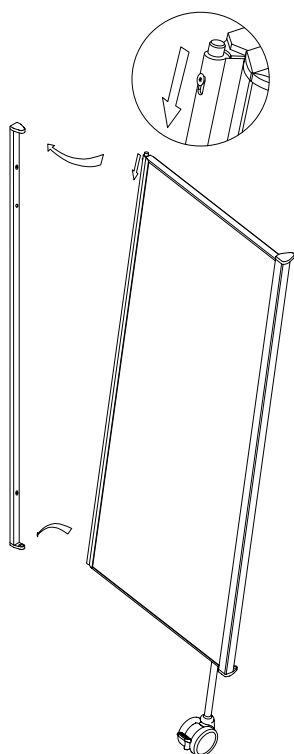

5. Bevestig het scherm door de onderste schermpanen in het onderste gat van de wandbevestiging te plaatsen. Druk de torxschroef aan de zijkant naar beneden zodat de bovenste pen in het bovenste gat van de wandbevestiging valt.

Draai de torxschroef (T20) indien gewenst goed aan zodat het scherm niet onbedoeld loskomt. Zorg ervoor dat de schroef zich, zelfs na het aandraaien, in de **bovenpositie** bevindt.

6. Zet het vouwscherm op dezelfde manier vast op de schermverlenging als de schermverlenging op de wandbevestiging.

6.

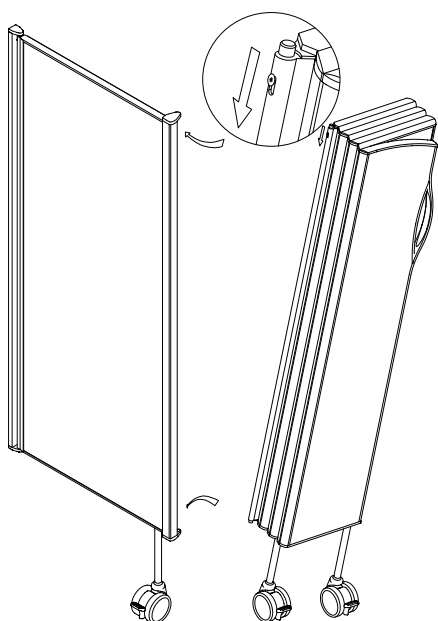

De langste schermen (12–15 panelen) zijn bedoeld voor plaatsing in een L-vorm rond het bed.

Art. nr.	Gewicht	Aantal wielen
6162	3,5 kg	1
6163	5 kg	1
6164	6 kg	1
6165	7,5 kg	1
6262	3,5 kg	1
6263	5,5 kg	1
6264	7 kg	1
6265	8 kg	1
6362	4 kg	1
6363	6 kg	1
6364	7,5 kg	1
6365	9 kg	1

Montage met 20 mm afstandhouders

De monteur is ervoor verantwoordelijk dat de gebruikte schroefverbindingen geschikt zijn voor de wand, dat de wand in goede conditie is en dat de wand en de schroefverbindingen bestand zijn tegen het gewicht van het schermensysteem en andere belastingen bij normaal gebruik.

De schermen zijn bedoeld voor **binnengebruik** op een egale, horizontale vloer. Bij montage en gebruik op niet-horizontale vloeren kan de veiligheid in het geding komen en de garantie vervallen.

Art. nr.

6506

6105 - 6115

6205 - 6215

6305 - 6315

6539, 6544,

6540

- 1.**
- | Hoogte van het scherm | Afstand tot de vloer |
|-----------------------|----------------------|
| 1,85 m | 410 mm |
| 1,65 m | 410 mm |
| 1,45 m | 310 mm |
- 1.** Teken het boorgat af en boor het gat voor de onderste bevestigingsschroef. De afstand tot de vloer is 310 mm voor een scherm van 1,45 m hoog en 140 mm voor een scherm van 1,65 m of 1,85 m hoog.

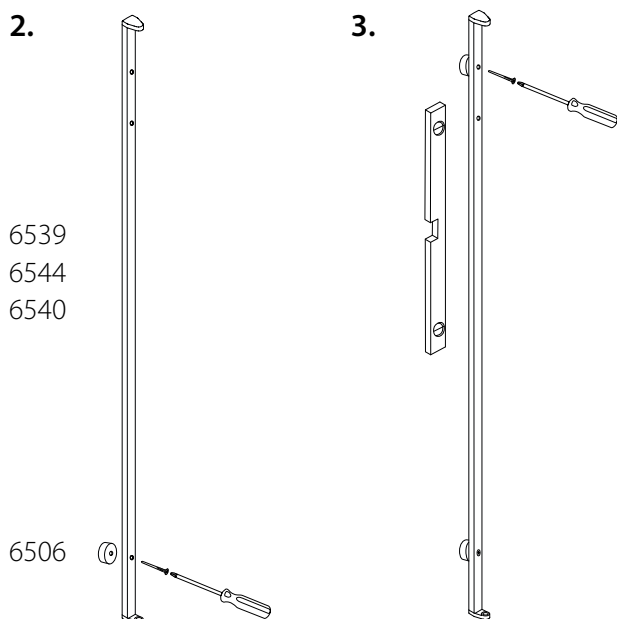
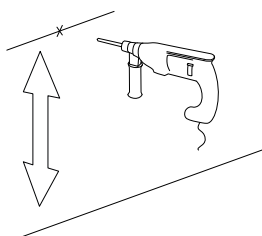

2. Bevestig de onderzijde van de wandbevestiging met de afstandhouder tussen de wand en de wandbevestiging. De bovenzijde van de wandbevestiging is gemarkeerd met een pijl en het woord UP.

3. Zorg ervoor dat de wandbevestiging **verticaal waterpas** staat. Teken het boorgat af en boor het gat voor de bovenzijde van de wandbevestiging en schroef deze vast in de wand.

4.

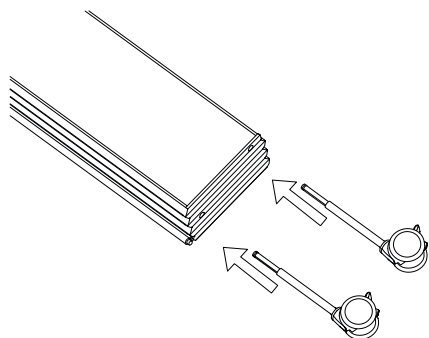

4. Klik de wielen in het scherm. Plaats wielen in alle wielopeningen.

5.

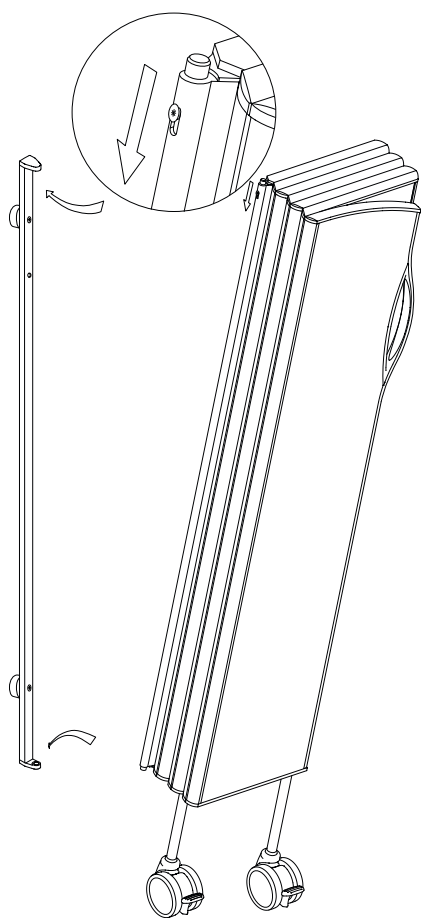

5. Bevestig het scherm door de onderste schermpanelen in het onderste gat van de wandbevestiging te plaatsen. Druk de torxschroef aan de zijkant naar beneden zodat de bovenste pen in het bovenste gat van de wandbevestiging valt.

Draai de torxschroef (T20) indien gewenst goed aan zodat het scherm niet onbedoeld loskomt. Zorg ervoor dat de schroef zich, zelfs na het aandraaien, in de **bovenpositie** bevindt.

De langste schermen (12–15 panelen) zijn bedoeld voor plaatsing in een L-vorm rond het bed.

Art. nr.	Gewicht	Art. nr.	Gewicht	Art. nr.	Gewicht	Aantal wielen
6105	8 kg	6205	9,5 kg	6305	11,5 kg	1
6106	10,5 kg	6206	12 kg	6306	13,5 kg	2
6107	12 kg	6207	14 kg	6307	16 kg	2
6108	13,5 kg	6208	16 kg	6308	18 kg	2
6109	15,5 kg	6209	18 kg	6309	20,5 kg	3
6110	17 kg	6210	19,5 kg	6310	22,5 kg	3
6111	18,5 kg	6211	21,5 kg	6311	24,5 kg	3
6112	20 kg	6212	24 kg	6312	27 kg	4
6113	22 kg	6213	25,5 kg	6313	29 kg	4
6114	24 kg	6214	27,5 kg	6314	31,5 kg	4
6115	25,5 kg	6215	29,5 kg	6315	33,5 kg	5

Montage met 100 of 200 mm afstandhouders

De monteur is ervoor verantwoordelijk dat de gebruikte schroefverbindingen geschikt zijn voor de wand, dat de wand in goede conditie is en dat de wand en de schroefverbindingen bestand zijn tegen het gewicht van het schermensysteem en andere belastingen bij normaal gebruik.

De schermen zijn bedoeld voor **binnengebruik** op een egale, horizontale vloer. Bij montage en gebruik op niet-horizontale vloeren kan de veiligheid in het geding komen en de garantie vervallen.

Art. nr.

6507, 6508

6105 - 6115

6205 - 6215

6305 - 6315

6539, 6544,

6540

- 1.**
- | Hoogte van het scherm | Afstand tot de vloer |
|-----------------------|----------------------|
| 1,85 m | 410 mm |
| 1,65 m | 410 mm |
| 1,45 m | 310 mm |
- 1.** Teken het boorgat af en boor het gat voor de onderste bevestigingsschroef. De afstand tot de vloer is 310 mm voor een scherm van 1,45 m hoog en 140 mm voor een scherm van 1,65 m of 1,85 m hoog.

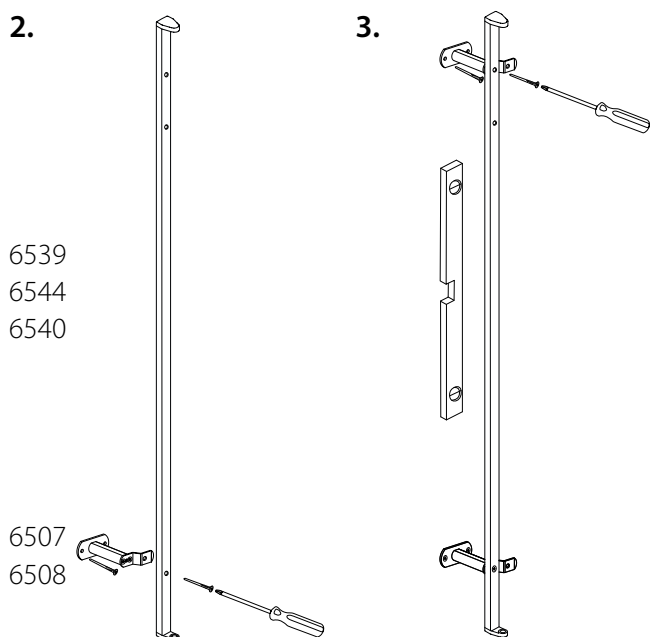
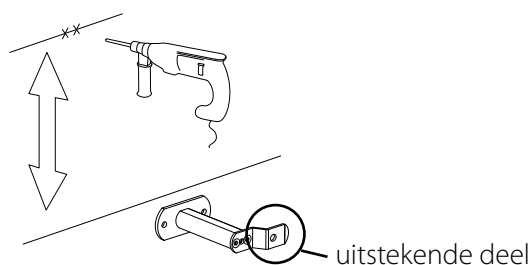

- 2.** Bevestig de onderste afstandhouder in de wand. Bevestig de onderzijde van de wandbevestiging in de wand. De bovenzijde van de wandbevestiging is gemarkeerd met een pijl en het woord UP.

De afstandhouders moeten gemonteerd worden met het uitstekende deel aan de rechterzijde. Bij een spiegelwand moet het uitstekende deel echter links zitten.

- 3.** Bevestig de andere afstandhouder bij de bovenzijde van de wandbevestiging. Zorg ervoor dat de wandbevestiging **verticaal waterpas** staat. Teken het boorgat af, boor het gat voor de bovenste afstandhouder en bevestig deze in de wand.

4.

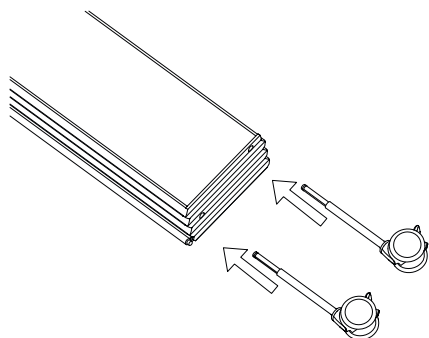

4. Klik de wielen in het scherm. Plaats wielen in alle wielopeningen.

5.

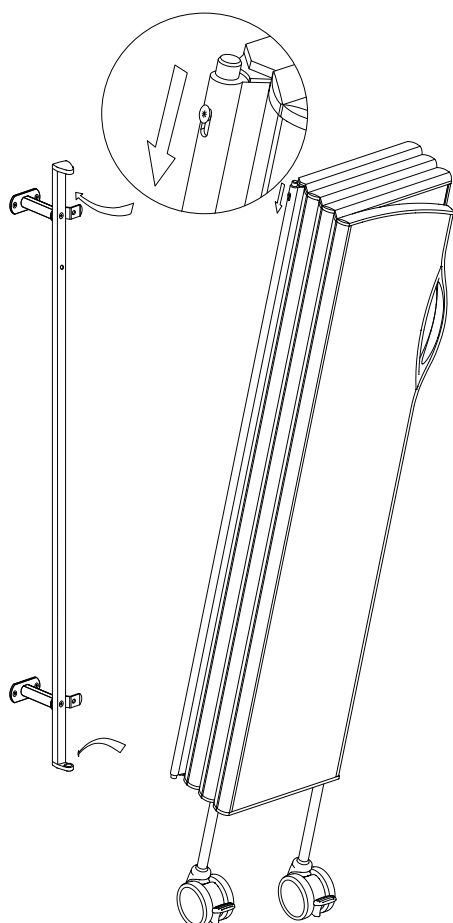

5. Bevestig het scherm door de onderste schermpanelen in het onderste gat van de wandbevestiging te plaatsen. Druk de torxschroef aan de zijkant naar beneden zodat de bovenste pen in het bovenste gat van de wandbevestiging valt.

Draai de torxschroef (T20) indien gewenst goed aan zodat het scherm niet onbedoeld loskomt. Zorg ervoor dat de schroef zich, zelfs na het aandraaien, in de **bovenpositie** bevindt.

De langste schermen (12–15 panelen) zijn bedoeld voor plaatsing in een L-vorm rond het bed.

Art. nr.	Gewicht	Art. nr.	Gewicht	Art. nr.	Gewicht	Aantal wielen
6105	8 kg	6205	9,5 kg	6305	11,5 kg	1
6106	10,5 kg	6206	12 kg	6306	13,5 kg	2
6107	12 kg	6207	14 kg	6307	16 kg	2
6108	13,5 kg	6208	16 kg	6308	18 kg	2
6109	15,5 kg	6209	18 kg	6309	20,5 kg	3
6110	17 kg	6210	19,5 kg	6310	22,5 kg	3
6111	18,5 kg	6211	21,5 kg	6311	24,5 kg	3
6112	20 kg	6212	24 kg	6312	27 kg	4
6113	22 kg	6213	25,5 kg	6313	29 kg	4
6114	24 kg	6214	27,5 kg	6314	31,5 kg	4
6115	25,5 kg	6215	29,5 kg	6315	33,5 kg	5

Montage met verstelbare afstandhouders

De monteur is ervoor verantwoordelijk dat de gebruikte schroefverbindingen geschikt zijn voor de wand, dat de wand in goede conditie is en dat de wand en de schroefverbindingen bestand zijn tegen het gewicht van het schermstelsel en andere belastingen bij normaal gebruik.

De schermen zijn bedoeld voor **binnengebruik** op een egale, horizontale vloer. Bij montage en gebruik op niet-horizontale vloeren kan de veiligheid in het geding komen en de garantie vervallen.

Art. nr.

6509, 6510

6105 - 6115

6205 - 6215

6305 - 6315

6539, 6544,

6540

1.

Hoogte van het scherm	Afstand tot de vloer
1,85 m	410 mm
1,65 m	410 mm
1,45 m	310 mm

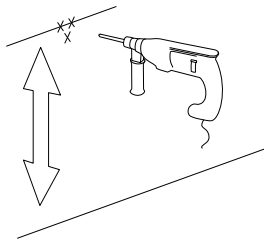

1. Teken het boorgat af en boor het gat voor de onderste bevestigingsschroef. De afstand tot de vloer is 310 mm voor een scherm van 1,45 m hoog en 410 mm voor een scherm van 1,65 m of 1,85 m hoog.

2. Bevestig de onderste afstandhouder in de wand. Bevestig de onderzijde van de wandbevestiging in de wand. De bovenzijde van de wandbevestiging is gemarkeerd met een pijl en het woord UP.

De afstandhouders moeten gemonteerd worden met het uitstekende deel aan de rechterzijde. Bij een spiegelwand moet het uitstekende deel echter links zitten.

2. 2 afstandhouders 1 afstandhouder

6539
6544
6540

6509
6510

3.

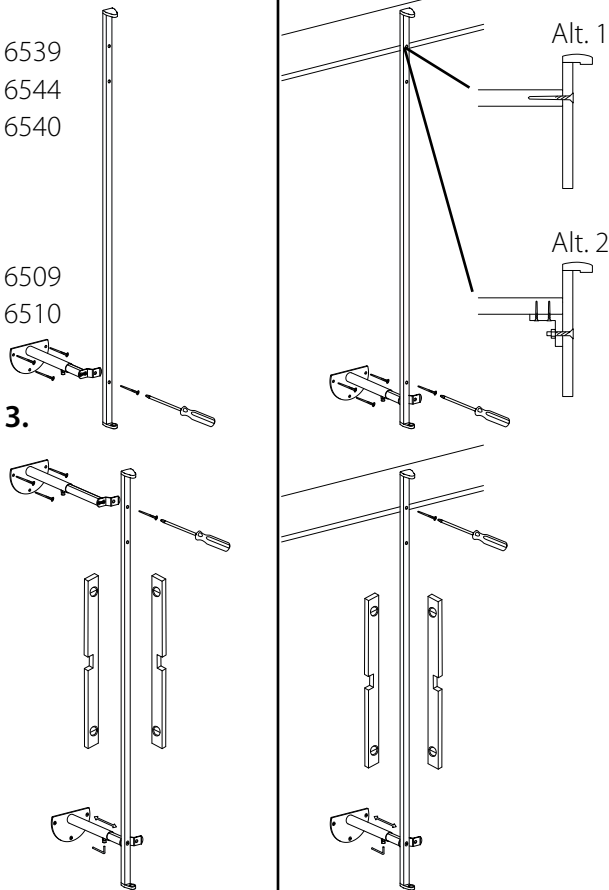

3. **Twee afstandhouders:** Bevestig de bovenzijde van de wandbevestiging bij de tweede afstandhouder. Stel de afstandhouders op de gewenste lengte in en zet deze op de juiste stand vast door de inbusschroef stevig aan te draaien. Zorg ervoor dat de wandbevestiging **in beide richtingen loodrecht** staat door de lengte van de afstandhouders en de bevestigingspunten van de bovenste afstandhouder aan te passen. Teken het boorgat af, boor het gat voor de bovenste afstandhouder en bevestig deze in de wand.

Één afstandhouder: Zorg ervoor dat de wandbevestiging **in beide richtingen loodrecht** staat door de lengte en het bevestigingspunt van de afstandhouder aan te passen aan de plank. Bevestig de bovenzijde van de wandbevestiging in de plank en draai de inbusschroef onder de verstelbare afstandhouder stevig aan om deze in de gewenste positie te borgen. De wandbevestiging kan rechtstreeks in de plank (Alt. 1) of via een console (Alt 2) worden vastgezet (console wordt niet meegeleverd). Er moet eventueel een nieuw gat in de wandbevestiging worden geboord ter hoogte van de plank.

4.

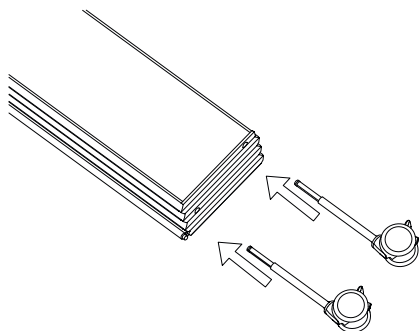

4. Klik de wielen in het scherm. Plaats wielen in alle wielopeningen.

5.

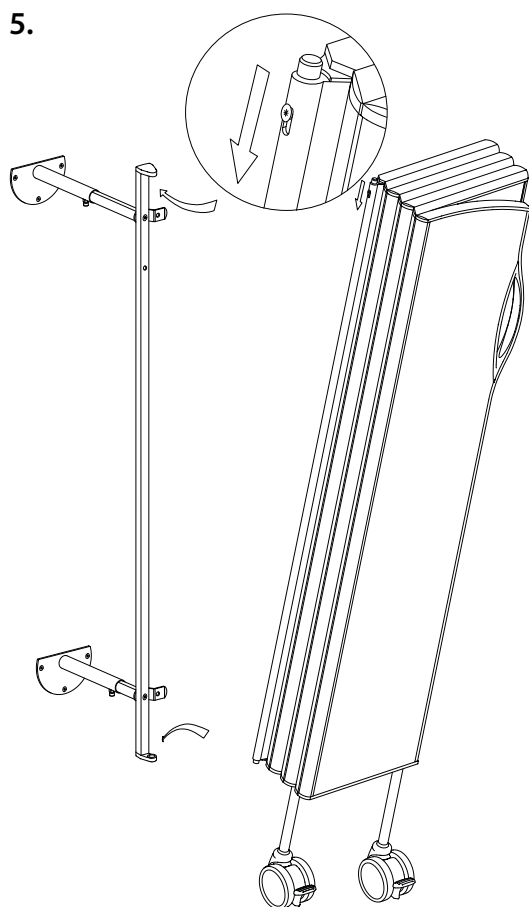

5. Bevestig het scherm door de onderste schermpanen in het onderste gat van de wandbevestiging te plaatsen. Druk de torxschroef aan de zijkant naar beneden zodat de bovenste pen in het bovenste gat van de wandbevestiging valt.

Draai de torxschroef (T20) indien gewenst goed aan zodat het scherm niet onbedoeld loskomt. Zorg ervoor dat de schroef zich, zelfs na het aandraaien, in de **bovenpositie** bevindt.

De langste schermen (12–15 panelen) zijn bedoeld voor plaatsing in een L-vorm rond het bed.

Art. nr.	Gewicht	Art. nr.	Gewicht	Art. nr.	Gewicht	Aantal wielen
6105	8 kg	6205	9,5 kg	6305	11,5 kg	1
6106	10,5 kg	6206	12 kg	6306	13,5 kg	2
6107	12 kg	6207	14 kg	6307	16 kg	2
6108	13,5 kg	6208	16 kg	6308	18 kg	2
6109	15,5 kg	6209	18 kg	6309	20,5 kg	3
6110	17 kg	6210	19,5 kg	6310	22,5 kg	3
6111	18,5 kg	6211	21,5 kg	6311	24,5 kg	3
6112	20 kg	6212	24 kg	6312	27 kg	4
6113	22 kg	6213	25,5 kg	6313	29 kg	4
6114	24 kg	6214	27,5 kg	6314	31,5 kg	4
6115	25,5 kg	6215	29,5 kg	6315	33,5 kg	5

Montage met klemmen en wandbevestiging op wandrail

De monteur is ervoor verantwoordelijk dat de wandrails op de juiste wijze gemonteerd worden, dat de wand in goede conditie is en dat de wand en wandrails bestand zijn tegen het gewicht van het schermensysteem en andere belastingen bij normaal gebruik.

De schermen zijn bedoeld voor **binnengebruik** op een egale, horizontale vloer. Bij montage en gebruik op niet-horizontale vloeren kan de veiligheid in het geding komen en de garantie vervallen.

Voor optimaal gebruiksgemak raden wij bevestiging op twee wandrails aan. Bij gebruik van slechts één wandrail, dient deze ter hoogte van de handgreep te zitten. Anders raden wij het gebruik van een achtersteun (6519) of een verstelbare afstandhouder (6509, 6510) aan.

Art. nr.
6502, 6535
6524, 6516
6105 - 6115
6205 - 6215
6305 - 6315
6539, 6544,
6540

1.

Alt. A

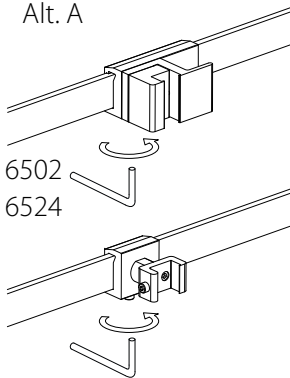

Alt. B

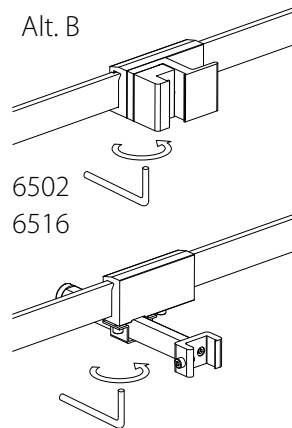

1. Bevestig de klem op de bovenste wandrail en de steunklem op de onderste rail zodat hun openingen loodrecht tegenover elkaar liggen. **Draai de inbusschroeven** onder de klemmen stevig aan om te voorkomen dat de klemmen van de rails glijden of naar beneden vallen.

Alt. A: De wandrails bevinden zich op gelijke afstand van de wand.

Alt. B: De wandrails bevinden zich op ongelijke afstand van de wand.

2.

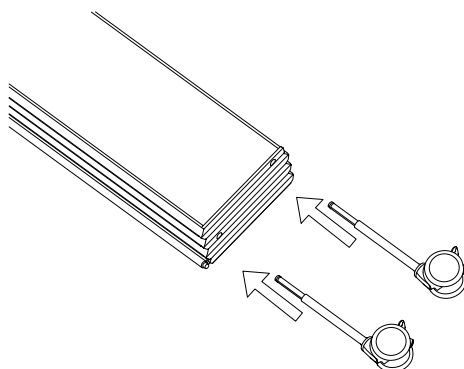

2. Klik de wielen in het scherm. Plaats wielen in alle wielopeningen.

3.

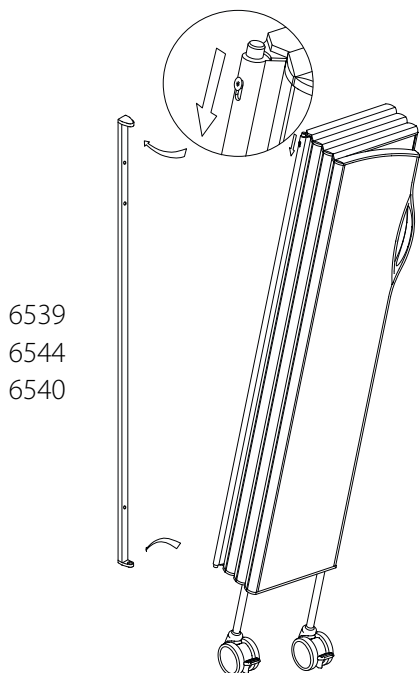

3. Zet de wandbevestiging aan het scherm vast door de onderste pen van het scherm te plaatsen. Druk de torxschroef aan de zijkant naar beneden zodat de bovenste pen in het bovenste gat van de wandbevestiging valt.

Draai de torxschroef (T20) indien gewenst goed aan zodat het scherm niet onbedoeld loskomt. Zorg ervoor dat de schroef zich, zelfs na het aandraaien, in de **bovenpositie** bevindt.

4.

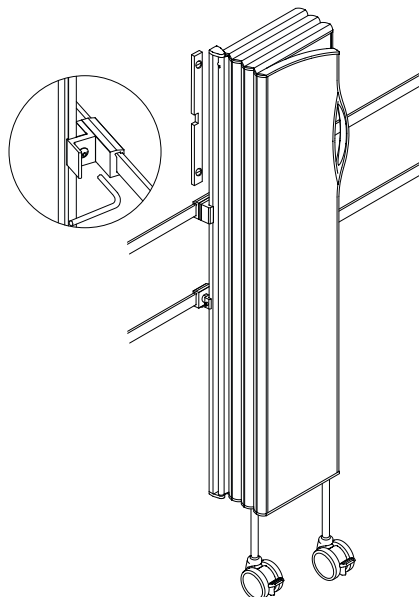

4. Plaats de wandbevestiging in de klemmen. Zorg ervoor dat deze **in beide richtingen loodrecht staat**. Voor verstelbare klem (Alt. B): Draai de inbusschroeven onder de verstelbare klem stevig aan om deze in de gewenste positie te borgen.

Draai de schroeven van de klemmen stevig aan zodat de wandbevestiging wordt geborgd en niet verticaal in de klemmen kan schuiven.

De langste schermen (12–15 panelen) zijn bedoeld voor plaatsing in een L-vorm rond het bed.

Art. nr.	Gewicht	Art. nr.	Gewicht	Art. nr.	Gewicht	Aantal wielen
6105	8 kg	6205	9,5 kg	6305	11,5 kg	1
6106	10,5 kg	6206	12 kg	6306	13,5 kg	2
6107	12 kg	6207	14 kg	6307	16 kg	2
6108	13,5 kg	6208	16 kg	6308	18 kg	2
6109	15,5 kg	6209	18 kg	6309	20,5 kg	3
6110	17 kg	6210	19,5 kg	6310	22,5 kg	3
6111	18,5 kg	6211	21,5 kg	6311	24,5 kg	3
6112	20 kg	6212	24 kg	6312	27 kg	4
6113	22 kg	6213	25,5 kg	6313	29 kg	4
6114	24 kg	6214	27,5 kg	6314	31,5 kg	4
6115	25,5 kg	6215	29,5 kg	6315	33,5 kg	5

Montage met klem en achtersteun op wandrail

De monteur is ervoor verantwoordelijk dat de wandrails op de juiste wijze gemonteerd worden, dat de wand in goede conditie is en dat de wand en wandrails bestand zijn tegen het gewicht van het schermensysteem en andere belastingen bij normaal gebruik.

De schermen zijn bedoeld voor **binnengebruik** op een egale, horizontale vloer. Bij montage en gebruik op niet-horizontale vloeren kan de veiligheid in het geding komen en de garantie vervallen.

Voor optimaal gebruiksgemak raden wij bevestiging op twee wandrails aan. Bij gebruik van slechts één wandrail, dient deze ter hoogte van de handgreep te zitten. Anders raden wij het gebruik van een achtersteun (6519) of een verstelbare afstandhouder (6509, 6510) aan.

Art. nr.

6502, 6535

6519

6105 - 6115

6205 - 6215

6305 - 6315

6539, 6544,

6540

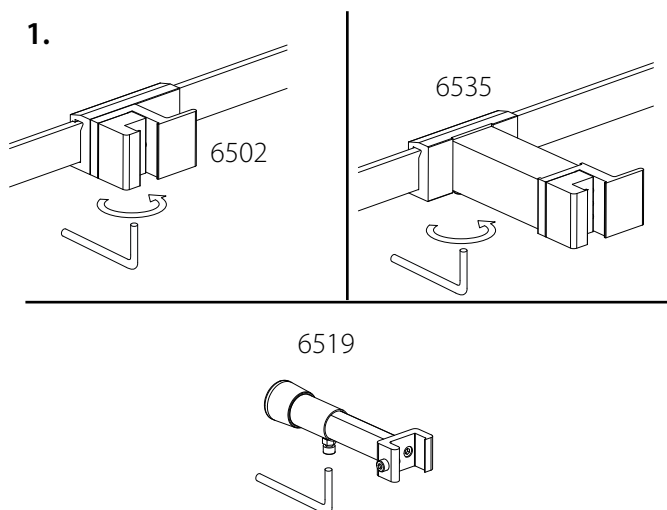

1. Bevestig de klem op de wandrail. **Draai de inbuschroef** onder de klem stevig aan om te voorkomen dat de klem van de rail glijdt of naar beneden valt.

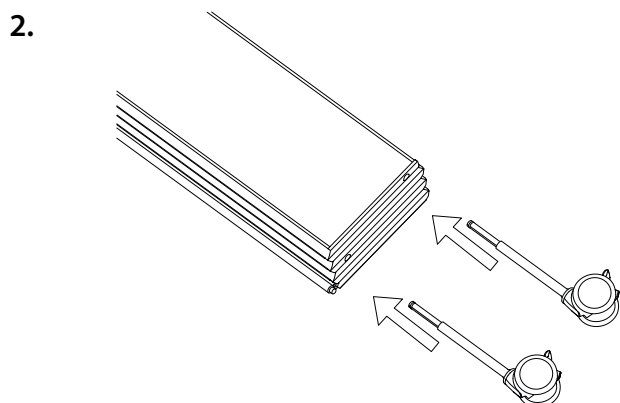

2. Klik de wielen in het scherm. Plaats wielen in alle wielopeningen.

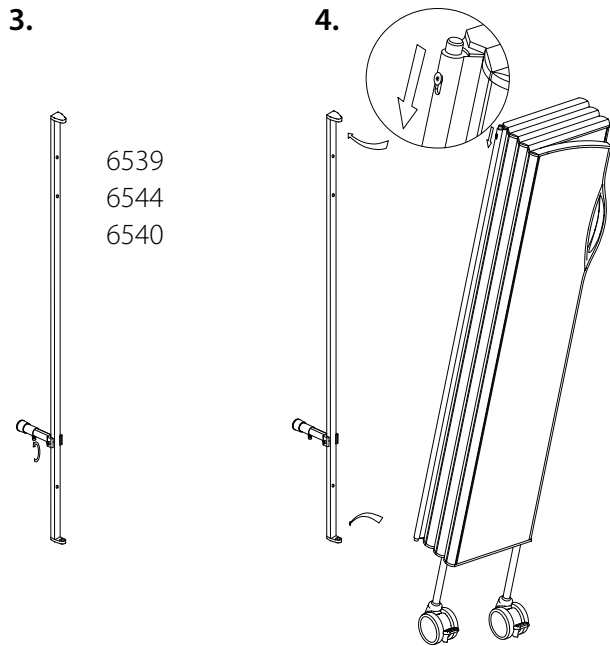

3. Plaats de wandbevestiging in de achtersteun en draai de inbusschroef stevig aan zodat de wandbevestiging wordt geborgd en niet verticaal kan schuiven.

4. Zet de wandbevestiging aan het scherm vast door de onderste pen van het scherm te plaatsen. Druk de torxschroef aan de zijkant naar beneden zodat de bovenste pen in het bovenste gat van de wandbevestiging valt.

Draai de torxschroef (T20) indien gewenst goed aan zodat het scherm niet onbedoeld loskomt. Zorg ervoor dat de schroef zich, zelfs na het aandraaien, in de **bovenpositie** bevindt.

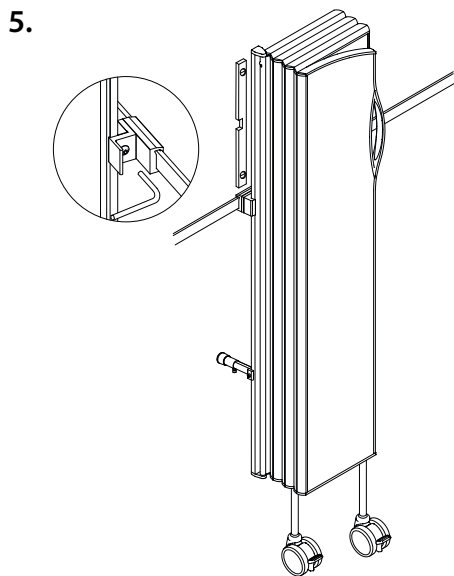

5. Plaats de wandbevestiging in de klem. Zorg ervoor dat deze **in beide richtingen loodrecht staat**.

Verstel de lengte van de achtersteun zodat de steun op de wand rust als de wandbevestiging verticaal waterpas staat. Draai de inbusschroef aan de onderzijde stevig aan om deze in de gewenste positie te borgen.

Draai de schroef van de klem stevig aan zodat de wandbevestiging wordt geborgd en niet verticaal in de klemmen kan schuiven.

De langste schermen (12–15 panelen) zijn bedoeld voor plaatsing in een L-vorm rond het bed.

Art. nr.	Gewicht	Art. nr.	Gewicht	Art. nr.	Gewicht	Aantal wielen
6105	8 kg	6205	9,5 kg	6305	11,5 kg	1
6106	10,5 kg	6206	12 kg	6306	13,5 kg	2
6107	12 kg	6207	14 kg	6307	16 kg	2
6108	13,5 kg	6208	16 kg	6308	18 kg	2
6109	15,5 kg	6209	18 kg	6309	20,5 kg	3
6110	17 kg	6210	19,5 kg	6310	22,5 kg	3
6111	18,5 kg	6211	21,5 kg	6311	24,5 kg	3
6112	20 kg	6212	24 kg	6312	27 kg	4
6113	22 kg	6213	25,5 kg	6313	29 kg	4
6114	24 kg	6214	27,5 kg	6314	31,5 kg	4
6115	25,5 kg	6215	29,5 kg	6315	33,5 kg	5

Montage met klemmen en wandbevestiging met vloersteun

De monteur is ervoor verantwoordelijk dat de wandrails op de juiste wijze gemonteerd worden, dat de wand in goede conditie is en dat de wand en wandrails bestand zijn tegen het gewicht van het schermensysteem en andere belastingen bij normaal gebruik.

De schermen zijn bedoeld voor **binnengebruik** op een egale, horizontale vloer. Bij montage en gebruik op niet-horizontale vloeren kan de veiligheid in het geding komen en de garantie vervallen.

Voor optimaal gebruiksgemak raden wij bevestiging op twee wandrails aan. Bij gebruik van slechts één wandrail, dient deze ter hoogte van de handgreep te zitten. Anders raden wij het gebruik van een achtersteun (6519) of een verstelbare afstandhouder (6509, 6510) aan.

Art. nr.
6502, 6535
6524, 6516
6105 - 6115
6205 - 6215
6305 - 6315
6537, 6545,
6538

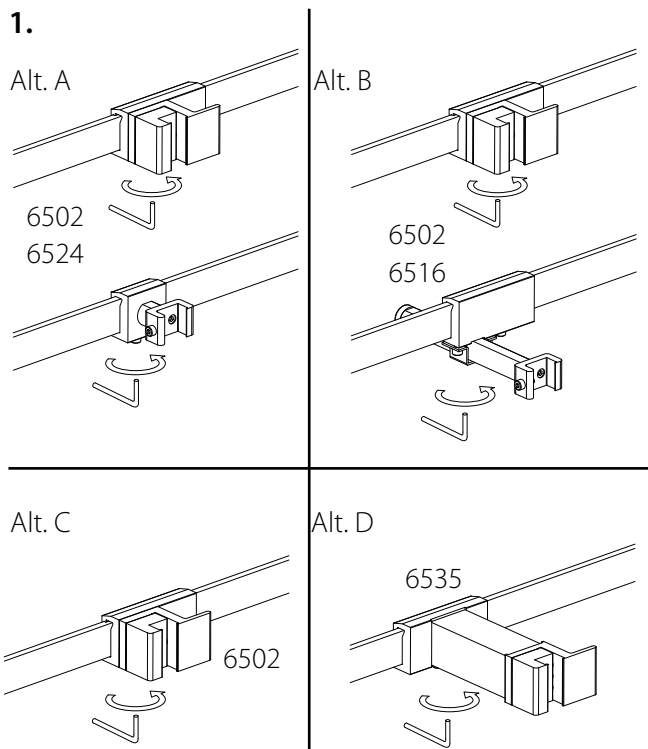

1. Bevestig de klem op de bovenste wandrail en de steunklem op de onderste rail zodat hun openingen loodrecht tegenover elkaar liggen. **Draai de inbusschroeven** onder de klemmen stevig aan om te voorkomen dat de klemmen van de rails glijden of naar beneden vallen.

Alt. A: De wandrails bevinden zich op gelijke afstand van de wand.

Alt. B: De wandrails bevinden zich op ongelijke afstand van de wand.

Alt. C: Slechts één wandrail, standaardklem.

Alt. D: Slechts één wandrail, klem met afstandhouder.

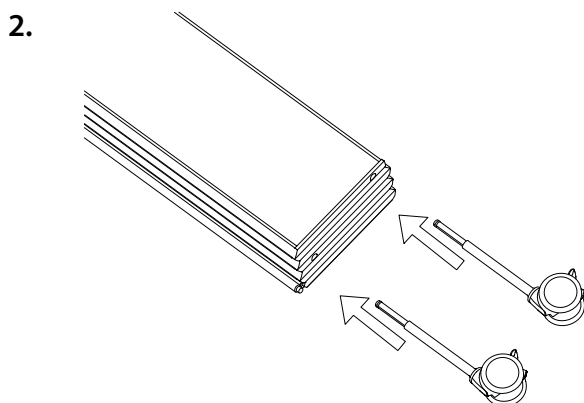

2. Klik de wielen in het scherm. Plaats wielen in alle wielopeningen.

3.

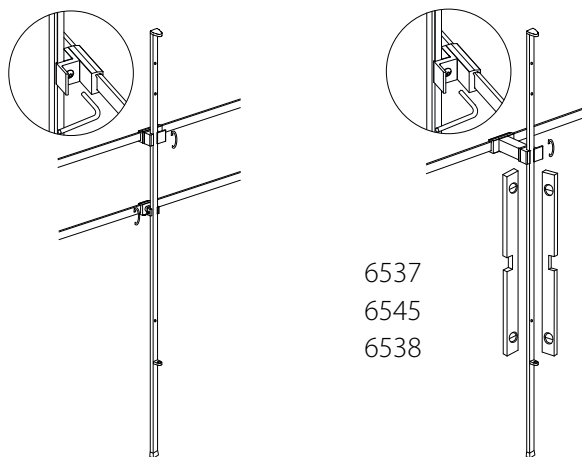

3. Plaats de wandbevestiging in de klemmen en laat de wandbevestiging op de vloer rusten. Zorg ervoor dat deze **in beide richtingen loodrecht staat**. Voor verstelbare klem (Alt. B): Draai de inbusschroeven onder de verstelbare klem stevig aan om deze in de gewenste positie te borgen.

Draai de schroeven van de klemmen stevig aan zodat de wandbevestiging wordt geborgd en niet verticaal in de klemmen kan schuiven.

4.

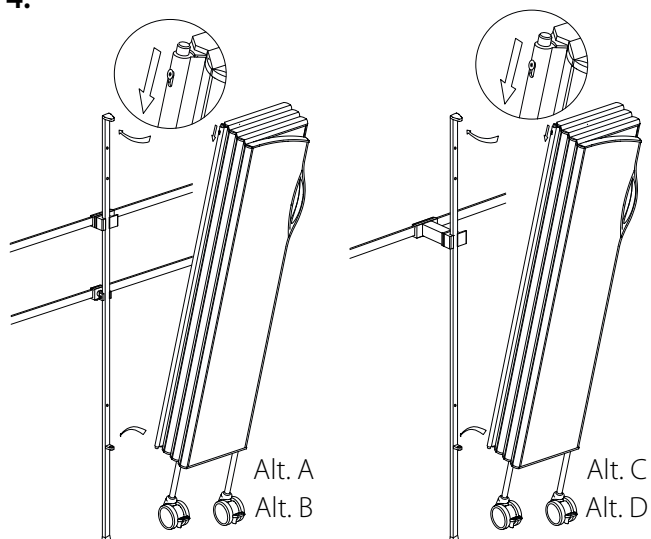

4. Bevestig het scherm door de onderste schermpanelen in het onderste gat van de wandbevestiging te plaatsen. Druk de torxschroef aan de zijkant naar beneden zodat de bovenste pen in het bovenste gat van de wandbevestiging valt.

Draai de torxschroef (T20) indien gewenst goed aan zodat het scherm niet onbedoeld loskomt. Zorg ervoor dat de schroef zich, zelfs na het aandraaien, in de **bovenpositie** bevindt.

De langste schermen (12–15 panelen) zijn bedoeld voor plaatsing in een L-vorm rond het bed.

Art. nr.	Gewicht	Art. nr.	Gewicht	Art. nr.	Gewicht	Aantal wielen
6105	8kg	6205	9,5 kg	6305	11,5 kg	1
6106	10,5 kg	6206	12 kg	6306	13,5 kg	2
6107	12 kg	6207	14 kg	6307	16 kg	2
6108	13,5 kg	6208	16 kg	6308	18 kg	2
6109	15,5 kg	6209	18 kg	6309	20,5 kg	3
6110	17 kg	6210	19,5 kg	6310	22,5 kg	3
6111	18,5 kg	6211	21,5 kg	6311	24,5 kg	3
6112	20 kg	6212	24 kg	6312	27 kg	4
6113	22 kg	6213	25,5 kg	6313	29 kg	4
6114	24 kg	6214	27,5 kg	6314	31,5 kg	4
6115	25,5 kg	6215	29,5 kg	6315	33,5 kg	5



Installation of Semifix Screen with Wall Mounting and Floor Pole

The installation staff are responsible for ensuring that the fasteners are suitable for the wall and floor, that the wall and floor are in good condition, and that the wall, floor and fasteners can support the weight of the screen system and other forces that may occur during normal use.

The screens are designed to be used **indoors** on smooth, level flooring. Installation and use on floors that are not horizontal may be unsafe and will void the warranty.

Art. No.

**6143, 6144, 6145
6243, 6244, 6245
6343, 6344, 6345**

**6539, 6544, 6540
6561, 6562, 6563**

Screen height	Distance from floor
1.85 m	410 mm
1.65 m	410 mm
1.45 m	310 mm

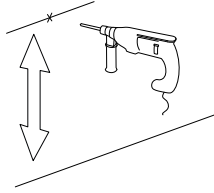

6539
6544
6540

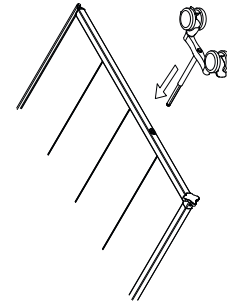
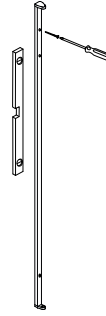
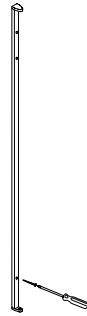

1. Mark and drill a hole for the lower fastening screw.
Distance from floor: 310 mm for screen of 1.45 m height, 410 mm for screen of 1.65 m or 1.85 m height.

2. Fasten the lower end of the wall mounting to the wall. The upper end of the wall mounting is marked by an arrow and the word UP.

3. Make sure the wall mounting **is vertical**. Mark and drill a hole for the upper end of the wall mounting and fasten it to the wall.

4. Push the wheels into the screen. Make sure the wheels are inserted into all the wheel holes.

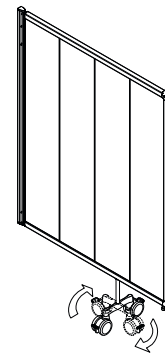
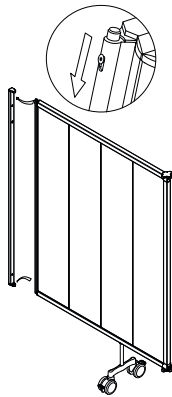

5. Attach the screen by inserting the bottom pin of the screen into the bottom hole of the wall mounting. Press the upper pin down using the torx screw on the side to get the pin into the upper hole.

If needed, the torx screw (T20) can be tightened to prevent anyone from detaching the screen accidentally. Make sure the screw is in the **top position** after tightening it.

6. The wheelbase can be rotated 90° for increased stability or extra floor space. The wheels automatically lock in two different positions, across or parallel with the screen. The wheel suspension compensates for uneven floors.

7. EasyClick makes it quick and easy to assemble and combine semifix screens. Connect up to three additional panels to build in four different directions with the EasyClick three-point connector or combine it with Silentia Folding screens.

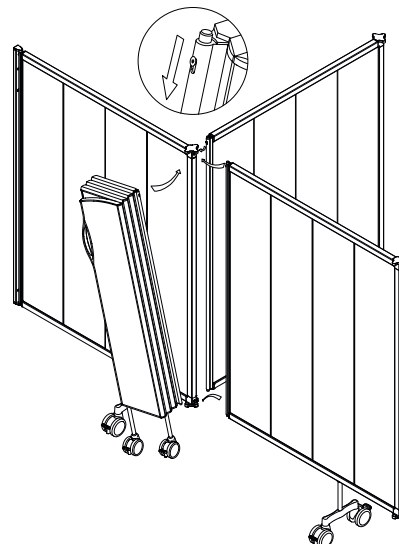

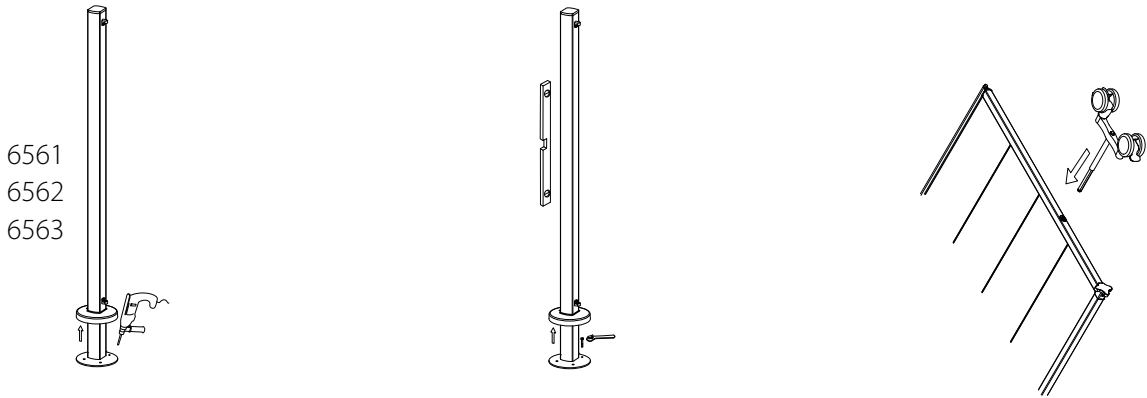

1. Put the floor pole in its intended position, lift the plastic cover of the floor pole and mark the drilling point on the floor. Move the pole aside and drill.

2. Move the floor pole back in place and check that it is **vertical** in all directions. Fasten the pole into place. Replace the plastic cover and fasten it with the screw included.

3. Push the wheels into the screen. Make sure the wheels are inserted into all the wheel holes.

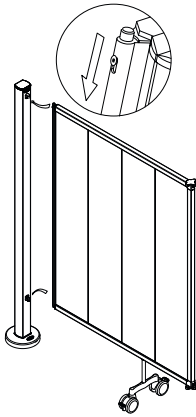

4. Attach the screen by inserting the bottom pin of the screen into the bottom hole of the floor pole. Press the upper pin down using the torx screw on the side to get the pin into the upper hole.

If needed, the torx screw (T20) can be tightened to prevent anyone from detaching the screen accidentally. Make sure the screw is in the **top position** after tightening it.

7. EasyClick makes it quick and easy to assemble and combine semifix screens. Connect up to three additional panels to build in four different directions with the EasyClick three-point connector or combine it with Silentia Folding screens.

6. The wheelbase can be rotated 90° for increased stability or extra floor space. The wheels automatically lock in two different positions, across or parallel with the screen. The wheel suspension compensates for uneven floors.

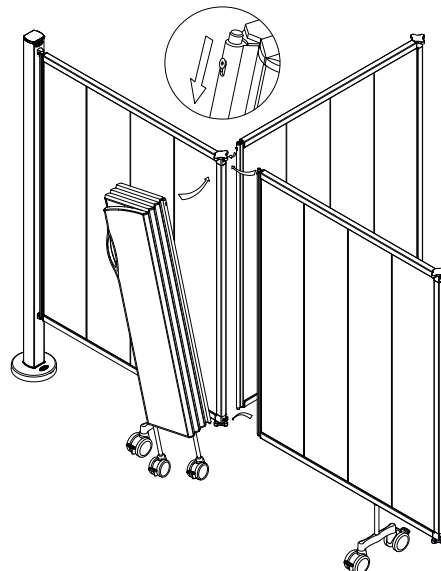

Montage van vast scherm met wandbevestiging en vloerpaal

De schermen zijn bedoeld voor **binnengebruik** op een egale, horizontale vloer. Bij montage en gebruik op niet-horizontale vloeren kan de veiligheid in het geding komen en de garantie vervallen.

Art. nr.

6150, 6155

6250, 6255

6350, 6355

**6539, 6544,
6540**

**6561, 6562,
6563**

1.

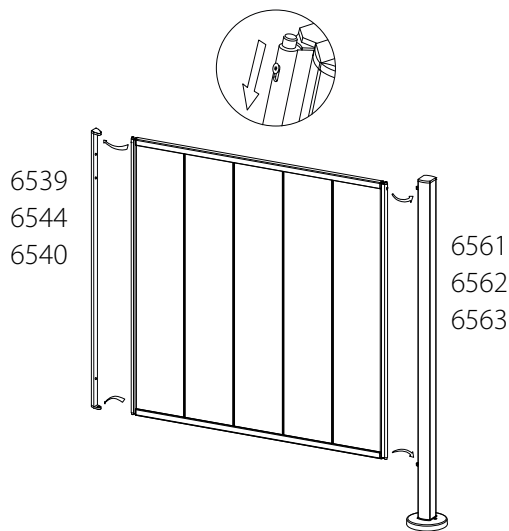

1. Monteer het scherm aan de wandbevestiging en de vloerpaal door de onderste schermpan in het onderste gat van de wandbevestiging en de vloerpaal te plaatsen. Druk de torxschroeven aan de zijkant naar beneden zodat de bovenste pennen in de bovenste gaten vallen. Zorg dat de torxschroeven zich in de **bovenpositie** bevinden. De bovenzijde van de wandbevestiging is gemarkeerd met een pijl en het woord UP.

2.

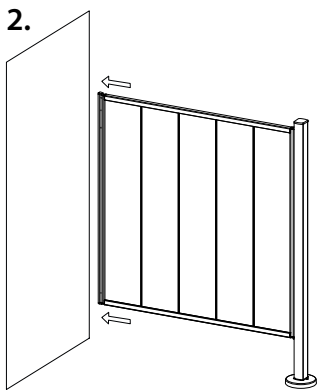

3.

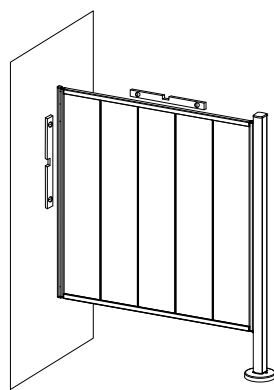

2-3. Houd het scherm bij de beoogde wand en controleer of het scherm **horizontaal** en **verticaal waterpas** staat.

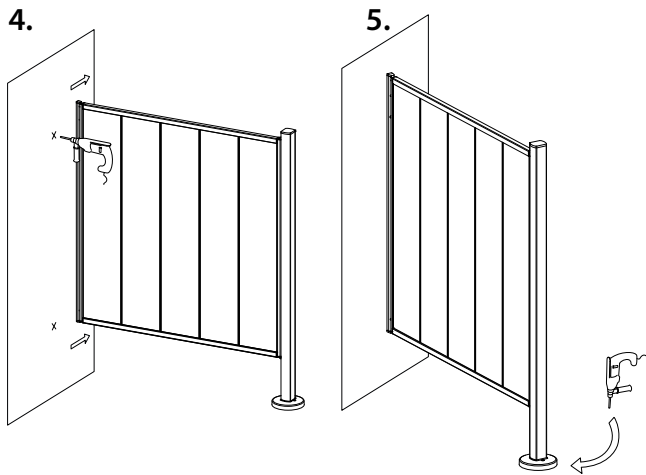

4. Teken de boorgaten af op de wand. Verschuif het scherm en boor de gaten.

5. Verwijder de wandbevestiging van het scherm en schroef deze vast in de wand. Breng het scherm weer aan (zie instructies voor afbeelding 1).

Schuif de kunststof kap van de paal omhoog en teken de boorgaten op de vloer af. Schuif het scherm opzij en boor de gaten.

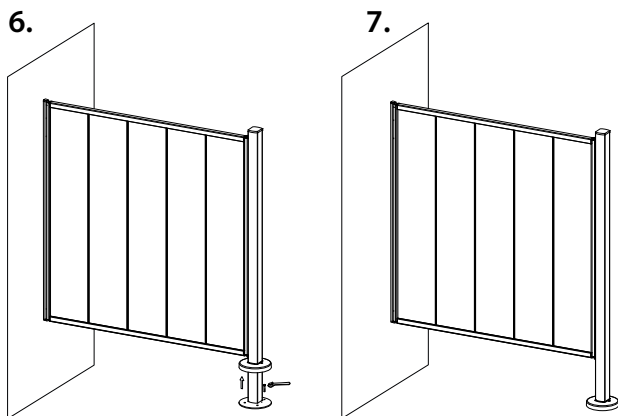

6. Schuif het scherm terug en schroef de paal vast.

7. Druk de kunststof kap van de paal naar beneden en zet deze met de bijgeleverde schroef vast.

Art. nr.	Gewicht
6150	6,2 kg
6155	11,4 kg
6250	7,3 kg
6255	13,4 kg
6350	8,3 kg
6355	15,3 kg
6561	3,3 kg
6562	3,6 kg
6563	3,8 kg

Kijk voor de montage van een vouwscherm gecombineerd met een vast scherm op pagina 25.

Montage van vast scherm met twee vloerpalen

De schermen zijn bedoeld voor **binnengebruik** op een egale, horizontale vloer. Bij montage en gebruik op niet-horizontale vloeren kan de veiligheid in het geding komen en de garantie vervallen.

Art. nr.

6150, 6155

6250, 6255

6350, 6355

6561, 6562,

6563

1.

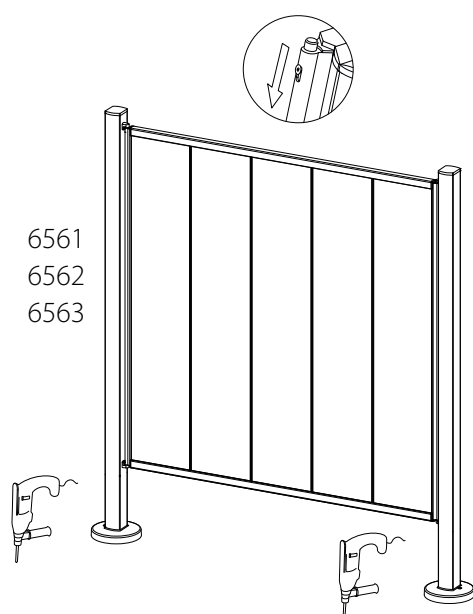

1. Monteer het scherm aan de vloerpalen door onderste schermpanen in het onderste gat van de vloerpaal te plaatsen en daarna de torxschroef aan de zijkant in te drukken zodat de bovenste pen in het bovenste gat valt. Zorg dat de torxschroeven zich in de **bovenpositie** bevinden.

Houd het scherm op de beoogde plaats, schuif de kunststof kappen omhoog en teken de boorgaten op de vloer af. Verschuif het scherm en boor de gaten.

2.

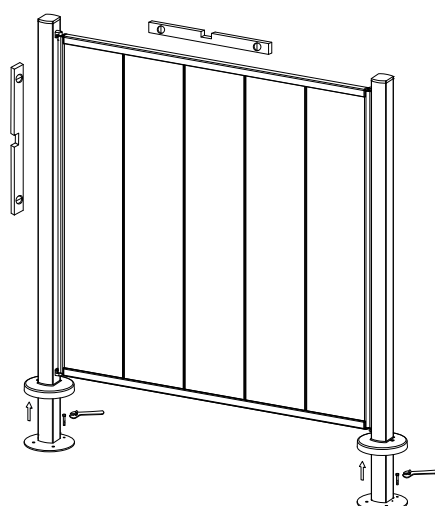

2. Plaats het scherm terug en controleer of het in alle richtingen **horizontaal** en **verticaal waterpas** staat. Schroef de vloerpalen vast.

3.

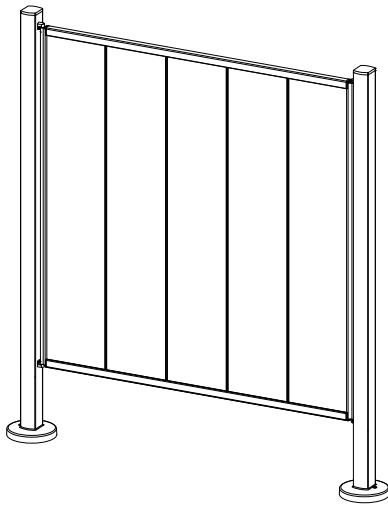

3. Druk de kunststof kappen van de palen naar beneden en zet deze met de bijgeleverde schroeven vast.

Art. nr.	Gewicht
6150	6,2 kg
6155	11,4 kg
6250	7,3 kg
6255	13,4 kg
6350	8,3 kg
6355	15,3 kg
6561	3,3 kg
6562	3,6 kg
6563	3,8 kg

Montage van vouwscherm gecombineerd met vast scherm

Correcte montageposities

Er kunnen meerdere schermen aan één paal worden bevestigd. Vouwschermen mogen alleen op de volgende manieren worden gemonteerd:

1. Op dezelfde zijde van de paal als een vast scherm. (Paal in variant C of D): Het vouwscherm moet in ingeklapte stand tegen het vaste scherm rusten. (Beeld 1.a en 1.b)
2. Aan de andere zijde van de paal t.o.v. het vaste scherm. (Paal in variant B of D): Het vouwscherm moet op de bevestigingspunten midden op de paal gemonteerd worden. (Beeld 2.a en 2.b)

1.a

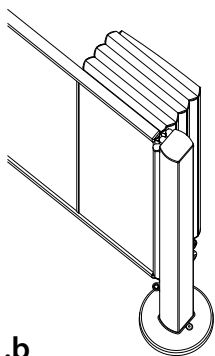

Standardscherm

1.b

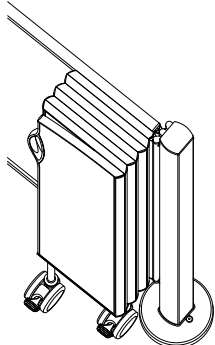

Spiegelwand

A

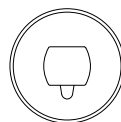

B

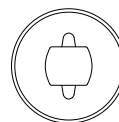

C

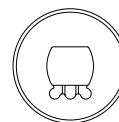

D

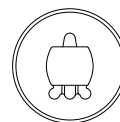

Bevestiging midden op de paal

2.a

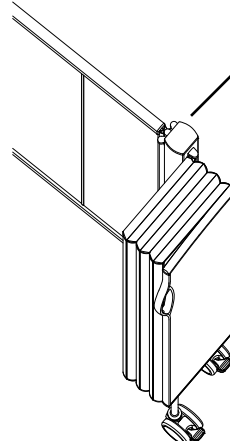

Spiegelwand

2.b

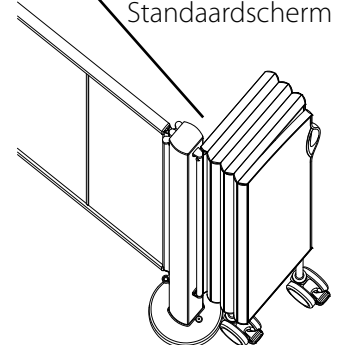

Standardscherm

Werkwijze

Monteer eerst de vaste schermen (zie pagina 22–25). Volg daarna de instructies in punt 3 en 4 op de volgende pagina.

Montage van vouwscherm op vloerpaal

De schermen zijn bedoeld voor **binnengebruik** op een egale, horizontale vloer. Bij montage en gebruik op niet-horizontale vloeren kan de veiligheid in het geding komen en de garantie vervallen.

Art. nr.
6105 - 6115
6205 - 6215
6305 - 6315
6561, 6562,
6563

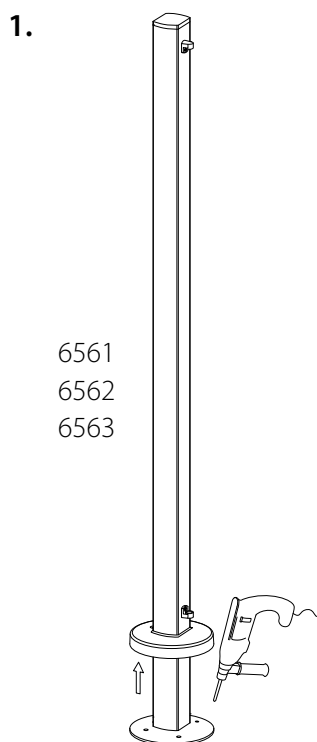

1. Zet de vloerpaal op de gewenste plaats, schuif de kunststof kap van de paal omhoog en teken de boorgaten op de vloer af. Verschuif de paal en boor de gaten.

Het vouwscherm moet op de bevestigingspunten midden op de paal worden geplaatst als het niet in combinatie met een vast scherm wordt gemonteerd. Gebruik paalvariant A of B. Kijk op pagina 25 voor de montage gecombineerd met een vast scherm.

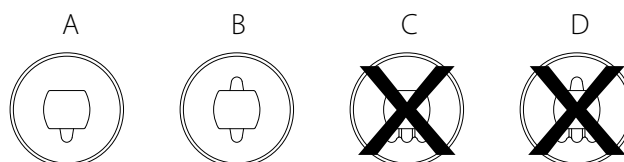

Art. nr.	Gewicht	Art. nr.	Gewicht	Art. nr.	Gewicht	Aantal wielen
6105	8 kg	6205	9,5 kg	6305	11,5 kg	1
6106	10,5 kg	6206	12 kg	6306	13,5 kg	2
6107	12 kg	6207	14 kg	6307	16 kg	2
6108	13,5 kg	6208	16 kg	6308	18 kg	2
6109	15,5 kg	6209	18 kg	6309	20,5 kg	3
6110	17 kg	6210	19,5 kg	6310	22,5 kg	3
6111	18,5 kg	6211	21,5 kg	6311	24,5 kg	3
6112	20 kg	6212	24 kg	6312	27 kg	4
6113	22 kg	6213	25,5 kg	6313	29 kg	4
6114	24 kg	6214	27,5 kg	6314	31,5 kg	4
6115	25,5 kg	6215	29,5 kg	6315	33,5 kg	5

2.

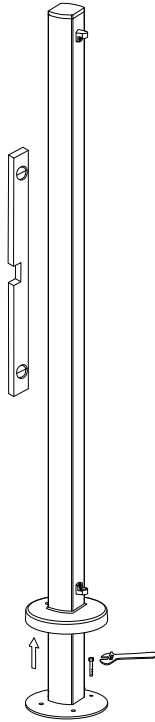

2. Plaats de paal terug en controleer of deze **verticaal waterpas** staat. Schroef de vloerpaal vast.

Druk de kunststof kap van de paal naar beneden en zet deze met de bijgeleverde schroef vast.

3.

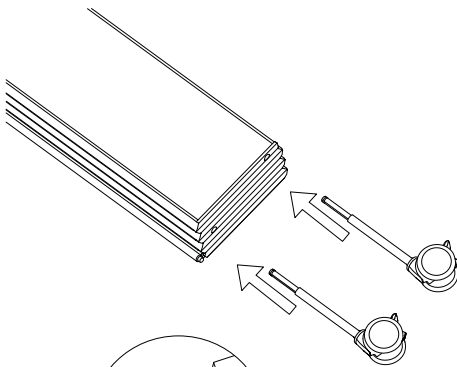

3. Klik de wielen in het scherm. Plaats wielen in alle wielopeningen.

4.

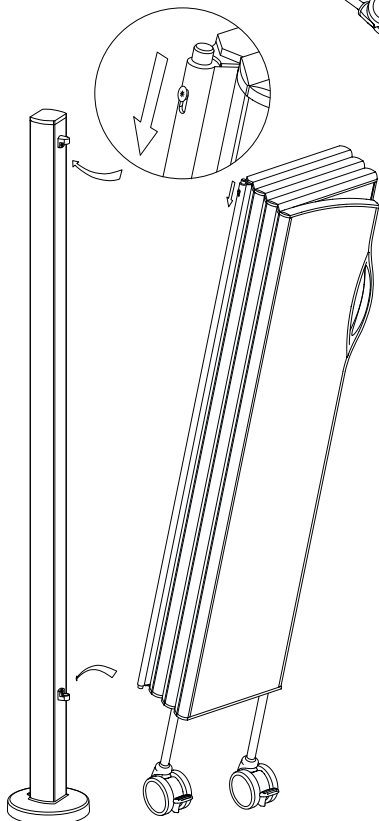

4. Bevestig het scherm door de onderste schermpanelen in het onderste gat van de vloerpaal te plaatsen. Druk de torxschroef aan de zijkant in zodat de bovenste pen in het bovenste gat van de vloerpaal valt.

Draai de torxschroef (T20) indien gewenst goed aan zodat het scherm niet onbedoeld loskomt. Zorg ervoor dat de schroef zich, zelfs na het aandraaien, in de **bovenpositie** bevindt.

De langste schermen (12–15 panelen) zijn bedoeld voor plaatsing in een L-vorm rond het bed.

Montage van scherm op trolley voor één scherm

De schermen zijn bedoeld voor **binnengebruik** op een egale, horizontale vloer. Bij montage en gebruik op niet-horizontale vloeren kan de veiligheid in het geding komen en de garantie vervallen.

Art. nr.

6105 - 6115

6205 - 6215

6305 - 6315

6514, 6518,

6520

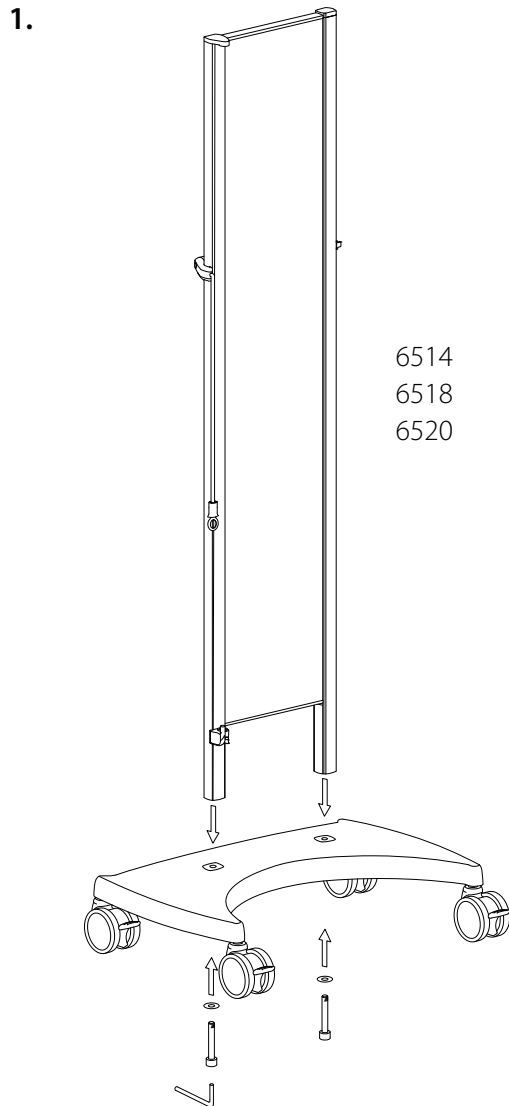

1. Plaats het achterpaneel zodanig op de trolley dat de **bevestigingspunten voor het scherm zich aan dezelfde kant bevinden als het gebogen (holle) deel van de trolley**. Breng de ringen over de schroeven aan en **draai deze stevig vast**.

Volg onderstaande stappen om de lengte van het koord aan te passen aan het aantal schermpanelen.

A) Plaats het koord zodanig dat het er onderaan als een lus uitkomt.

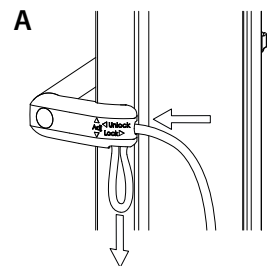

B) Verstel de lengte van het koord door het naar boven te duwen om het in te korten of naar beneden te trekken om het te verlengen.

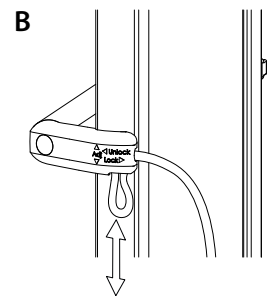

C) Trek aan het koord zodat de lus verdwijnt en controleer de lengte in onderstaande tabel.

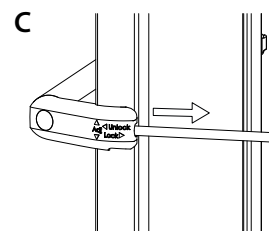

Klopt de lengte niet, dan herhaalt u de procedure A)–C) tot de juiste lengte bereikt is.

Aantal panelen	Lengte koord
5	41 cm/16"
7	48 cm/19"
9	54 cm/21"
11	60 cm/24"
13	65 cm/26"
15	72 cm/29"

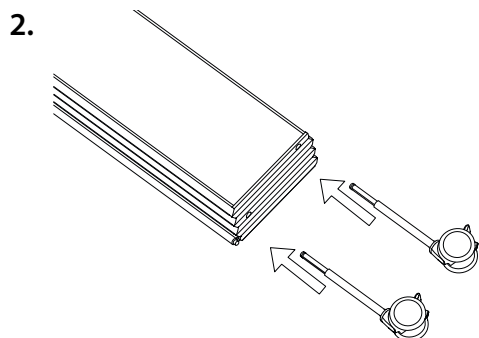

2. Klik de wielen in het scherm. Plaats wielen in alle wielopeningen.

Als er wielen ontbreken, kan het scherm instabiel worden en omvallen.

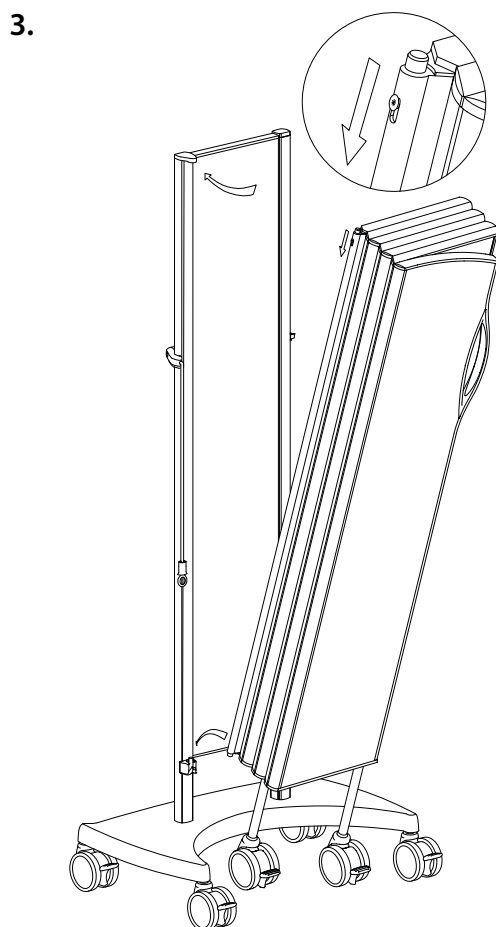

3. Bevestig het scherm op de trolley door de onderste schermpanelen in het onderste gat van de trolley te plaatsen. Druk de torxschroef aan de zijkant naar beneden zodat de bovenste pen in het bovenste gat van de trolley valt.

Draai de torxschroef (T20) indien gewenst goed aan zodat het scherm niet onbedoeld loskomt. Zorg ervoor dat de schroef zich, zelfs na het aandraaien, in de **bovenpositie** bevindt.

Bij een correct gemonteerd scherm bevinden de schermwielen zich aan de binnenzijde van de gebogen opening van de trolley als het scherm is ingeklapt. Een verkeerde montage maakt het scherm zwaarder in gebruik en instabieler.

Ontgrendel alle wielen voordat u het scherm gaat verplaatsen.

Vergrendel de trolleywielen en ontgrendel de schermwielen voordat u het scherm gaat uittrekken.

De langste schermen (12–15 panelen) zijn bedoeld voor plaatsing in een L-vorm rond het bed.

Art. nr.	Gewicht	Art. nr.	Gewicht	Art. nr.	Gewicht	Aantal wielen
6105	8 kg	6205	9,5 kg	6305	11,5 kg	1
6106	10,5 kg	6206	12 kg	6306	13,5 kg	2
6107	12 kg	6207	14 kg	6307	16 kg	2
6108	13,5 kg	6208	16 kg	6308	18 kg	2
6109	15,5 kg	6209	18 kg	6309	20,5 kg	3
6110	17 kg	6210	19,5 kg	6310	22,5 kg	3
6111	18,5 kg	6211	21,5 kg	6311	24,5 kg	3
6112	20 kg	6212	24 kg	6312	27 kg	4
6113	22 kg	6213	25,5 kg	6313	29 kg	4
6114	24 kg	6214	27,5 kg	6314	31,5 kg	4
6115	25,5 kg	6215	29,5 kg	6315	33,5 kg	5

Montage van scherm op trolley voor twee schermen

De schermen zijn bedoeld voor **binnengebruik** op een egale, horizontale vloer. Bij montage en gebruik op niet-horizontale vloeren kan de veiligheid in het geding komen en de garantie vervallen.

Art. nr.

6105 - 6115

6205 - 6215

6305 - 6315

6501, 6503,

6521

1.

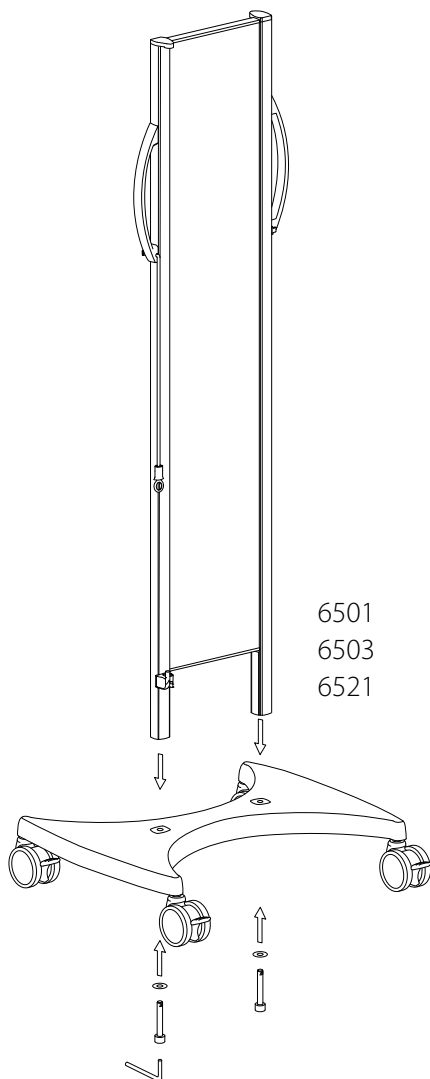

1. Plaats het achterpaneel op de trolley. Breng de ringen over de schroeven aan en **draai deze stevig vast.**

Volg onderstaande stappen om de lengte van het koord aan te passen aan het aantal schermpanelen.

A) Plaats het koord zodanig dat het er onderaan als een lus uitkomt.

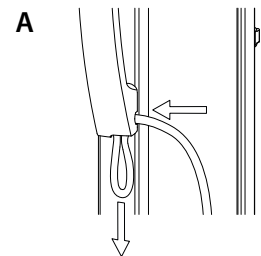

B) Verstel de lengte van het koord door het naar boven te duwen om het in te korten of naar beneden te trekken om het te verlengen.

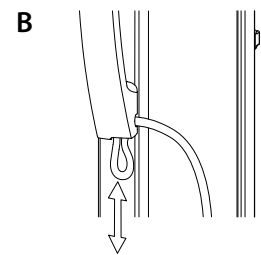

C) Trek aan het koord zodat de lus verdwijnt en controleer de lengte in onderstaande tabel.

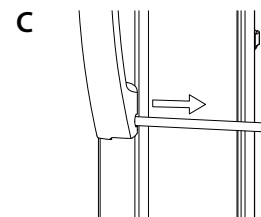

Klopt de lengte niet, dan herhaalt u de procedure A)–C) tot de juiste lengte bereikt is.

Aantal panelen	Lengte koord
5	41 cm/16"
7	48 cm/19"
9	54 cm/21"
11	60 cm/24"
13	65 cm/26"
15	72 cm/29"

2.

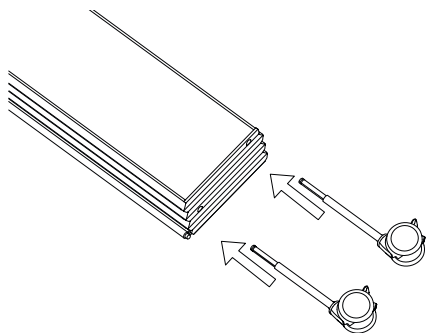

2. Klik de wielen in het scherm. Plaats wielen in alle wielopeningen.

Als er wielen ontbreken, kan het scherm instabiel worden en omvallen.

3.

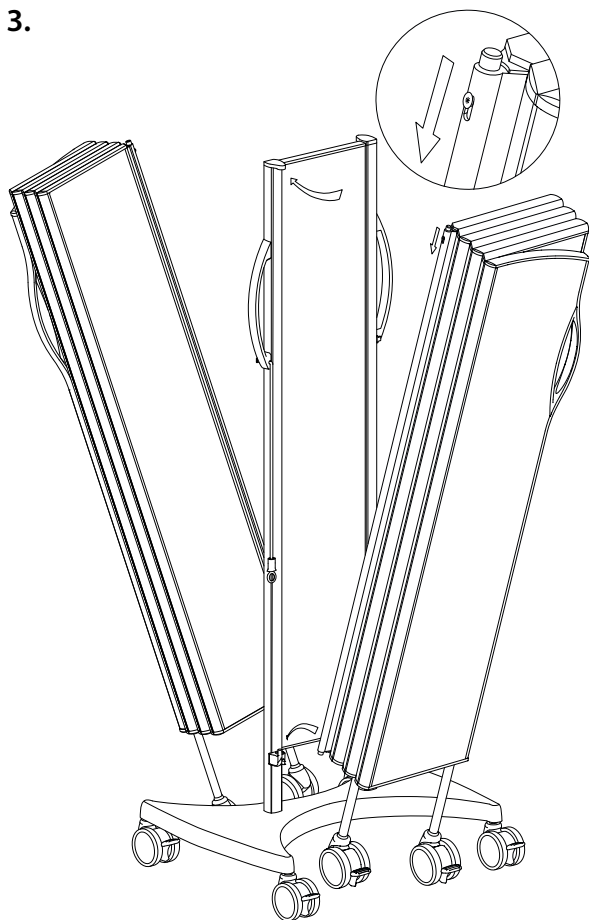

3. Bevestig het scherm op de trolley door de onderste schermpanelen in het onderste gat van de trolley te plaatsen. Druk de torxschroef aan de zijkant naar beneden zodat de bovenste pen in het bovenste gat van de trolley valt.

Draai de torxschroef (T20) indien gewenst goed aan zodat het scherm niet onbedoeld loskomt. Zorg ervoor dat de schroef zich, zelfs na het aandraaien, in de **bovenpositie** bevindt.

Ontgrendel alle wielen voordat u het scherm gaat verplaatsen.

Vergrendel de trolleywielen en ontgrendel de schermwielen voordat u het scherm gaat uittrekken.

De langste schermen (12–15 panelen) zijn bedoeld voor plaatsing in een L-vorm rond het bed.

Art. nr.	Gewicht	Art. nr.	Gewicht	Art. nr.	Gewicht	Aantal wielen
6105	8 kg	6205	9,5 kg	6305	11,5 kg	1
6106	10,5 kg	6206	12 kg	6306	13,5 kg	2
6107	12 kg	6207	14 kg	6307	16 kg	2
6108	13,5 kg	6208	16 kg	6308	18 kg	2
6109	15,5 kg	6209	18 kg	6309	20,5 kg	3
6110	17 kg	6210	19,5 kg	6310	22,5 kg	3
6111	18,5 kg	6211	21,5 kg	6311	24,5 kg	3
6112	20 kg	6212	24 kg	6312	27 kg	4
6113	22 kg	6213	25,5 kg	6313	29 kg	4
6114	24 kg	6214	27,5 kg	6314	31,5 kg	4
6115	25,5 kg	6215	29,5 kg	6315	33,5 kg	5

Montage van mobiel eindscherm

De schermen zijn bedoeld voor **binnengebruik** op een egale, horizontale vloer. Bij montage en gebruik op niet-horizontale vloeren kan de veiligheid in het geding komen en de garantie vervallen.

Art. nr.
6522, 6523
6532, 6533

1.

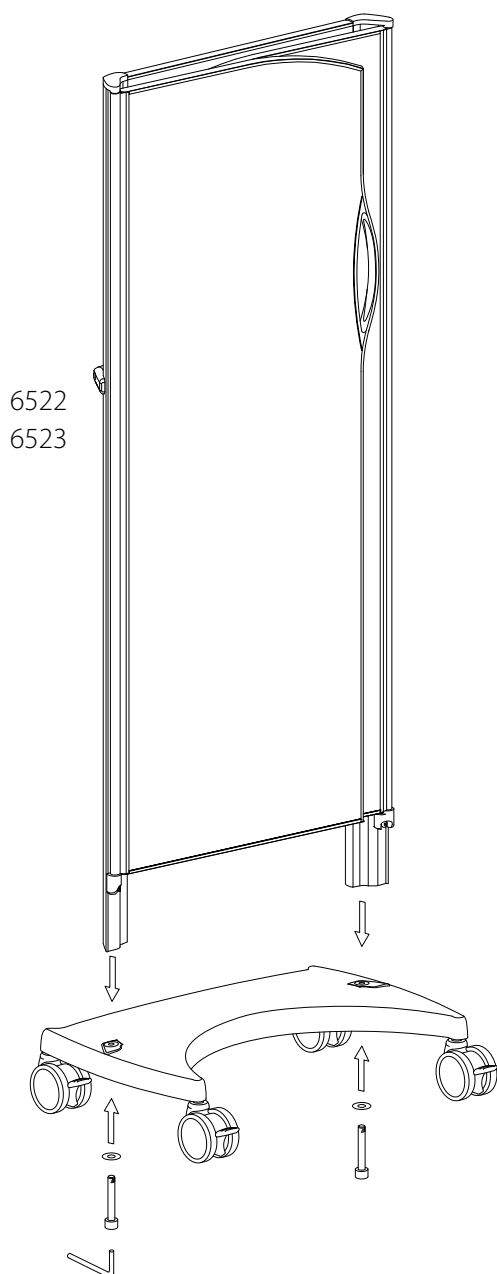

1. Plaats het achterpaneel zodanig op de trolley dat **de contour op de trolley in overeenstemming is met de contour van het achterpaneel**. Breng de ringen over de schroeven aan en **draai deze stevig vast**.

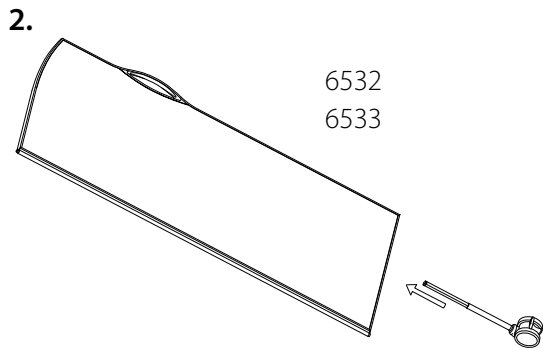

2. Klik de wielen in het scherm. Plaats wielen in alle wielopeningen.

Als er wielen ontbreken, kan het scherm instabiel worden en omvallen.

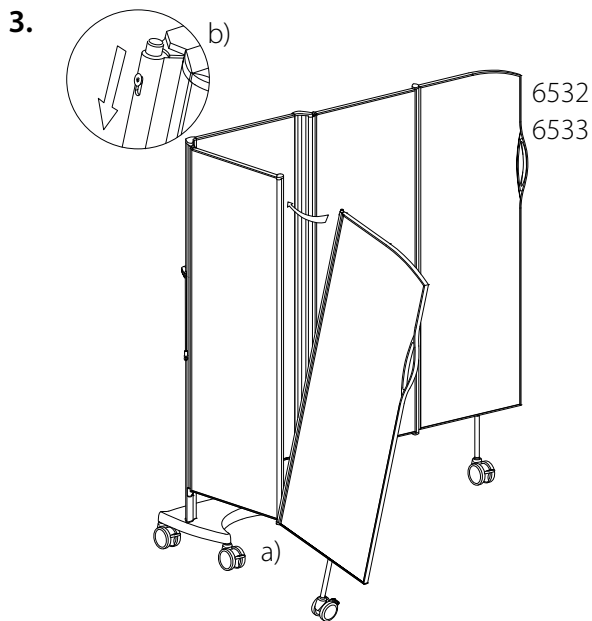

3.a) Bevestig de buitenste vleugel aan de binnenste vleugel door de onderste pen in het onderste gat van de binnenste vleugel te plaatsen.

b) Druk de bovenste pen met uw vinger zodat de pen in het bovenste gat valt.

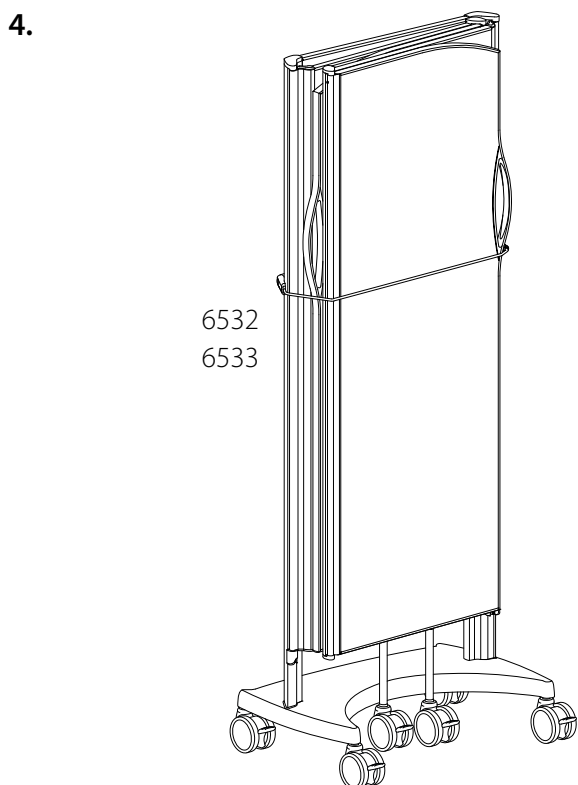

4. Gebruik het koord om de beweegbare delen tegen het achterpaneel te houden als het scherm wordt verplaatst.

Ontgrendel alle wielen voordat u het scherm gaat verplaatsen.

Montage van douchescherm

De monteur is ervoor verantwoordelijk dat de gebruikte schroefverbindingen geschikt zijn voor de wand, dat de wand in goede conditie is en dat de wand en de schroefverbindingen bestand zijn tegen het gewicht van het schermensysteem en andere belastingen bij normaal gebruik.

De schermen zijn bedoeld voor **binnengebruik** op een egale, horizontale vloer. Bij montage en gebruik op niet-horizontale vloeren kan de veiligheid in het geding komen en de garantie vervallen.

Art. nr.

6183 - 6185

6283 - 6285

6383 - 6385

6539-SH

6544-SH

6540-SH

- 1.**
- | Hoogte van het scherm | Afstand tot de vloer |
|-----------------------|----------------------|
| 1,7 m | 270 mm |
| 1,5 m | 270 mm |
| 1,3 m | 170 mm |
- 1.** Teken het boorgat af en boor het gat voor de onderste bevestigingsschroef. De afstand tot de vloer is 170 mm voor een scherm van 1,3 m hoog en 270 mm voor een scherm van 1,5 m of 1,7 m hoog.
- Let op! Alle gaten die worden geboord in wanden of vloeren in natte ruimtes moeten op professionele wijze worden afgedicht tegen het indringen van vocht.**

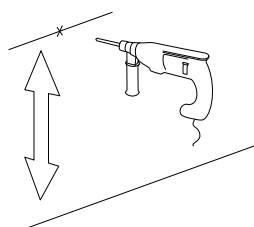

- 2.**
- 6539-SH
6544-SH
6540-SH
- 3.**
- 2.** Bevestig de onderzijde van de wandbevestiging in de wand. De bovenzijde van de wandbevestiging is gemarkeerd met een pijl en het woord UP.
- 3.** Zorg ervoor dat de wandbevestiging **verticaal waterpas** staat. Teken het boorgat af en boor het gat voor de bovenzijde van de wandbevestiging en schroef deze vast in de wand.
-
-

4.

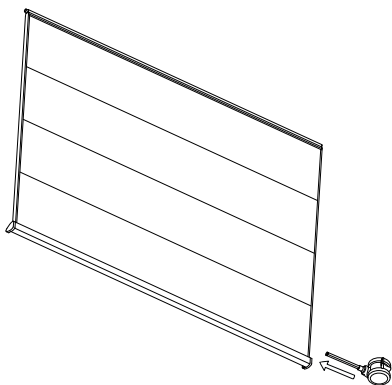

4. Klik de wielen in het scherm. Plaats wielen in alle wielopeningen.

5.

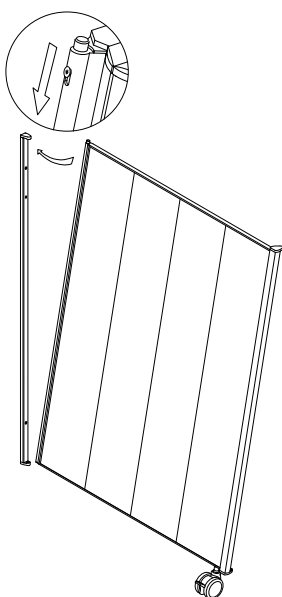

5. Bevestig het scherm door de onderste schermpan van het binnenste scherm in het onderste gat van de wandbevestiging te plaatsen. Druk de torxschroef aan de zijkant naar beneden zodat de bovenste pen in het bovenste gat van de wandbevestiging valt.

Draai de torxschroef (T20) indien gewenst goed aan zodat het scherm niet onbedoeld loskomt. Zorg ervoor dat de schroef zich, zelfs na het aandraaien, in de **bovenpositie** bevindt.

6.

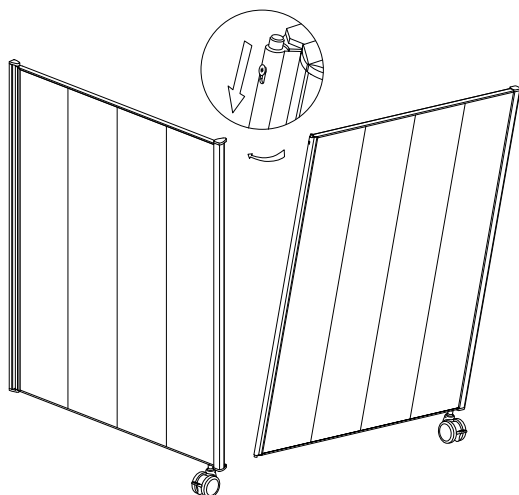

6. Zet het buitenste scherm op dezelfde manier vast op het binnenste scherm als het binnenste scherm op de wandbevestiging.

Art. nr.	Gewicht	Aantal wielen
6183	5 kg	1
6184	5,5 kg	1
6185	7 kg	1
6283	5,5 kg	1
6284	6,5 kg	1
6285	8 kg	1
6383	6 kg	1
6384	7,5 kg	1
6385	9 kg	1

PPE Holder 1, Mobilele eindschermen

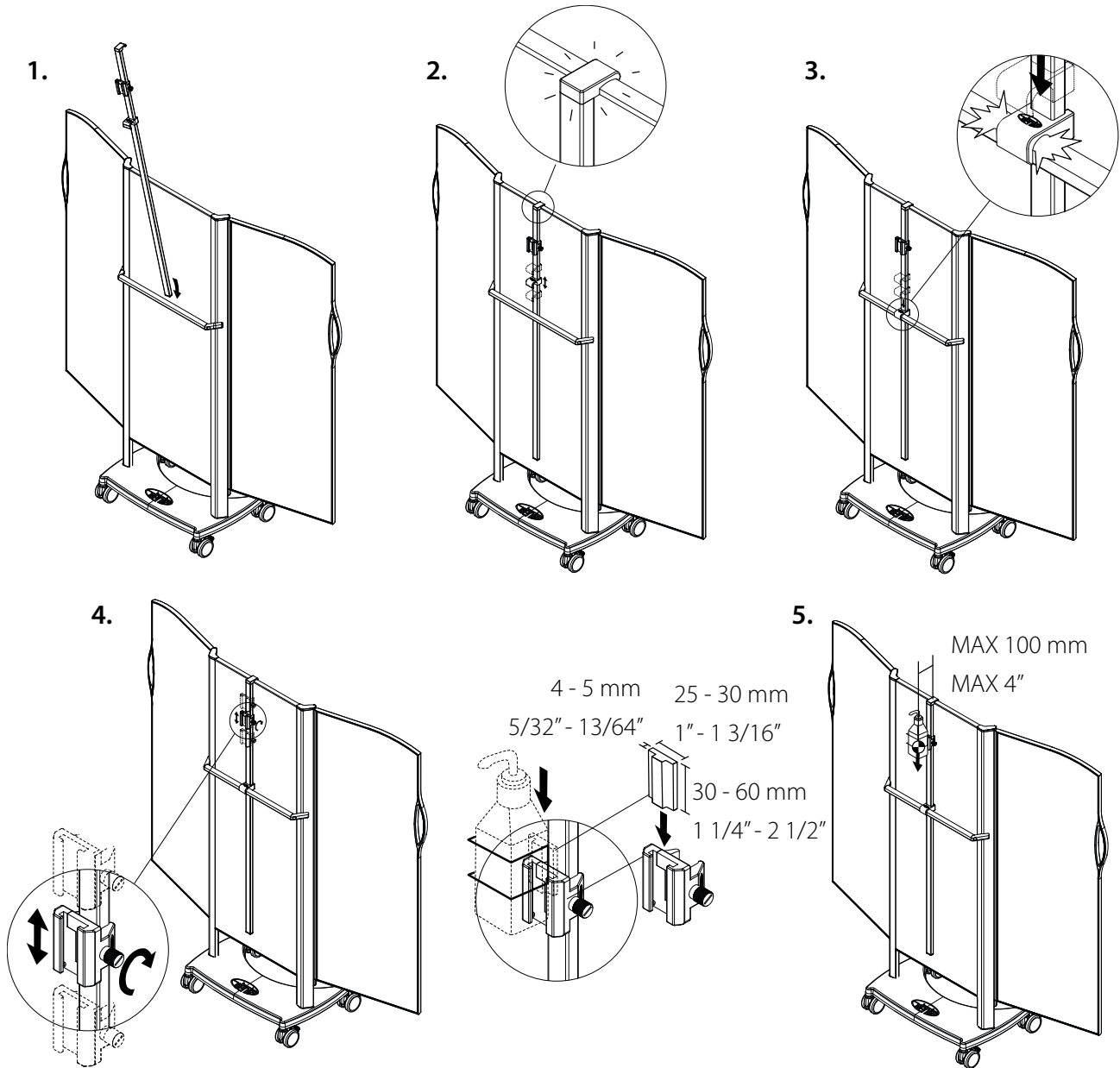

One Size - Art. nr. 6580

Silentia PPE Accessory Clamp - Art. nr. 6590

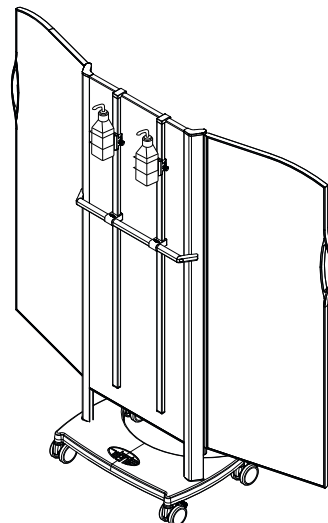

MAX 2 PPE Holder
MAX 4 kg / screen
MAX 9 lbs / screen

PPE Holder 1, Trolley voor één scherm

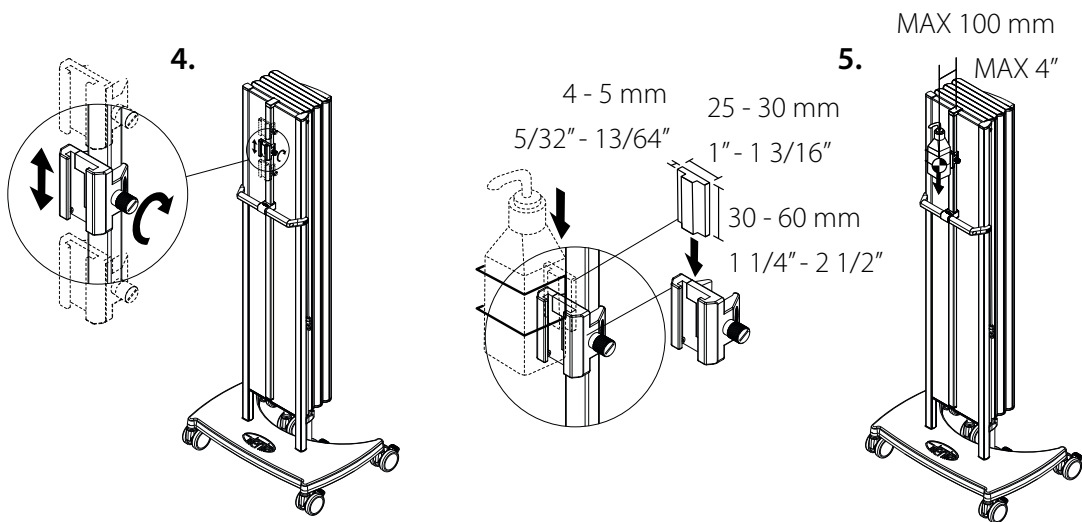
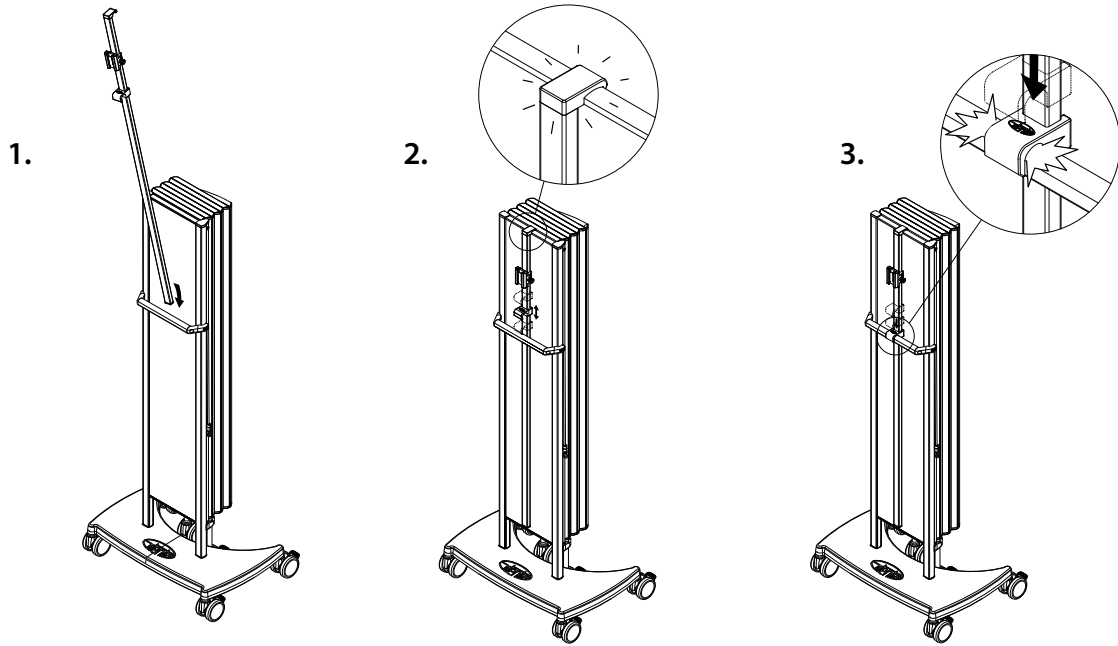

One Size - 1,45 m - Art. nr. 6580

Silentia PPE Accessory Clamp - Art. nr. 6590

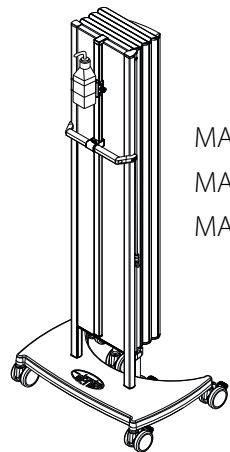

MAX 1 PPE Holder
MAX 4 kg / screen
MAX 9 lbs / screen

PPE Holder 2, Vouwscherm

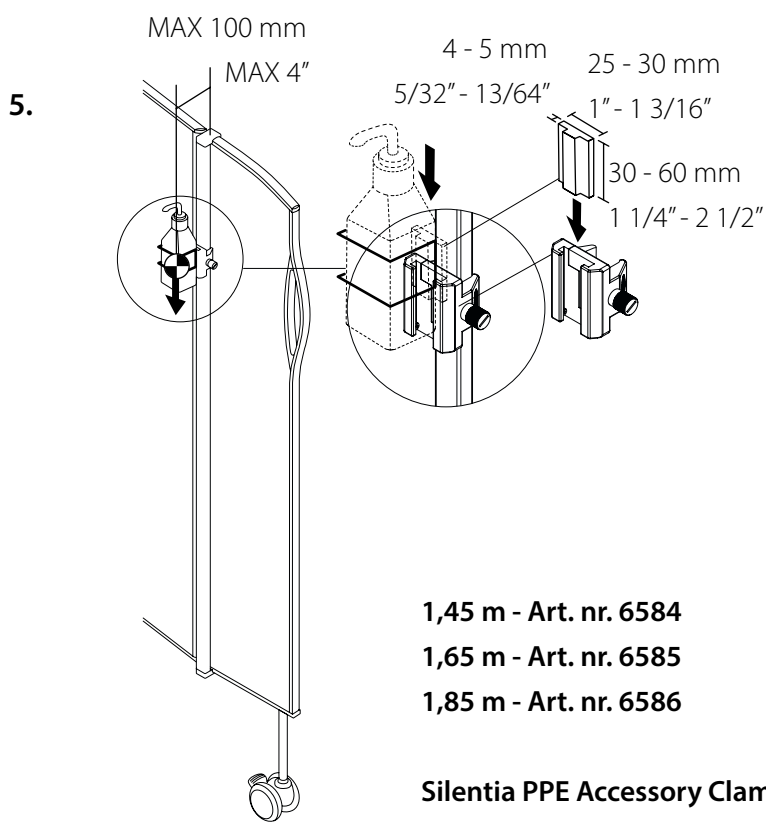
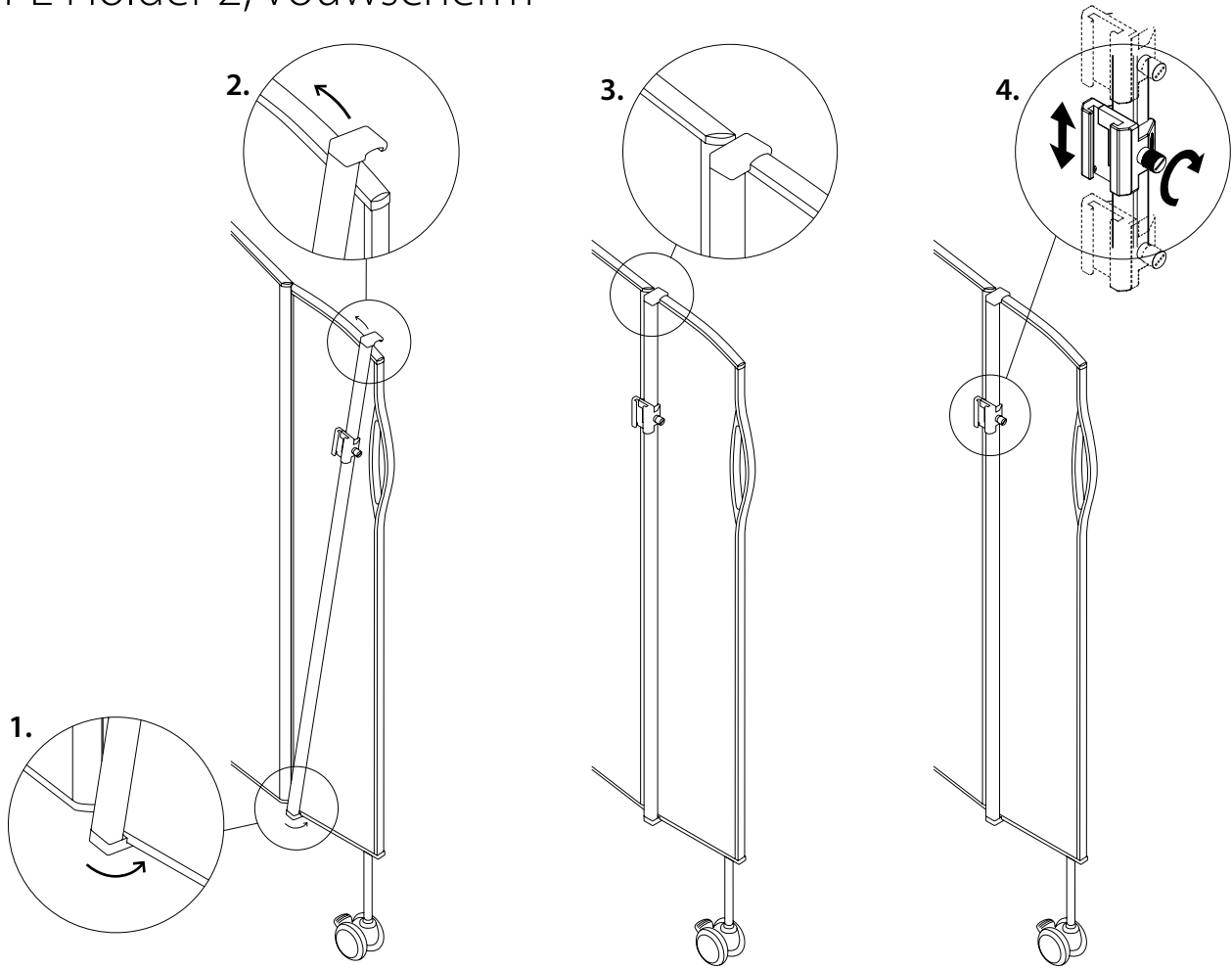

MAX 1 PPE Holder
 MAX 1 kg / screen
 MAX 2 lbs / screen

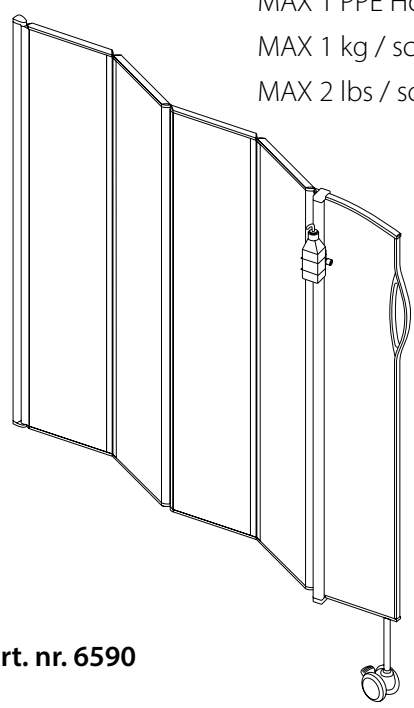

PPE Holder 3, Semifix schermen

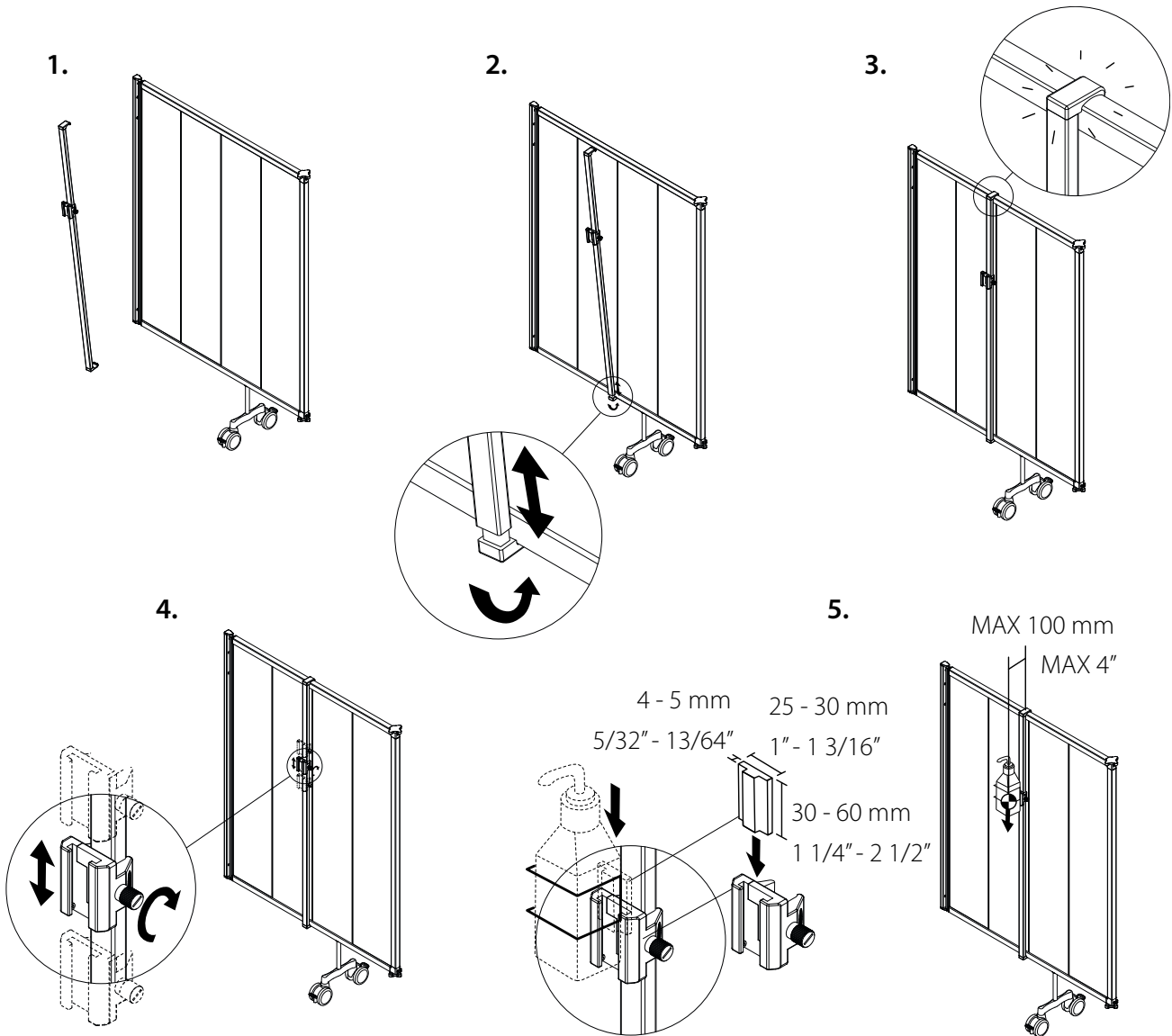

MAX 6 kg / screen
MAX 13 lbs / screen

1,45 m - Art. nr. 6581

1,65 m - Art. nr. 6582

1,85 m - Art. nr. 6583

Silentia PPE Accessory Clamp - Art. nr. 6590

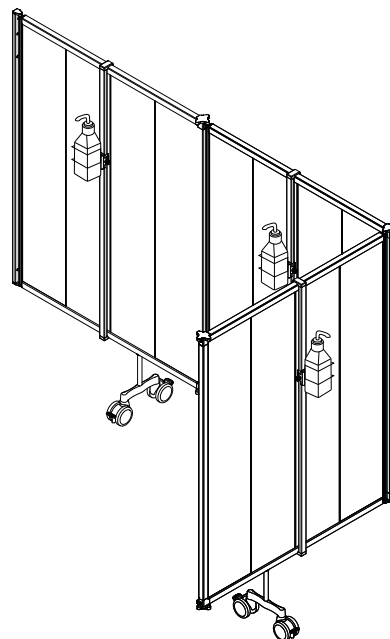

PPE Holder 3, Vaste schermen

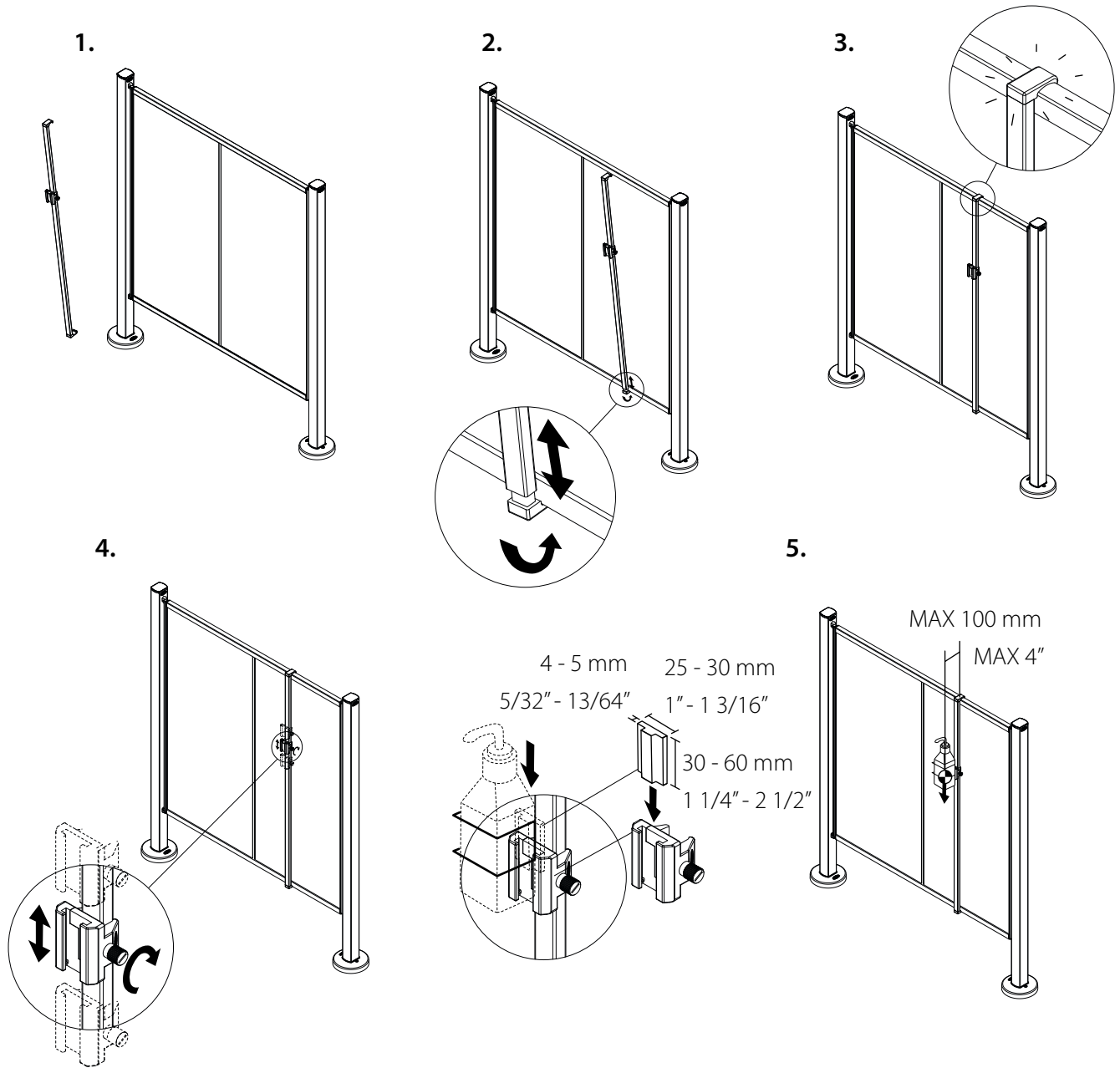

MAX 6 kg / screen
MAX 13 lbs / screen

- 1,45 m - Art. nr. 6581
- 1,65 m - Art. nr. 6582
- 1,85 m - Art. nr. 6583

Silentia PPE Accessory Clamp - Art.-Nr. 6590

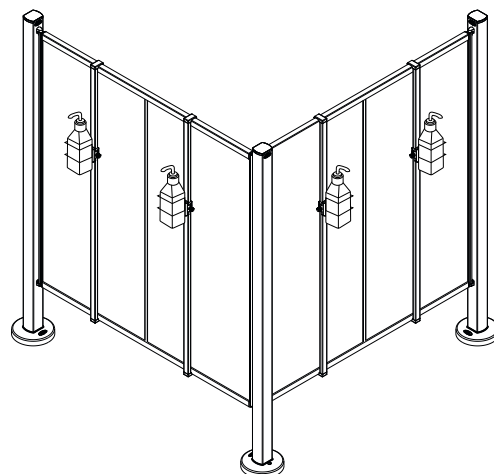



Australië

Medeleq Pty Ltd, 23/9-15 Sinclair St,
Arundel Qld 4214, Australië
Tel. +61 07 5529 0753, Fax. +61 07 5537 3831
michael@medeleq.com.au

België

Silentia Belux, Vissersstraat, 24,
BE-8420 De Haan, België
Tel. +32 59251642, Fax. +32 59279670
info@silentia.be

Canada

Cornerstone Medical Inc, #10 - 889 Barton St.,
Stoney Creek, ON L8E 5V1, Canada
Tel. 001 (905) 945-2522, Fax. 001 (905) 945-5611
dthibault@cornerstone-medical.com

Denemarken

Silentia ApS, Århusgade 88, 3,
DK-2100 København Ø, Denemarken
Tel. +45 3990 8585
info@silentia.dk

Duitsland

Silentia GmbH, Postfach 550182,
DE-22561 Hamburg, Duitsland
Tel. +49(0)40 3905502, Fax. +49(0)40 3903768
info@silentia.de

Estland

InstruMed OÜ, Emajõe 1a, EE-51008 Tartu, Estland
Tel. +372 509 2406, Fax. +372 739 0681
info@instrumed.ee

Finland

Silentia OY, Taivalmäki 9, FI-02200 Espoo, Finland
Tel. +358 (0)9 31532410
info@silentia.fi

Frankrijk

SYSTEM MED, Parc Urbain Est,
105, rue Alexandre Dumas,
FR-69120 Vaulx en Velin, Frankrijk
Tel. +33 (0)4 78897143 Fax. +33 (0)4 78896540
info@system-med.fr

Frans Antillen

MedicoPack, 7 Lot Dugazon de Bourgogne,
ZAC Petit-Pérou, 97139 Les Abymes, Guadeloupe
Tel. 05-90-88-71-97, Fax. 05-90-88-71-96
medico-pack@orange.fr

Griekenland

Meditime, Ioustanianou 8,
EL-54631 Thessaloniki, Griekenland
Tel. +302310263300, Fax. +302310263329
nikos@meditime.net

Hongarije

Medifair Trading, Szabadkai u. 12,
HU-1223 Budapest, Hongarije
Tel. +3613626246, Fax. +3613620285
info@medifair.hu

Hong Kong

Viking Group (H.K.) Ltd, Unit 1202, 12/F,
Kwon Kin Trade Centre, No. 5, Kin Fat Street, Tuen Mun,
N.T., Hong Kong SAR of China
Tel. +85223956339, Fax. +85224417068
vghk@netvigator.com

Ierland

Lisclare Ltd, Unit 4-5 Montgomery Business Park,
38 Montgomery Road, Belfast BT6 9HL,
Verenigd Koninkrijk
Tel. +442890794000, Fax. +442890794577
info@lisclare.com

IJsland

Icepharma, Lynghálsi 13, IS-110 Reykjavík, IJsland
Tel. +354 5408000, Fax. +354 5408001
laeknoghjukvorur@icepharma.is

India

SNG-Sun Narula Group, NG Tower A-219, Road No 6,
Mahipalpur NH8, New Dehli-110 037, India
Tel. +91 11 26787685, Fax. +91 11 26787694
pankaj.narula@sngindia.org

Iran

Mehr Pooyan Behdasht co. Ltd, 2nd Floor, No. 96,
Saremi Ave., Southern Aban St. (Azodi St.)
Karim Khane Zand Ave., Tehran-Iran
Tel. +9821 88925411-12, Fax. +9821 88925413
info@mpb-med.com



Israël

Amos Gazit Ltd, Magshimim St. 21,
4925468 Petach-Tikva, Israël
Tel. +972 (0)3 9250000
info@gazit.co.il

Italië

Ladurner Hospitalia GmbH, Via Max-Valier-Str. 3/A,
IT-39012 Meran (BZ), Italië
Tel. +39 (0)473 272727, Fax. +39 (0)473 272728
info@silentia.it

Japan

Moraine Corp., Unison Mall 3rdF, 5-1-1, Higashinakano,
Nakano-ku, Tokyo 164-0003, Japan
Tel. +81 3 5338 3911, Fax. +81 3 5338 3912
info@moraine.co.jp

Koeweit

Kmed Company W.L.L, P.O. Box 28480,
13145 Safat, Koeweit
Tel. +9652427253, Fax. +9652427227
info@kmedcompany.com

Kroatië

Panontrade d.o.o., Rakitska cesta 43,
HR-10437 Bestovje-Rakitje, Kroatië
Tel. +385 (01) 3325968, Fax. +385 (01) 3325972
panon-trade@panon-trade.hr

Litouwen

UAB "Teida",
Karaliaus Mindaugo pr. 16/Druskininkų g.1,
LT-44288 Kaunas, Litouwen
Tel. +370 (37) 323576, Fax. +370 (37) 209358
info@teida.lt

Luxemburg

Silentia Belux, Lammersakker, 22,
BE-8700 Tielt, België
Tel. +32 51484334, Fax. +32 51582552
info@silentia.be

Malta

Sidroc Services, 74 Sliema Road, Gzira,
GZR 1634, Malta
Tel. +356 21315789, Fax. +356 21322770
info@sidroc.com

Nederland

Silentia Nederland B.V., Nijverheidsweg 8,
NL-5071 NK Udenhout, Nederland
Tel. +31(0)135119302, Fax. +31(0)135112324
info@silentia-schermen.nl

Noorwegen

Silentia Norge AS, Elisabeth von Hübschs gate 6,
NO-1534 Moss, Noorwegen
Tel. +47 38 362060
info@silentia.no

Oostenrijk

Czerny Handels GmbH, Hosnedlgasse 16,
AT-1220 Wien, Oostenrijk
Tel. +43(1)2716546-0
silentia@czerny-a.at

Polen

Eres Medical, Plouszowice Kol 64 B,
PL-21-008 Tomaszowice, Polen
Tel. +48 (81) 502007018, Fax. +48 (81) 502007020
info@eresmedical.com.pl

Portugal

HospiTécnica, Lda., Rua Belo Horizonte, Porta B,
PT-2640-027 Santo Isidoro, Portugal
Tel. +351 261 963 212, Fax. +351 261 963 211
hospitecnica@mail.telepac.pt

Singapore

SYSTEMZ PTE LTD, No. 1 Bukit Batok Crescent,
#09-07 WCEGA, Plaza, Singapore 658064, Singapore
Tel.+65-64650387, Fax. +65-64650656
info@systmz.sg

Slovenië

Timo d.o.o. Ajdovščina, Vipavska cesta 4i,
SI-5270 Ajdovščina, Slovenië
Tel. +38653689330, Fax. +38653663805
info@timo.si

Spanje

Silentia Spain S.L., c / Benavent, 12. Bajos,
ES-08028 Barcelona, Spanje
Tel. +34 935190158
info@silentia.com.es



Tsjechië

LABO-MS s.r.o., Petržilkova 2491/56,
CZ-158 00 Praha 5 - Nové Butovice, Tsjechië
Tel. +420 251624035, Fax. +420 251624039
labo-ms@labo-ms.cz

Turkije

MedSistem, Tavukcuyolu Barbaros Cad. Hattat Sokak,
No: 21 MedSistem Is Merkezi, Yukari Dudullu,
34775 Ümraniye/Istanbul, Turkije
Tel. +902164155660, Fax. +902164153224
info@medsistem.com.tr

Verenigd Koninkrijk

Lisclare Ltd, Unit 11 Heron Business Park,
Tanhouse Lane, WA9 0SW Widnes,
Verenigd Koninkrijk
Tel. +44(0)870 850 2384, Fax. +44(0)8708502386
info@lisclare.com

Verenigde Staten

Silentia Inc., 1004 W. 9th Ave., Suite 105,
King of Prussia, PA 19406, USA
Tel. +1 (267) 457-4477
info@silentia.us

Zweden

Silentia AB, Box 108, SE-311 22 Falkenberg, Zweden
Tel. +46 (0)346 48580
info@silentia.se

Zwitserland

Med-Innova SA / Med-Innova AG,
Chemin des Quatre-Vents 7F,
CH-1166 Perroy, Zwitserland
Tel. +41 26 323 20 30
info@med-innova.ch

Formulier voor 6-maandelijkse controle

Op de volgende pagina staat een formulier dat gekopieerd kan worden (vergroten tot A4-formaat) en dienst kan doen voor het overzicht van de schermen. Ieder formulier kan voor één scherm, of meerdere schermen in de dezelfde ruimte of op dezelfde afdeling gebruikt worden.



Referentie (Afdeling/Ruimte/Artikel/Serienr.)	Ziekenhuis/Kliniek/Verpleeghuis	Datum
---	---------------------------------	-------

6-maandelijkse controle/service Silentia Scherm

<p>1. Controle bevestiging wand/vloer/trolley (Raadpleeg ter referentie de handleiding of www.silentia.eu)</p> <p>Alle bevestigingen, afstandhouders en klemmen zijn in orde <input checked="" type="checkbox"/></p> <p>Wandbevestiging/afstandhouder/wandrail/vloerpaal is niet goed bevestigd aan de wand/vloer <input type="checkbox"/></p> <p>Het scherm zit niet goed vast aan de wandbevestiging/vloerpaal/trolley (EasyClick™ systeem, zie hieronder) <input type="checkbox"/></p> <p>Probleem/schade met wandbevestiging/vloerpaal <input type="checkbox"/></p> <p>Probleem/schade met afstandhouder voor wandbevestiging of klem voor wandrail <input type="checkbox"/></p> <p>Probleem/schade met trolley <input type="checkbox"/></p> <p>Andere problemen/schade <input type="checkbox"/></p> <div style="border: 1px solid black; padding: 5px; margin-top: 10px;"> Specificatie* (bijv. artikel/serienr., locatie, probleem/schade) </div>	<p>2. Controle scherm/schermen</p> <p>De schermen zien er goed uit en functioneren naar behoren <input checked="" type="checkbox"/></p> <p>Schade aan panelen <input type="checkbox"/></p> <p>Schade aan wielen <input type="checkbox"/></p> <p>Schade aan handgrepen <input type="checkbox"/></p> <p>Schade aan plinten <input type="checkbox"/></p> <p>Andere problemen/schade <input type="checkbox"/></p> <div style="border: 1px solid black; padding: 5px; margin-top: 10px;"> Specificatie* (bijv. artikel/accessoire, positie vanaf handgreep; probleem/schade) </div> <div style="text-align: center; margin-top: 10px;"> <p>EasyClick™ systeem</p> </div>
---	--

Klantgegevens	Werzaamheden uitgevoerd door
Handtekening	Handtekening
Datum	Datum



THE FUTURE IN PRIVACY & HYGIENE SOLUTIONS

Silentia AB, Box 108, SE-311 22 Falkenberg, Sweden - Tel: +46 (0)346-48580
info@silentia.se - www.silentia.eu

