



Separé modulare Silentia

Istruzioni per l'uso

Istruzioni per montaggio, utilizzo, pulizia e manutenzione

Benvenuti

Per qualsiasi domanda o chiarimento in merito alle presenti istruzioni per l'uso dei prodotti Silentia, rivolgersi al rivenditore locale.

Per maggiori informazioni su montaggio, utilizzo o manutenzione dei prodotti si prega di rivolgersi al rivenditore locale. I dati dei rivenditori sono riportati in fondo al presente depliant e nel sito

<http://www.silentia.eu>

Generalità

Leggere attentamente le presenti istruzioni per la sicurezza prima di montare o utilizzare i prodotti Silentia. In sede di montaggio, utilizzo e manutenzione è importante attenersi alle istruzioni. Montaggio, utilizzo, assistenza e lavori simili devono essere effettuati da personale qualificato nel rispetto delle norme e delle disposizioni locali.

Per garantire la sicurezza di persone e cose, utilizzare esclusivamente ricambi prodotti o approvati da Silentia AB. L'utilizzo di altri tipi di ricambi invalida la garanzia.

Prima del montaggio, controllare che tutti i prodotti/ componenti siano presenti, completi e integri.

Smaltire l'imballaggio nel rispetto delle norme e delle disposizioni locali.

Per maggiori informazioni su montaggio, utilizzo o manutenzione dei prodotti si prega di rivolgersi al rivenditore locale. I dati dei rivenditori sono riportati in fondo al presente depliant e nel sito <http://www.silentia.eu>

Durata del prodotto: 10 anni



Avvertenza - Indica un rischio che, se non viene evitato, può causare lesioni personali gravi o mortali e/o danni materiali.

Utilizzo, pulizia e manutenzione	4
• Montaggio	4
• Generalità sull'utilizzo	4
• Con morsetto su guida per terapia intensiva	4
• Separé mobili	4
• Cambio del luogo di installazione	5
• Ispezione periodica	5
• Pulizia e disinfezione	5
Montaggio	6
• Montaggio standard con attacco a parete	6
• Montaggio standard con attacco a parete e prolunga per separé	8
• Montaggio con distanziali da 20 mm	10
• Montaggio con distanziali da 100 o 200 mm	12
• Montaggio con distanziali regolabili	14
• Montaggio con morsetti e attacco a parete su guida per terapia intensiva	16
• Montaggio con morsetto e supporto posteriore su guida per terapia intensiva	18
• Montaggio con morsetti e attacco a parete con supporto a pavimento su guida per terapia intensiva	20
• Montaggio di un separé fisso con attacco a parete e montante a pavimento	22
• Montaggio di un separé fisso con due montanti a pavimento	24
• Montaggio combinato di separé pieghevole e separé fisso	25
• Montaggio di un separé pieghevole su montante a pavimento	26
• Montaggio di un separé su carrello per separé singolo	28
• Montaggio di un separé su carrello per due separé	30
• Montaggio di un separé a montante mobile	32
• Montaggio di un separé per doccia	34
Rivenditori locali	36
Modulo per controllo semestrale	39

Utilizzo, pulizia e manutenzione

Montaggio

Attenersi alle istruzioni di montaggio del set corrispondente per assicurarsi che il separé sia montato in modo corretto e sicuro.

È responsabilità del montatore verificare che i giunti a vite siano adatti per la parete o il pavimento, che parete e pavimento siano in buono stato e che parete, pavimento e giunti a vite sostengano il peso del separé modulare e le altre forze a cui potrebbe essere esposto durante il normale utilizzo.

I separé sono progettati per l'uso **in interni** su pavimenti uniformi e piani. Il montaggio e l'utilizzo su pavimenti in pendenza possono compromettere la sicurezza e la perdita della garanzia.

Generalità sull'utilizzo

Non è consentito appoggiarsi al separé, appendervi oggetti e utilizzarlo come supporto per altri strumenti. Il separé è progettato per proteggere da sguardi indiscreti e potrebbe danneggiarsi se utilizzato per altri scopi.

Una volta aperto il separé pieghevole alla lunghezza desiderata, bloccare la ruota esterna e lasciare sbloccate le altre ruote. (Se il separé deve essere angolato, bloccare anche la ruota in corrispondenza dell'angolo.) I separé più lunghi (12-15 sezioni) sono indicati per l'uso a forma di L intorno al letto.

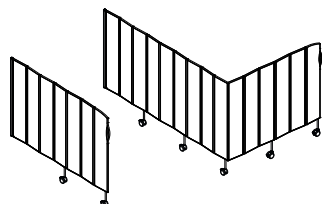

1-11 sezioni. 12-15 sezioni.

Prima di spostare o aprire il separé, verificare che tutte le ruote siano sbloccate.

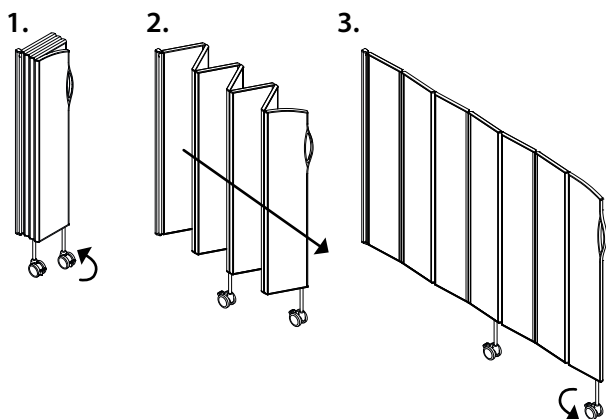

Prima di sollevare un letto accanto al separé, verificare che nessuna parte del letto si trovi sotto il separé. La forza di sollevamento del letto potrebbe danneggiare il separé e i relativi accessori e/o attacchi. Inoltre, il separé potrebbe cadere e causare lesioni a pazienti o personale.

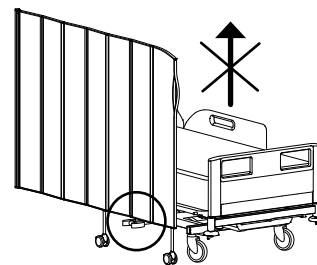

Attenzione: I separé non devono essere utilizzati in locali per risonanza magnetica.

Con morsetto su guida per terapia intensiva

I separé montati su guida per terapia intensiva possono essere spostati lateralmente sulla guida allentando le viti che fissano i morsetti. Dopo aver portato il separé nella nuova posizione, riserrare le viti in modo da fissare accuratamente il separé.

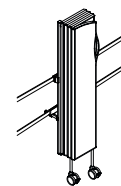

Separé mobili

Prima di aprire un separé montato su carrello, verificare che **le ruote del carrello siano bloccate** e quelle del separé siano sbloccate.

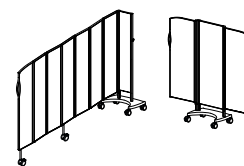

Spostare sempre i separé mobili con cautela. In caso di movimenti bruschi, i separé potrebbero ribaltarsi e cadere. Prestare particolare attenzione se il separé deve superare soglie o altri dislivelli del pavimento.

Non è consentito salire sulle ruote, appoggiarsi al separé e utilizzarlo come supporto. In caso contrario, il separé mobile potrebbe muoversi o ribaltarsi provocando la caduta di pazienti o personale.

1. Sbloccare le ruote.
2. Aprire il separé.
3. Bloccare la ruota esterna.

Cambio del luogo di installazione

Seguendo le presenti istruzioni è possibile spostare facilmente il separé pieghevole e cambiare il tipo di montaggio, grazie al sistema EasyClick™. Ripiegare il separé. Se serrata, svitare la vite Torx (T20) che fissa la coppiglia a molla sul bordo superiore del separé. Smontare il separé dall'attacco a parete, dal montante a pavimento o dal carrello premendo la vite in modo che la coppiglia superiore si abbassi e il separé si sganci. Smontare il separé con cautela. Una volta sbloccato, il separé potrebbe muoversi e cadere. Spostare il separé nella nuova posizione e montarlo seguendo le istruzioni di montaggio.

Ispezione periodica

I separé devono essere controllati periodicamente (almeno ogni 6 mesi) per verificare che:

- gli attacchi a parete (ed eventuali distanziali) siano ancorati correttamente alla parete;
- tutti i dadi e le viti siano serrati;
- la coppiglia a molla sul bordo superiore del separé sia fissata correttamente all'attacco a parete, al carrello o all'attacco a pavimento;
- tutte le ruote siano in buono stato;
- i separé (e relativi accessori) non presentino difetti visibili o di funzionamento.

Infondo al manuale è contenuto un modulo utilizzabile per documentazione.

Pulizia e disinfezione

Ogni settimana o all'occorrenza: Pulire i separé con acqua calda ed etanolo oppure con un altro detergente o disinfettante disponibile in commercio.

Non utilizzare abbondanti quantità di acqua. È sufficiente un panno inumidito con il detergente. Non utilizzare detergenti abrasivi.

Seguendo le presenti istruzioni è possibile smontare facilmente le ruote e lavarle in una lavastoviglie o simile. Ripiegare il separé. Se serrata, svitare la vite Torx (T20) che fissa la coppiglia a molla sul bordo superiore del separé. Smontare il separé dall'attacco a parete, dal montante a pavimento o dal carrello premendo la vite in modo che la coppiglia superiore si abbassi e il separé si sganci. Se il separé è fissato con morsetti, è possibile aprirli per smontare l'attacco a parete insieme al separé anziché staccare il separé dall'attacco a parete. Smontare il separé con cautela. Una volta sbloccato, il separé potrebbe muoversi e cadere. Sistemare il separé in un luogo adatto ed estrarre le ruote. Pulirle. All'occorrenza, oliare leggermente i singoli alberi prima di reinstallare le ruote sul separé. Rimontare il separé seguendo le istruzioni di montaggio.

Attenzione: Non lavare i separé in macchine di lavaggio per letti o simili, in quanto i pannelli potrebbero danneggiarsi.

Montaggio standard con attacco a parete

È responsabilità del montatore verificare che i giunti a vite siano adatti per la parete, che la parete sia in buono stato e che parete e giunti a vite sostengano il peso del separé modulare e le altre forze a cui potrebbe essere esposto durante il normale utilizzo.

Cod.
6105 - 6115
6205 - 6215
6305 - 6315
6539, 6544,
6540

I separé sono progettati per l'uso **in interni** su pavimenti uniformi e piani. Il montaggio e l'utilizzo su pavimenti in pendenza possono compromettere la sicurezza e la perdita della garanzia.

1.

1. Prendere le misure e praticare il foro per la vite di fissaggio inferiore. La distanza dal pavimento è di 310 mm per i separé alti 1,45 m e 410 mm per i separé alti 1,65 m o 1,85 m.

Altezza del separé	Distanza dal pavimento
1,85 m	410 mm
1,65 m	410 mm
1,45 m	310 mm

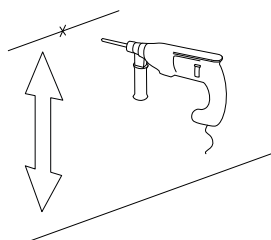

2.

6539
6544
6540



3.

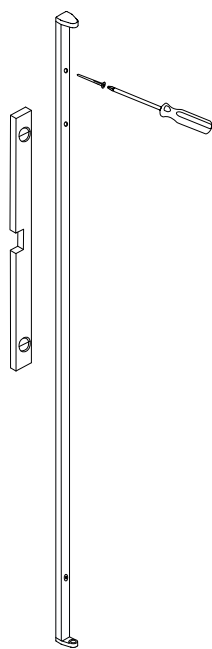

2. Fissare alla parete l'estremità inferiore dell'attacco. L'estremità superiore dell'attacco a parete è contrassegnata da una freccia e dalla dicitura UP.

3. Verificare che l'attacco a parete sia **verticale**. Prendere le misure e praticare il foro per l'estremità superiore dell'attacco, quindi avvitarla alla parete.

4.

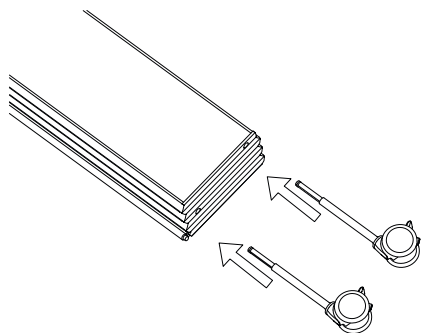

4. Installare le ruote sul separé. Accertarsi di installare una ruota in ogni foro.

5.

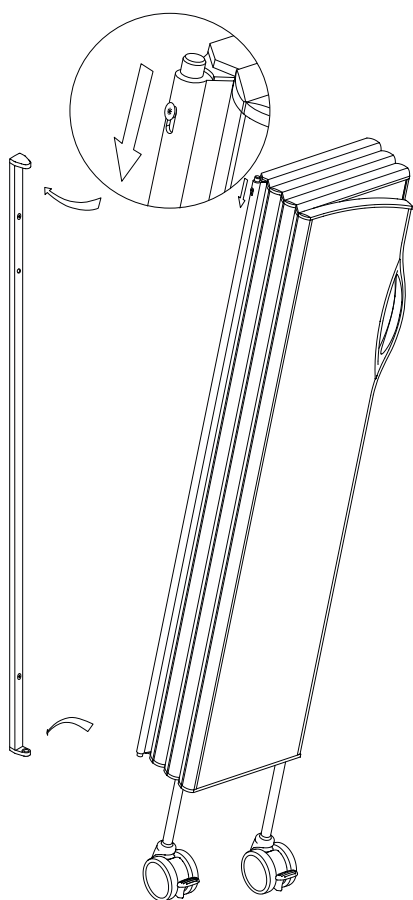

5. Fissare il separé inserendo la relativa coppiglia inferiore nel foro inferiore dell'attacco a parete. Premere la vite Torx laterale per inserire la coppiglia superiore nel foro superiore dell'attacco a parete. All'occorrenza è possibile serrare la vite Torx (T20) per evitare che qualcuno stacchi involontariamente il separé. Controllare che la vite rimanga in **posizione superiore** anche dopo averla serrata.

I separé più lunghi (12–15 sezioni) sono indicati per l'uso a forma di L intorno al letto.

Cod.	Peso	Cod.	Peso	Cod.	Peso	Num. di ruote
6105	8 kg	6205	9,5 kg	6305	11,5 kg	1
6106	10,5 kg	6206	12 kg	6306	13,5 kg	2
6107	12 kg	6207	14 kg	6307	16 kg	2
6108	13,5 kg	6208	16 kg	6308	18 kg	2
6109	15,5 kg	6209	18 kg	6309	20,5 kg	3
6110	17 kg	6210	19,5 kg	6310	22,5 kg	3
6111	18,5 kg	6211	21,5 kg	6311	24,5 kg	3
6112	20 kg	6212	24 kg	6312	27 kg	4
6113	22 kg	6213	25,5 kg	6313	29 kg	4
6114	24 kg	6214	27,5 kg	6314	31,5 kg	4
6115	25,5 kg	6215	29,5 kg	6315	33,5 kg	5

Montaggio standard con attacco a parete e prolunga per separé

È responsabilità del montatore verificare che i giunti a vite siano adatti per la parete, che la parete sia in buono stato e che parete e giunti a vite sostengano il peso del separé modulare e le altre forze a cui potrebbe essere esposto durante il normale utilizzo.

I separé sono progettati per l'uso **in interni** su pavimenti uniformi e piani. Il montaggio e l'utilizzo su pavimenti in pendenza possono compromettere la sicurezza e la perdita della garanzia.

Cod.

6162 - 6165

6262 - 6265

6362 - 6365

6105 - 6115

6205 - 6215

6305 - 6315

6539, 6545,

6540

1.

1. Prendere le misure e praticare il foro per la vite di fissaggio inferiore. La distanza dal pavimento è di 310 mm per i separé alti 1,45 m e 410 mm per i separé alti 1,65 m o 1,85 m.

Altezza del separé	Distanza dal pavimento
1,85 m	410 mm
1,65 m	410 mm
1,45 m	310 mm

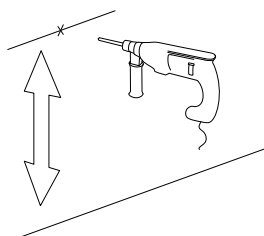

2.

6539
6544
6540



3.

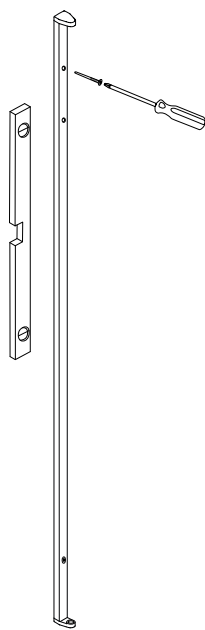

2. Fissare alla parete l'estremità inferiore dell'attacco. L'estremità superiore dell'attacco a parete è contrassegnata da una freccia e dalla dicitura UP.

3. Verificare che l'attacco a parete sia **verticale**. Prendere le misure e praticare il foro per l'estremità superiore dell'attacco, quindi avvitare alla parete.

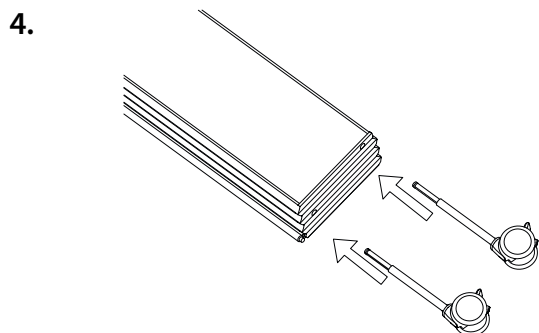

4. Installare le ruote sul separé. Accertarsi di installare una ruota in ogni foro.

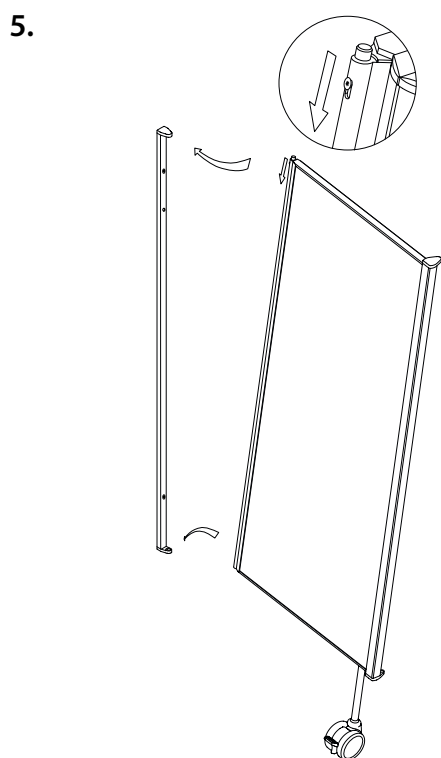

5. Fissare il separé inserendo la relativa coppiglia inferiore nel foro inferiore dell'attacco a parete. Premere la vite Torx laterale per inserire la coppiglia superiore nel foro superiore dell'attacco a parete.

All'occorrenza è possibile serrare la vite Torx (T20) per evitare che qualcuno stacchi involontariamente il separé. Controllare che la vite rimanga in **posizione superiore** anche dopo averla serrata.

6. Fissare il separé pieghevole alla relativa prolunga seguendo la procedura di fissaggio della prolunga all'attacco a parete.

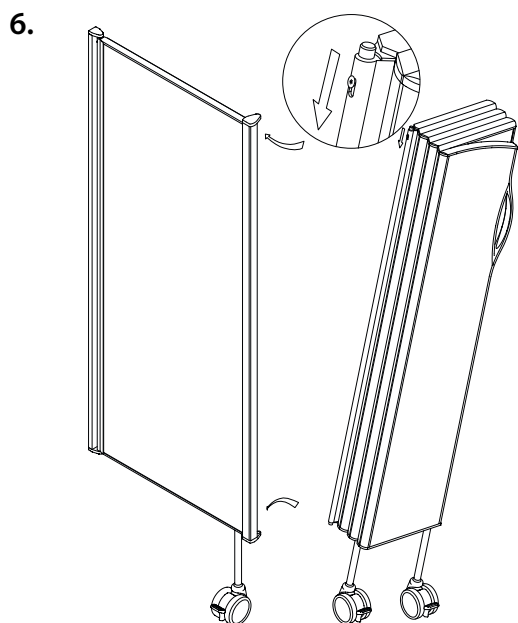

I separé più lunghi (12–15 sezioni) sono indicati per l'uso a forma di L intorno al letto.

Cod.	Peso	Num. di ruote
6162	3,5 kg	1
6163	5 kg	1
6164	6 kg	1
6165	7,5 kg	1
6262	3,5 kg	1
6263	5,5 kg	1
6264	7 kg	1
6265	8 kg	1
6362	4 kg	1
6363	6 kg	1
6364	7,5 kg	1
6365	9 kg	1

Montaggio con distanziali da 20 mm

È responsabilità del montatore verificare che i giunti a vite siano adatti per la parete, che la parete sia in buono stato e che parete e giunti a vite sostengano il peso del separé modulare e le altre forze a cui potrebbe essere esposto durante il normale utilizzo.

I separé sono progettati per l'uso **in interni** su pavimenti uniformi e piani. Il montaggio e l'utilizzo su pavimenti in pendenza possono compromettere la sicurezza e la perdita della garanzia.

Cod.

6506

6105 - 6115

6205 - 6215

6305 - 6315

6539, 6544,

6540

1.

1. Prendere le misure e praticare il foro per la vite di fissaggio inferiore. La distanza dal pavimento è di 310 mm per i separé alti 1,45 m e 410 mm per i separé alti 1,65 m o 1,85 m.

Altezza del separé	Distanza dal pavimento
1,85 m	410 mm
1,65 m	410 mm
1,45 m	310 mm

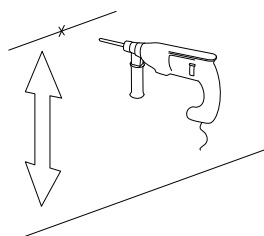

2.

6539
6544
6540

6506

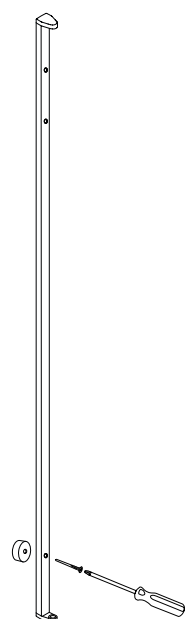

3.

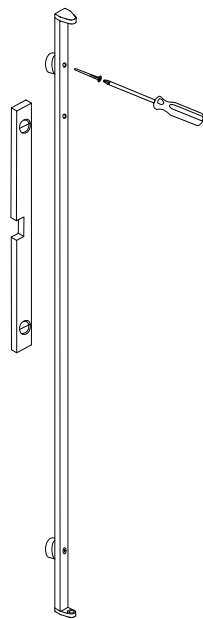

2. Fissare alla parete l'estremità inferiore dell'attacco inserendo un distanziale fra parete e attacco. L'estremità superiore dell'attacco a parete è contrassegnata da una freccia e dalla dicitura UP.

3. Verificare che l'attacco a parete sia **verticale**. Prendere le misure e praticare il foro per l'estremità superiore dell'attacco, quindi avvitarla alla parete.

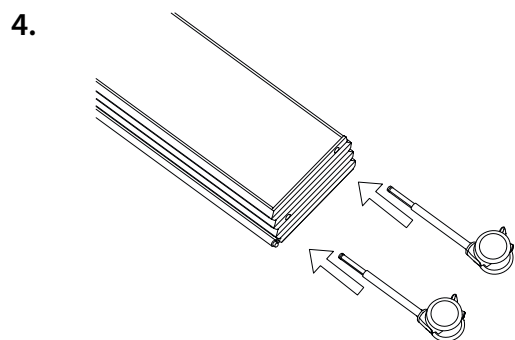

4. Installare le ruote sul separé. Accertarsi di installare una ruota in ogni foro.

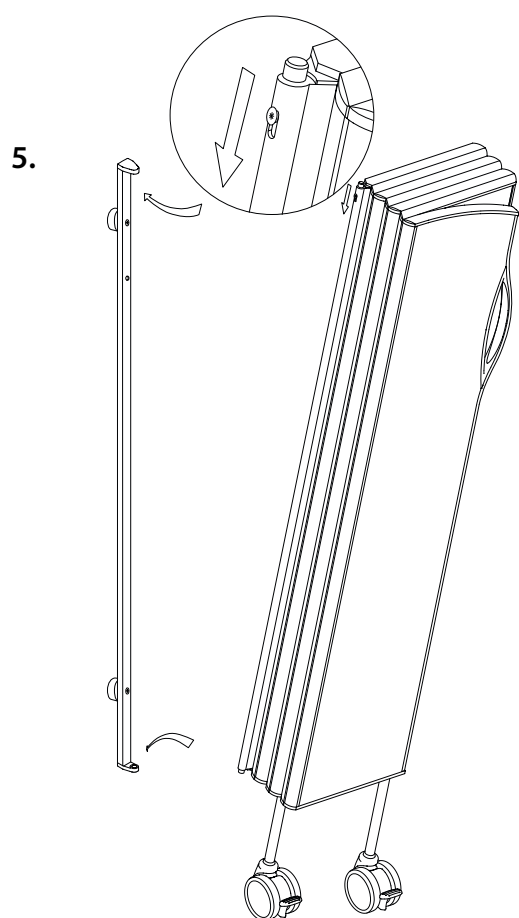

5. Fissare il separé inserendo la relativa coppiglia inferiore nel foro inferiore dell'attacco a parete. Premere la vite Torx laterale per inserire la coppiglia superiore nel foro superiore dell'attacco a parete. All'occorrenza è possibile serrare la vite Torx (T20) per evitare che qualcuno stacchi involontariamente il separé. Controllare che la vite rimanga in **posizione superiore** anche dopo averla serrata.

I separé più lunghi (12–15 sezioni) sono indicati per l'uso a forma di L intorno al letto.

Cod.	Peso	Cod.	Peso	Cod.	Peso	Num. di ruote
6105	8 kg	6205	9,5 kg	6305	11,5 kg	1
6106	10,5 kg	6206	12 kg	6306	13,5 kg	2
6107	12 kg	6207	14 kg	6307	16 kg	2
6108	13,5 kg	6208	16 kg	6308	18 kg	2
6109	15,5 kg	6209	18 kg	6309	20,5 kg	3
6110	17 kg	6210	19,5 kg	6310	22,5 kg	3
6111	18,5 kg	6211	21,5 kg	6311	24,5 kg	3
6112	20 kg	6212	24 kg	6312	27 kg	4
6113	22 kg	6213	25,5 kg	6313	29 kg	4
6114	24 kg	6214	27,5 kg	6314	31,5 kg	4
6115	25,5 kg	6215	29,5 kg	6315	33,5 kg	5

Montaggio con distanziali da 100 o 200 mm

È responsabilità del montatore verificare che i giunti a vite siano adatti per la parete, che la parete sia in buono stato e che parete e giunti a vite sostengano il peso del separé modulare e le altre forze a cui potrebbe essere esposto durante il normale utilizzo.

I separé sono progettati per l'uso **in interni** su pavimenti uniformi e piani. Il montaggio e l'utilizzo su pavimenti in pendenza possono compromettere la sicurezza e la perdita della garanzia.

Cod.

6507, 6508

6105 - 6115

6205 - 6215

6305 - 6315

6539, 6544,

6540

1.

1. Prendere le misure e praticare il foro per la vite di fissaggio inferiore. La distanza dal pavimento è di 310 mm per i separé alti 1,45 m e 410 mm per i separé alti 1,65 m o 1,85 m.

Altezza del separé	Distanza dal pavimento
1,85 m	410 mm
1,65 m	410 mm
1,45 m	310 mm

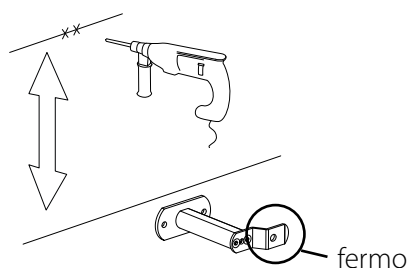

2.

6539
6544
6540

6507
6508

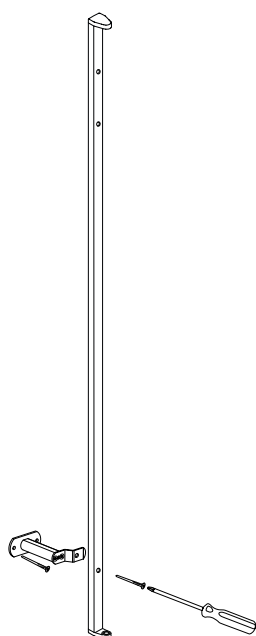

3.

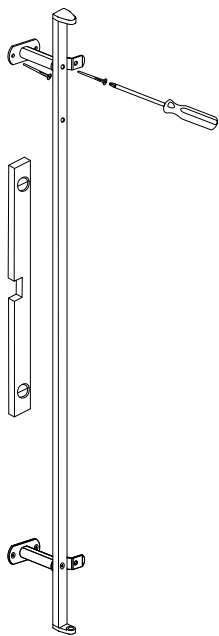

2. Fissare alla parete il distanziale inferiore. Fissare al distanziale l'estremità inferiore dell'attacco. L'estremità superiore dell'attacco a parete è contrassegnata da una freccia e dalla dicitura UP.

Per assicurare la corretta funzionalità dei distanziali, sistemarli con il fermo sporgente a destra (a sinistra per i separé con attacco in posizione speculare).

3. Fissare l'altro distanziale all'estremità superiore dell'attacco a parete. Verificare che l'attacco a parete sia **verticale**. Prendere le misure e praticare il foro per il distanziale superiore, quindi fissarlo alla parete

4.

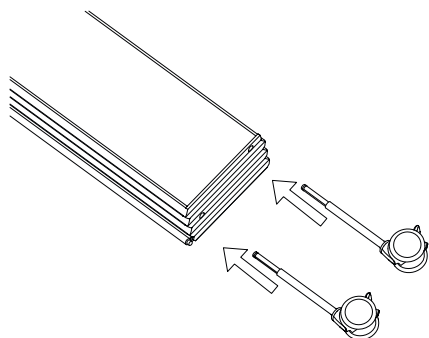

4. Installare le ruote sul separé. Accertarsi di installare una ruota in ogni foro.

5.

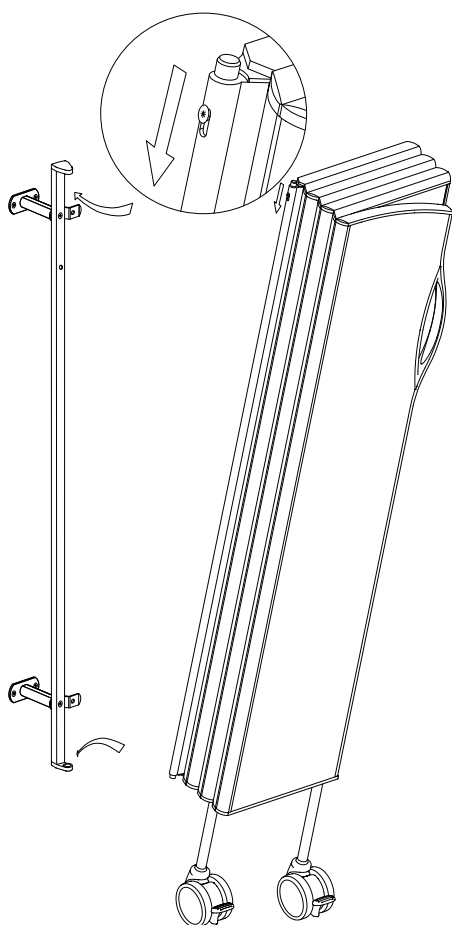

5. Fissare il separé inserendo la relativa coppiglia inferiore nel foro inferiore dell'attacco a parete. Premere la vite Torx laterale per inserire la coppiglia superiore nel foro superiore dell'attacco a parete. All'occorrenza è possibile serrare la vite Torx (T20) per evitare che qualcuno stacchi involontariamente il separé. Controllare che la vite rimanga in **posizione superiore** anche dopo averla serrata.

I separé più lunghi (12–15 sezioni) sono indicati per l'uso a forma di L intorno al letto.

Cod.	Peso	Cod.	Peso	Cod.	Peso	Num. di ruote
6105	8 kg	6205	9,5 kg	6305	11,5 kg	1
6106	10,5 kg	6206	12 kg	6306	13,5 kg	2
6107	12 kg	6207	14 kg	6307	16 kg	2
6108	13,5 kg	6208	16 kg	6308	18 kg	2
6109	15,5 kg	6209	18 kg	6309	20,5 kg	3
6110	17 kg	6210	19,5 kg	6310	22,5 kg	3
6111	18,5 kg	6211	21,5 kg	6311	24,5 kg	3
6112	20 kg	6212	24 kg	6312	27 kg	4
6113	22 kg	6213	25,5 kg	6313	29 kg	4
6114	24 kg	6214	27,5 kg	6314	31,5 kg	4
6115	25,5 kg	6215	29,5 kg	6315	33,5 kg	5

Montaggio con distanziali regolabili

È responsabilità del montatore verificare che i giunti a vite siano adatti per la parete, che la parete sia in buono stato e che parete e giunti a vite sostengano il peso del separé modulare e le altre forze a cui potrebbe essere esposto durante il normale utilizzo.

I separé sono progettati per l'uso **in interni** su pavimenti uniformi e piani. Il montaggio e l'utilizzo su pavimenti in pendenza possono compromettere la sicurezza e la perdita della garanzia.

Cod.

6509, 6510

6105 - 6115

6205 - 6215

6305 - 6315

6539, 6544,

6540

1.

Altezza del separé	Distanza dal pavimento
1,85 m	410 mm
1,65 m	410 mm
1,45 m	310 mm

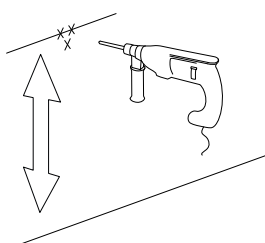

1. Prendere le misure e praticare il foro per la vite di fissaggio inferiore. La distanza dal pavimento è di 310 mm per i separé alti 1,45 m e 410 mm per i separé alti 1,65 m o 1,85 m.

2. Due distanziali

6539
6544
6540

6509
6510

3.

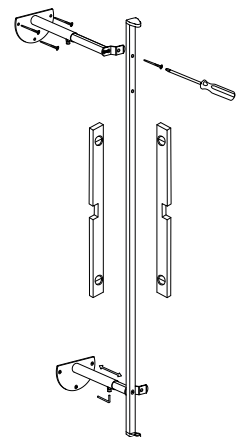

Un distanziale

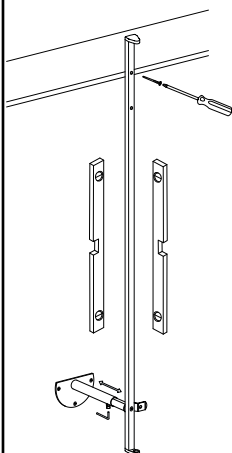
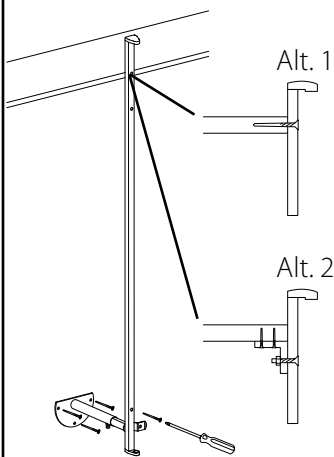

2. Fissare alla parete il distanziale inferiore. Fissare al distanziale l'estremità inferiore dell'attacco. L'estremità superiore dell'attacco a parete è contrassegnata da una freccia e dalla dicitura UP.

Per assicurare la corretta funzionalità dei distanziali, sistemarli con il fermo sporgente a destra (a sinistra per i separé con attacco in posizione speculare).

3. Due distanziali: Fissare l'estremità superiore dell'attacco a parete all'altro distanziale. Regolare i distanziali alla lunghezza desiderata e bloccarli in posizione corretta serrando a fondo la vite a brugola. Verificare che l'attacco a parete sia **perfettamente verticale** regolando la lunghezza dei distanziali e i punti di fissaggio del distanziale superiore. Prendere le misure e praticare il foro per il distanziale superiore, quindi fissarlo alla parete.

Un distanziale: Verificare che l'attacco a parete sia **perfettamente verticale** regolando la lunghezza del distanziale e il punto di fissaggio alla mensola. Fissare alla mensola l'estremità superiore dell'attacco a parete e serrare a fondo la vite a brugola sotto il distanziale regolabile per bloccarlo in posizione corretta. L'attacco a parete può essere fissato alla mensola direttamente (alt. 1) o attraverso una staffa (non in dotazione) (alt. 2). Potrebbe essere necessario praticare un nuovo foro nell'attacco a parete all'altezza della mensola.

4.

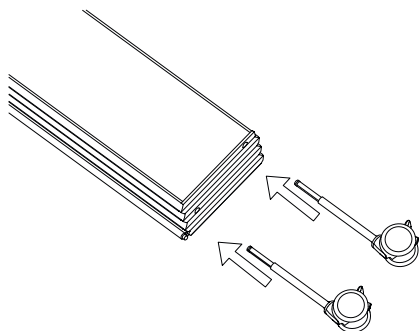

4. Installare le ruote sul separé. Accertarsi di installare una ruota in ogni foro.

5.

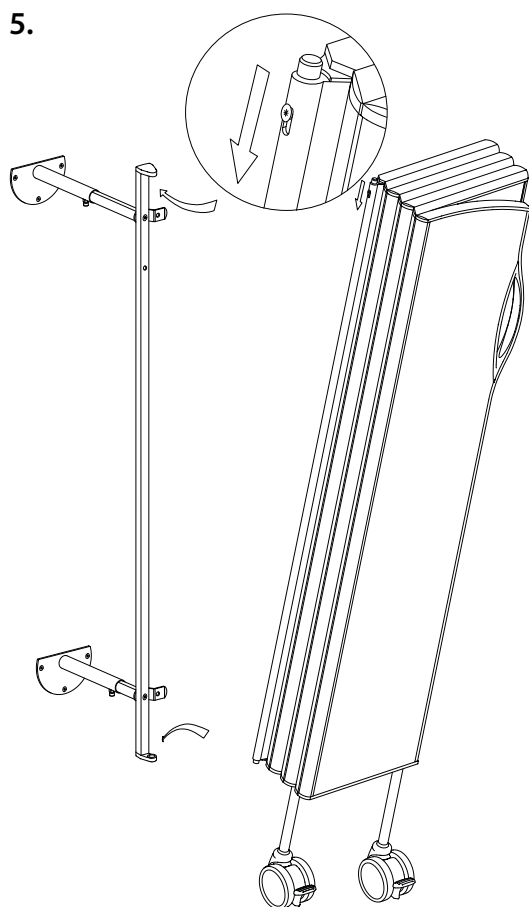

5. Fissare il separé inserendo la relativa coppiglia inferiore nel foro inferiore dell'attacco a parete. Premere la vite Torx laterale per inserire la coppiglia superiore nel foro superiore dell'attacco a parete. All'occorrenza è possibile serrare la vite Torx (T20) per evitare che qualcuno stacchi involontariamente il separé. Controllare che la vite rimanga in **posizione superiore** anche dopo averla serrata.

I separé più lunghi (12–15 sezioni) sono indicati per l'uso a forma di L intorno al letto.

Cod.	Peso	Cod.	Peso	Cod.	Peso	Num. di ruote
6105	8 kg	6205	9,5 kg	6305	11,5 kg	1
6106	10,5 kg	6206	12 kg	6306	13,5 kg	2
6107	12 kg	6207	14 kg	6307	16 kg	2
6108	13,5 kg	6208	16 kg	6308	18 kg	2
6109	15,5 kg	6209	18 kg	6309	20,5 kg	3
6110	17 kg	6210	19,5 kg	6310	22,5 kg	3
6111	18,5 kg	6211	21,5 kg	6311	24,5 kg	3
6112	20 kg	6212	24 kg	6312	27 kg	4
6113	22 kg	6213	25,5 kg	6313	29 kg	4
6114	24 kg	6214	27,5 kg	6314	31,5 kg	4
6115	25,5 kg	6215	29,5 kg	6315	33,5 kg	5

Montaggio con morsetti e attacco a parete

È responsabilità del montatore verificare che le guide per terapia intensiva siano montate correttamente, che la parete sia in buono stato e che parete e guide per terapia intensiva sostengano il peso del separé modulare e le altre forze a cui potrebbe essere esposto durante il normale utilizzo.

I separé sono progettati per l'uso **in interni** su pavimenti uniformi e piani. Il montaggio e l'utilizzo su pavimenti in pendenza possono compromettere la sicurezza e la perdita della garanzia.

Per la massima versatilità si raccomanda il fissaggio su due guide per terapia intensiva. Se si utilizza una sola guida per terapia intensiva, si raccomanda di posizionarla all'altezza dell'impugnatura del separé. In caso contrario è opportuno combinare il prodotto, ad es., con supporto posteriore (6519) oppure distanziale regolabile (6509, 6510).

Cod.

6502, 6535

6524, 6516

6105 - 6115

6205 - 6215

6305 - 6315

6539, 6544,

6540

1.

Alt. A

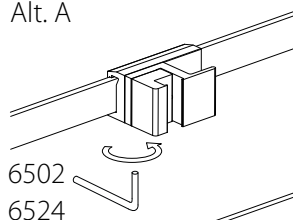

Alt. B

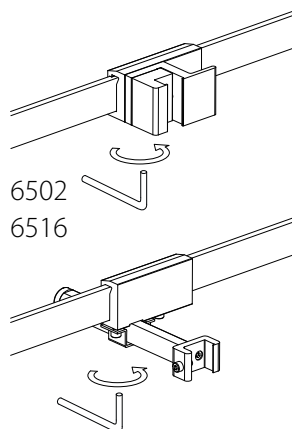

1. Fissare il morsetto alla guida per terapia intensiva superiore e il morsetto di supporto a quella inferiore in modo che le relative aperture siano allineate in verticale. **Serrare le viti** sotto i morsetti a fondo per evitare che possano scorrere nella guida o cadere.

Alt. A: Guide per terapia intensiva montate alla stessa distanza dalla parete.

Alt. B: Guide per terapia intensiva montate a distanze diverse dalla parete.

2.

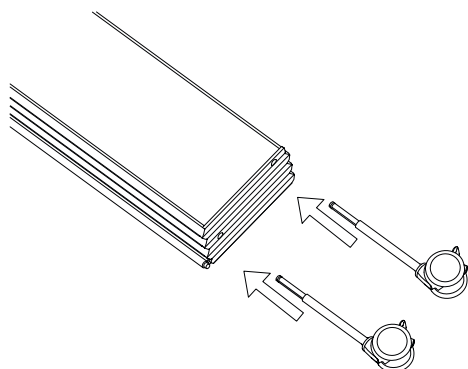

2. Installare le ruote sul separé. Accertarsi di installare una ruota in ogni foro.

3.

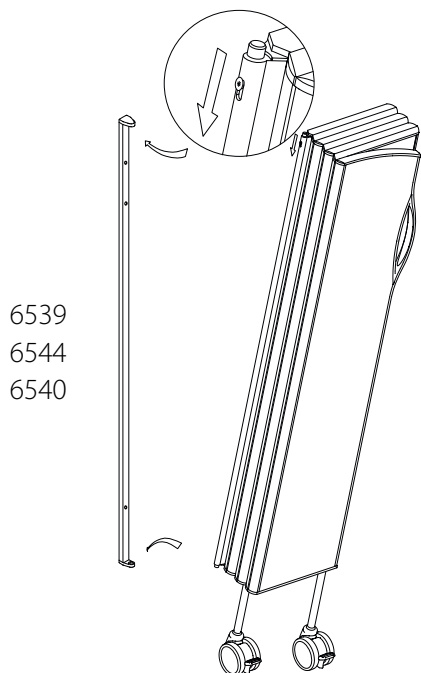
 6539
6544
6540

3. Fissare al separ  l'attacco a parete inserendo la coppiglia inferiore del separ  nel foro inferiore dell'attacco a parete. Premere la vite Torx laterale per inserire la coppiglia superiore nel foro superiore dell'attacco a parete.

All'occorrenza   possibile serrare la vite Torx (T20) per evitare che qualcuno stacchi involontariamente il separ . Controllare che la vite rimanga in **posizione superiore** anche dopo averla serrata.

4.

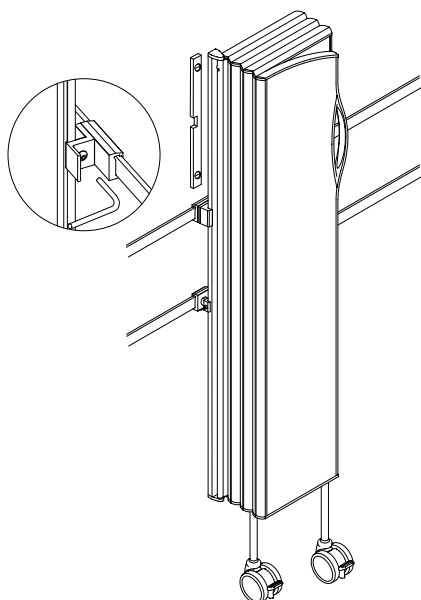

4. Inserire l'attacco a parete nei morsetti. Verificare che sia **perfettamente verticale**. Per il morsetto regolabile (alt. B): Serrare a fondo le viti a brugola sotto il morsetto regolabile per bloccarlo in posizione corretta.

Serrare le viti dei morsetti a fondo per bloccare l'attacco a parete ed evitare che possa scorrere in verticale nei morsetti.

I separ  pi  lunghi (12-15 sezioni) sono indicati per l'uso a forma di L intorno al letto.

Cod.	Peso	Cod.	Peso	Cod.	Peso	Num. di ruote
6105	8 kg	6205	9,5 kg	6305	11,5 kg	1
6106	10,5 kg	6206	12 kg	6306	13,5 kg	2
6107	12 kg	6207	14 kg	6307	16 kg	2
6108	13,5 kg	6208	16 kg	6308	18 kg	2
6109	15,5 kg	6209	18 kg	6309	20,5 kg	3
6110	17 kg	6210	19,5 kg	6310	22,5 kg	3
6111	18,5 kg	6211	21,5 kg	6311	24,5 kg	3
6112	20 kg	6212	24 kg	6312	27 kg	4
6113	22 kg	6213	25,5 kg	6313	29 kg	4
6114	24 kg	6214	27,5 kg	6314	31,5 kg	4
6115	25,5 kg	6215	29,5 kg	6315	33,5 kg	5

Montaggio con morsetto e supporto posteriore

È responsabilità del montatore verificare che le guide per terapia intensiva siano montate correttamente, che la parete sia in buono stato e che parete e guide per terapia intensiva sostengano il peso del separé modulare e le altre forze a cui potrebbe essere esposto durante il normale utilizzo.

I separé sono progettati per l'uso **in interni** su pavimenti uniformi e piani. Il montaggio e l'utilizzo su pavimenti in pendenza possono compromettere la sicurezza e la perdita della garanzia.

Per la massima versatilità si raccomanda il fissaggio su due guide per terapia intensiva. Se si utilizza una sola guida per terapia intensiva, si raccomanda di posizionarla all'altezza dell'impugnatura del separé. In caso contrario è opportuno combinare il prodotto, ad es., con supporto posteriore (6519) oppure distanziale regolabile (6509, 6510).

Cod.

6502, 6535

6519

6105 - 6115

6205 - 6215

6305 - 6315

6539, 6544,

6540

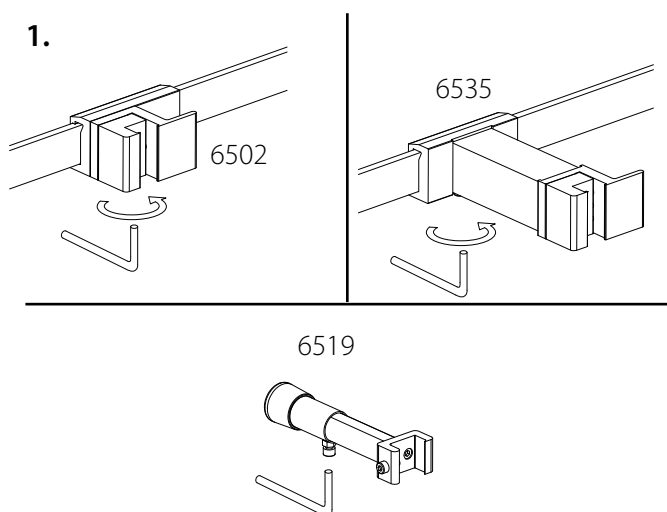

1. Fissare il morsetto sulla guida per terapia intensiva. **Serrare la vite** sotto il morsetto a fondo per evitare che possa scorrere nella guida o cadere.

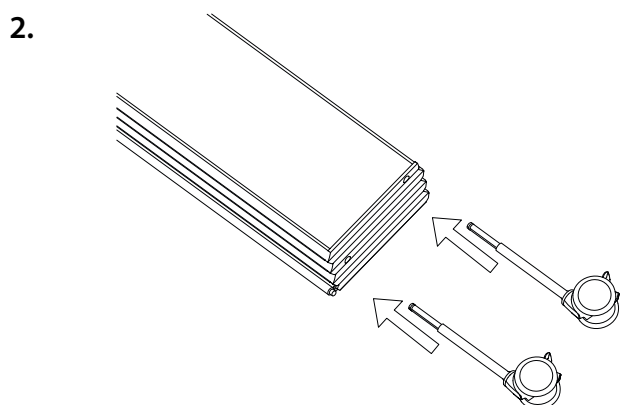

2. Installare le ruote sul separé. Accertarsi di installare una ruota in ogni foro.

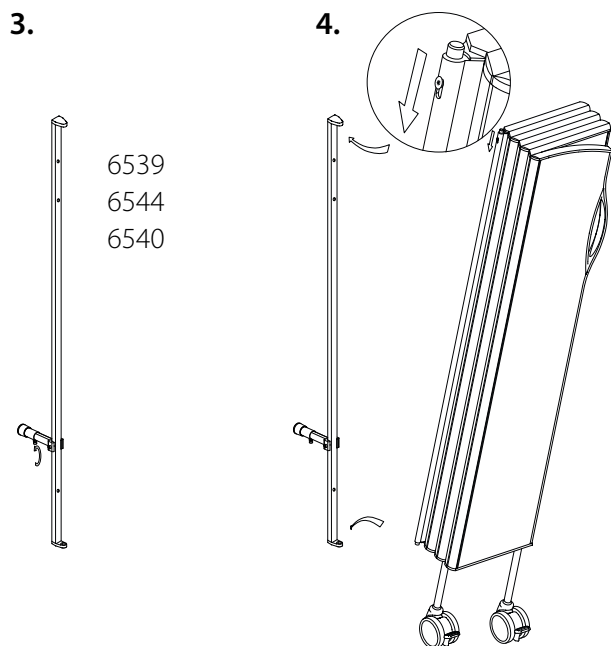

3. Inserire l'attacco a parete nel supporto posteriore e serrare a fondo la vite in modo che l'attacco si blocchi e non possa scorrere in verticale.

4. Fissare al separé l'attacco a parete inserendo la coppia inferiore del separé nel foro inferiore dell'attacco a parete. Premere la vite Torx laterale per inserire la coppia superiore nel foro superiore dell'attacco a parete.

All'occorrenza è possibile serrare la vite Torx (T20) per evitare che qualcuno stacchi involontariamente il separé. Controllare che la vite rimanga in **posizione superiore** anche dopo averla serrata.

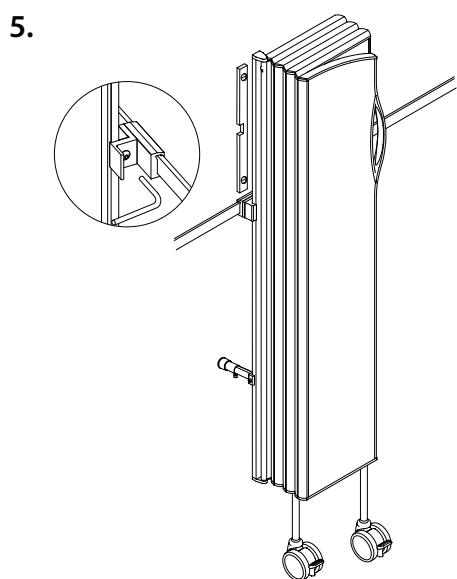

5. Inserire l'attacco a parete nel morsetto. Verificare che sia **perfettamente verticale**.

Regolare la lunghezza del supporto posteriore in modo che poggi contro la parete quando l'attacco a parete è verticale. Serrare a fondo la vite a brugola sottostante per bloccarlo in posizione corretta.

Serrare a fondo la vite del morsetto per bloccare l'attacco a parete ed evitare che possa scorrere in verticale nel morsetto.

I separé più lunghi (12–15 sezioni) sono indicati per l'uso a forma di L intorno al letto.

Cod.	Peso	Cod.	Peso	Cod.	Peso	Num. di ruote
6105	8 kg	6205	9,5 kg	6305	11,5 kg	1
6106	10,5 kg	6206	12 kg	6306	13,5 kg	2
6107	12 kg	6207	14 kg	6307	16 kg	2
6108	13,5 kg	6208	16 kg	6308	18 kg	2
6109	15,5 kg	6209	18 kg	6309	20,5 kg	3
6110	17 kg	6210	19,5 kg	6310	22,5 kg	3
6111	18,5 kg	6211	21,5 kg	6311	24,5 kg	3
6112	20 kg	6212	24 kg	6312	27 kg	4
6113	22 kg	6213	25,5 kg	6313	29 kg	4
6114	24 kg	6214	27,5 kg	6314	31,5 kg	4
6115	25,5 kg	6215	29,5 kg	6315	33,5 kg	5

Montaggio con morsetti e attacco a parete con supporto a pavimento

È responsabilità del montatore verificare che le guide per terapia intensiva siano montate correttamente, che la parete sia in buono stato e che parete e guide per terapia intensiva sostengano il peso del separé modulare e le altre forze a cui potrebbe essere esposto durante il normale utilizzo.

I separé sono progettati per l'uso **in interni** su pavimenti uniformi e piani. Il montaggio e l'utilizzo su pavimenti in pendenza possono compromettere la sicurezza e la perdita della garanzia.

Per la massima versatilità si raccomanda il fissaggio su due guide per terapia intensiva. Se si utilizza una sola guida per terapia intensiva, si raccomanda di posizionarla all'altezza dell'impugnatura del separé. In caso contrario è opportuno combinare il prodotto, ad es., con supporto posteriore (6519) oppure distanziale regolabile (6509, 6510).

Cod.

**6502, 6535
6524, 6516
6105 - 6115
6205 - 6215
6305 - 6315
6537, 6545,
6538**

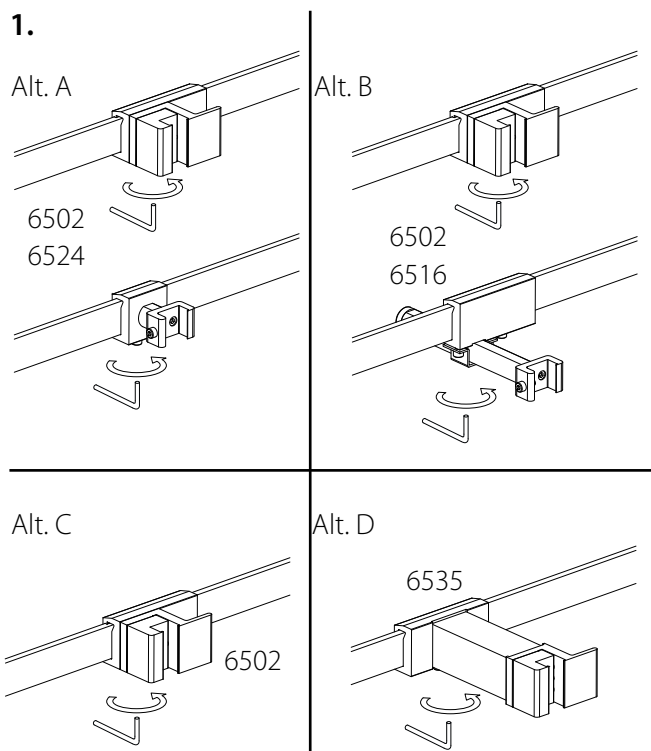

1. Fissare il morsetto alla guida per terapia intensiva superiore e il morsetto di supporto a quella inferiore in modo che le relative aperture siano allineate in verticale. **Serrare le viti** sotto i morsetti a fondo per evitare che possano scorrere nella guida o cadere.

Alt. A: Guide per terapia intensiva montate alla stessa distanza dalla parete.

Alt. B: Guide per terapia intensiva montate a distanze diverse dalla parete.

Alt. C: Una sola guida per terapia intensiva, morsetto standard.

Alt. D: Una sola guida per terapia intensiva, morsetto con distanziale.

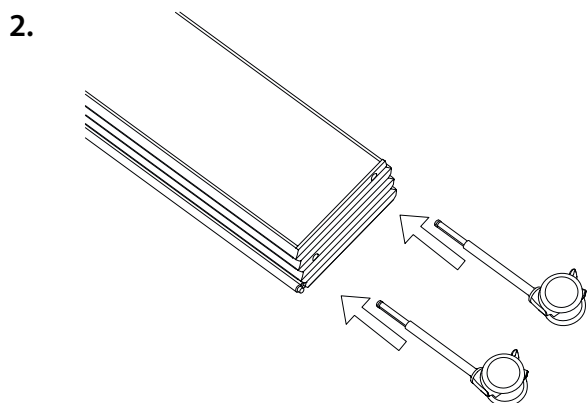

2. Installare le ruote sul separé. Accertarsi di installare una ruota in ogni foro.

3.

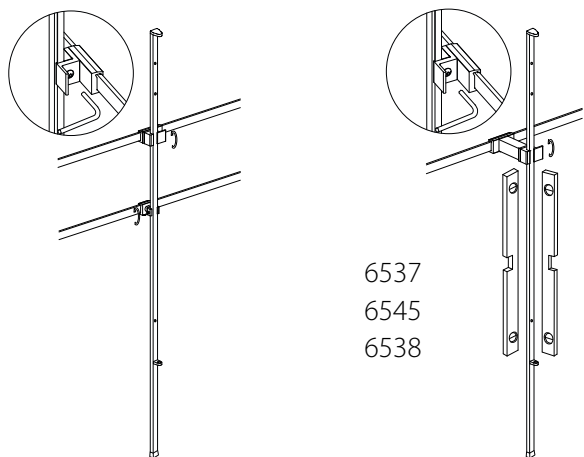

3. Inserire l'attacco a parete nei morsetti e lasciarlo appoggiato sul pavimento. Verificare che sia **perfettamente verticale**. Per il morsetto regolabile (alt. B): Serrare a fondo le viti a brugola sotto il morsetto regolabile per bloccarlo in posizione corretta.

Serrare le viti dei morsetti a fondo per bloccare l'attacco a parete ed evitare che possa scorrere in verticale nei morsetti.

4.

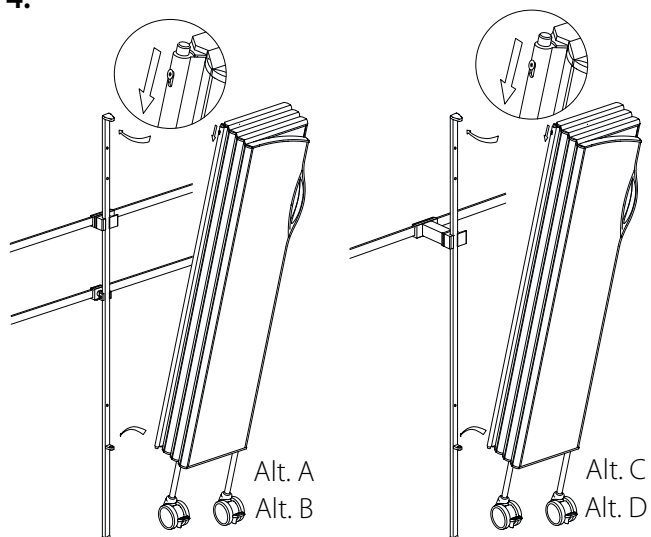

4. Fissare il separé inserendo la relativa coppia inferiore nel foro inferiore dell'attacco a parete. Premere la vite Torx laterale per inserire la coppia superiore nel foro superiore dell'attacco a parete. All'occorrenza è possibile serrare la vite Torx (T20) per evitare che qualcuno stacchi involontariamente il separé. Controllare che la vite rimanga in **posizione superiore** anche dopo averla serrata.

I separé più lunghi (12–15 sezioni) sono indicati per l'uso a forma di L intorno al letto.

Cod.	Peso	Cod.	Peso	Cod.	Peso	Num. di ruote
6105	8 kg	6205	9,5 kg	6305	11,5 kg	1
6106	10,5 kg	6206	12 kg	6306	13,5 kg	2
6107	12 kg	6207	14 kg	6307	16 kg	2
6108	13,5 kg	6208	16 kg	6308	18 kg	2
6109	15,5 kg	6209	18 kg	6309	20,5 kg	3
6110	17 kg	6210	19,5 kg	6310	22,5 kg	3
6111	18,5 kg	6211	21,5 kg	6311	24,5 kg	3
6112	20 kg	6212	24 kg	6312	27 kg	4
6113	22 kg	6213	25,5 kg	6313	29 kg	4
6114	24 kg	6214	27,5 kg	6314	31,5 kg	4
6115	25,5 kg	6215	29,5 kg	6315	33,5 kg	5



Installation of Semifix Screen with Wall Mounting and Floor Pole

The installation staff are responsible for ensuring that the fasteners are suitable for the wall and floor, that the wall and floor are in good condition, and that the wall, floor and fasteners can support the weight of the screen system and other forces that may occur during normal use.

The screens are designed to be used **indoors** on smooth, level flooring. Installation and use on floors that are not horizontal may be unsafe and will void the warranty.

Art. No.

**6143, 6144, 6145
6243, 6244, 6245
6343, 6344, 6345**

**6539, 6544, 6540
6561, 6562, 6563**

Screen height	Distance from floor
1.85 m	410 mm
1.65 m	410 mm
1.45 m	310 mm

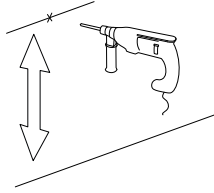

6539
6544
6540

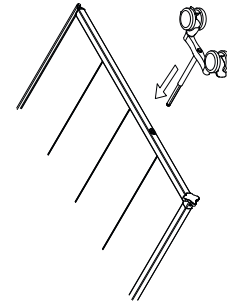
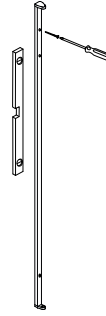
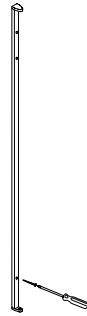

1. Mark and drill a hole for the lower fastening screw.
Distance from floor: 310 mm for screen of 1.45 m height, 410 mm for screen of 1.65 m or 1.85 m height.

2. Fasten the lower end of the wall mounting to the wall. The upper end of the wall mounting is marked by an arrow and the word UP.

3. Make sure the wall mounting **is vertical**. Mark and drill a hole for the upper end of the wall mounting and fasten it to the wall.

4. Push the wheels into the screen. Make sure the wheels are inserted into all the wheel holes.

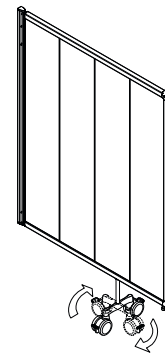
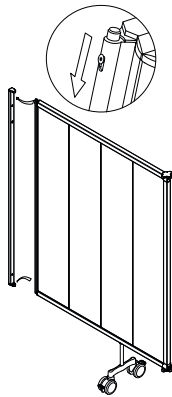

5. Attach the screen by inserting the bottom pin of the screen into the bottom hole of the wall mounting. Press the upper pin down using the torx screw on the side to get the pin into the upper hole.

If needed, the torx screw (T20) can be tightened to prevent anyone from detaching the screen accidentally. Make sure the screw is in the **top position** after tightening it.

6. The wheelbase can be rotated 90° for increased stability or extra floor space. The wheels automatically lock in two different positions, across or parallel with the screen. The wheel suspension compensates for uneven floors.

7. EasyClick makes it quick and easy to assemble and combine semifix screens. Connect up to three additional panels to build in four different directions with the EasyClick three-point connector or combine it with Silentia Folding screens.

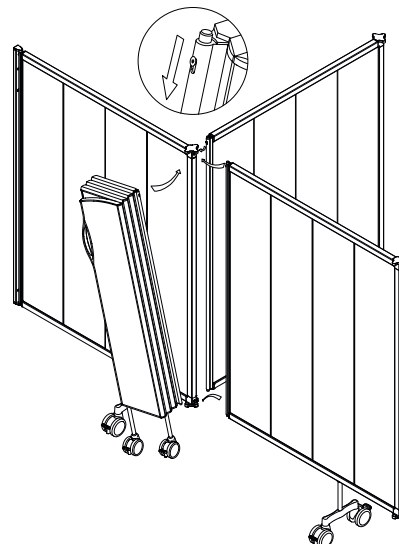

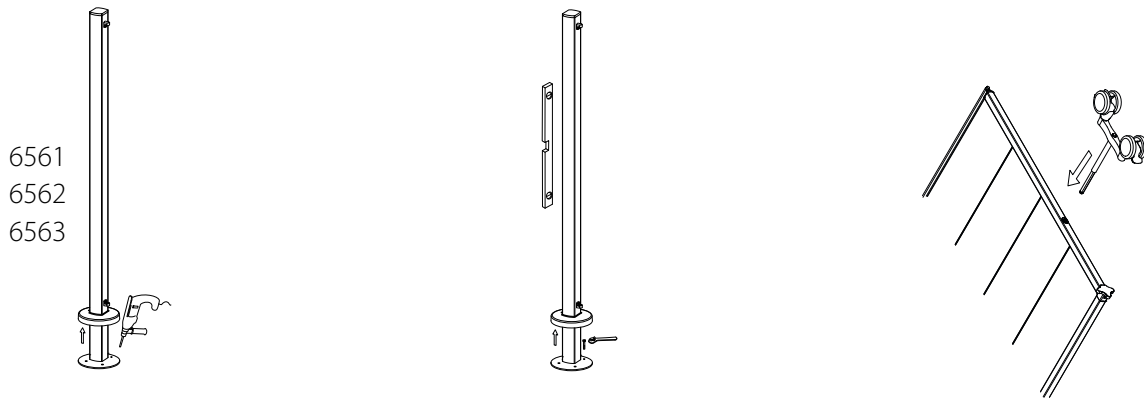

6561
6562
6563

1. Put the floor pole in its intended position, lift the plastic cover of the floor pole and mark the drilling point on the floor. Move the pole aside and drill.

2. Move the floor pole back in place and check that it is **vertical** in all directions. Fasten the pole into place. Replace the plastic cover and fasten it with the screw included.

3. Push the wheels into the screen. Make sure the wheels are inserted into all the wheel holes.

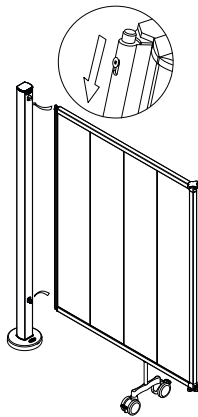

4. Attach the screen by inserting the bottom pin of the screen into the bottom hole of the floor pole. Press the upper pin down using the torx screw on the side to get the pin into the upper hole.

If needed, the torx screw (T20) can be tightened to prevent anyone from detaching the screen accidentally. Make sure the screw is in the **top position** after tightening it.

7. EasyClick makes it quick and easy to assemble and combine semifix screens. Connect up to three additional panels to build in four different directions with the EasyClick three-point connector or combine it with Silentia Folding screens.

6. The wheelbase can be rotated 90° for increased stability or extra floor space. The wheels automatically lock in two different positions, across or parallel with the screen. The wheel suspension compensates for uneven floors.

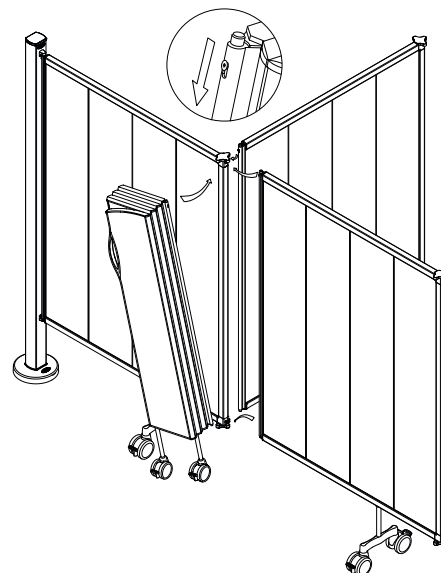

Montaggio di un separé fisso con attacco a parete e montante a pavimento

È responsabilità del montatore verificare che i giunti a vite siano adatti per la parete o il pavimento, che parete e pavimento siano in buono stato e che parete, pavimento e giunti a vite sostengano il peso del separé modulare e le altre forze a cui potrebbe essere esposto durante il normale utilizzo.

I separé sono progettati per l'uso **in interni** su pavimenti uniformi e piani. Il montaggio e l'utilizzo

su pavimenti in pendenza possono compromettere la sicurezza e la perdita della garanzia.

Cod.

**6150, 6155
6250, 6255
6350, 6355
6539, 6544,
6540
6561, 6562,
6563**

1.

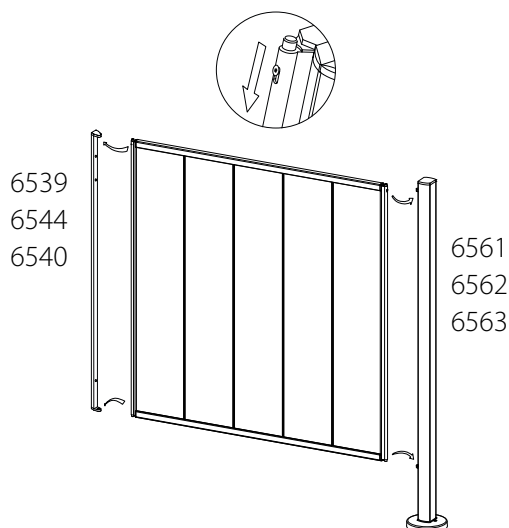

1. Fissare il separé all'attacco a parete e al montante a pavimento inserendo la coppiglia inferiore del separé nel foro inferiore di attacco e montante. Premere le viti Torx laterali per inserire le coppiglie superiori nei fori superiori. Verificare che le viti Torx siano in **posizione superiore**. L'estremità superiore dell'attacco a parete è contrassegnata da una freccia e dalla dicitura UP.

2.

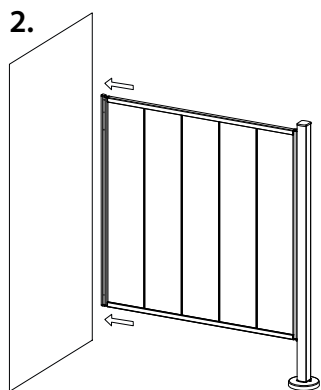

3.

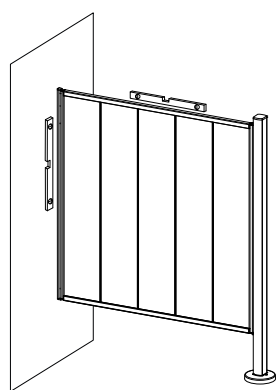

2-3. Sistemare il separé contro la parete a cui dovrà essere montato e verificarne l'**orizzontalità** e la **verticalità**.

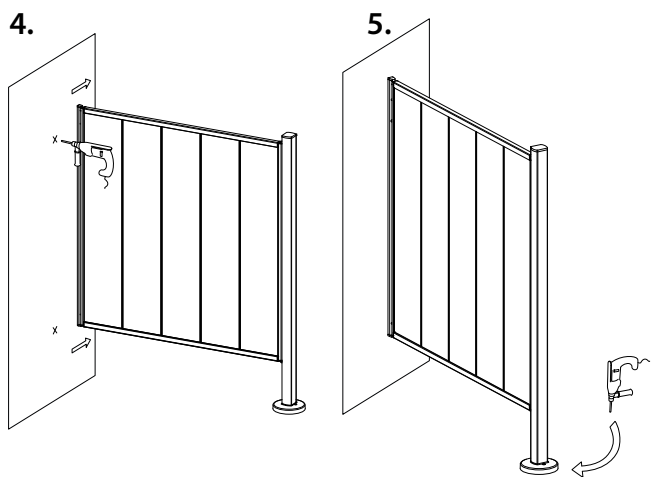

4. Prendere le misure per il foro nella parete. Spostare il separé e praticare il foro.

5. Smontare l'attacco a parete dal separé e avvitarlo alla parete. Rimontare il separé (vedere le istruzioni per la figura 1).

Sollevare il coperchio in plastica del montante e prendere le misure per il foro nel pavimento. Spostare il separé a lato e praticare il foro.

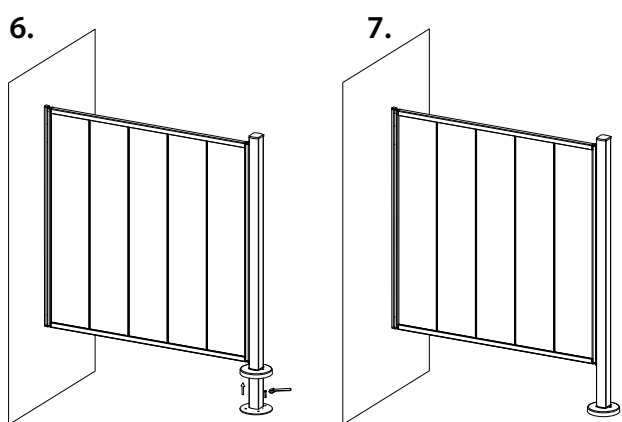

6. Riportare il separé in posizione e avvitare il montante.

7. Sistemare il coperchio in plastica sul montante esercitando pressione e fissarlo con la vite in dotazione.

Cod.	Peso
6150	6,2 kg
6155	11,4 kg
6250	7,3 kg
6255	13,4 kg
6350	8,3 kg
6355	15,3 kg
6561	3,3 kg
6562	3,6 kg
6563	3,8 kg

Per il montaggio combinato di separé pieghevole e separé fisso, vedere pag. 25.

Montaggio di un separé fisso con due montanti a pavimento

È responsabilità del montatore verificare che i giunti a vite siano adatti per il pavimento, che il pavimento sia in buono stato e che pavimento e giunti a vite sostengano il peso del separé modulare e le altre forze a cui potrebbe essere esposto durante il normale utilizzo.

Cod.

6150, 6155

6250, 6255

6350, 6355

6561, 6562,

6563

I separé sono progettati per l'uso **in interni** su pavimenti uniformi e piani. Il montaggio e l'utilizzo su pavimenti in pendenza possono compromettere la sicurezza e la perdita della garanzia.

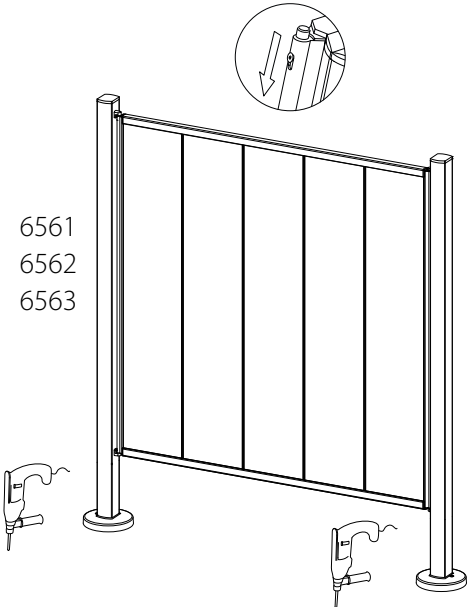
- 

6561
6562
6563

1. Fissare il separé ai montanti a pavimento inserendo la coppia inferiore del separé nel foro inferiore del montante a pavimento, quindi premere la vite Torx laterale per inserire la coppia superiore nel foro superiore. Verificare che le viti Torx siano in **posizione superiore**.

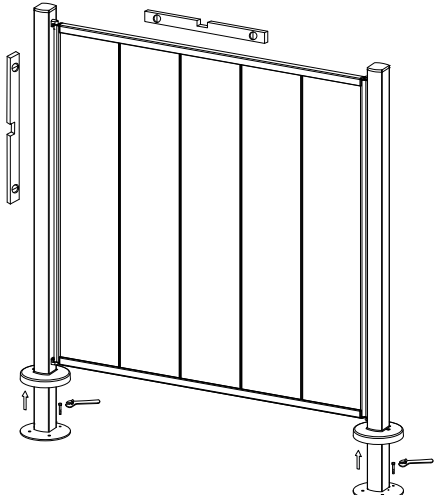
Sistemare il separé nel punto in cui dovrà essere montato, sollevare i coperchi in plastica dei montanti a pavimento e prendere le misure per il foro nel pavimento. Spostare il separé e praticare il foro.
- 

2. Riportare il separé in posizione e verificarne l'**orizzontalità** e la **verticalità**. Avvitare i montanti a pavimento.

3.

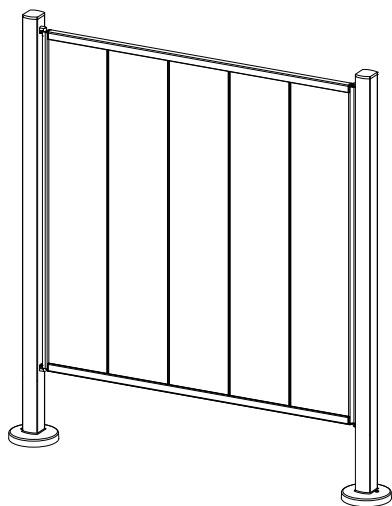

3. Sistemare i coperchi in plastica sui montanti esercitando pressione e fissarli con le viti in dotazione.

Cod.	Peso
6150	6,2 kg
6155	11,4 kg
6250	7,3 kg
6255	13,4 kg
6350	8,3 kg
6355	15,3 kg
6561	3,3 kg
6562	3,6 kg
6563	3,8 kg

Montaggio combinato di separé pieghevole e separé fisso

Posizioni di montaggio approvate

È possibile montare più separé su un unico montante. I separé pieghevoli possono essere montati solamente nelle seguenti posizioni approvate:

1. Sullo stesso lato del montante in cui si installa un separé fisso. (Montante nella versione C o D): In posizione ripiegata, il separé pieghevole deve poggiare contro il separé fisso. (Illustrazione 1.a ed 1.b)
2. Sul lato opposto del montante rispetto al separé fisso. (Montante nella versione B o D): Il separé pieghevole deve essere fissato ai punti di attacco al centro del montante. (Illustrazione 2.a e 2.b)

1.a

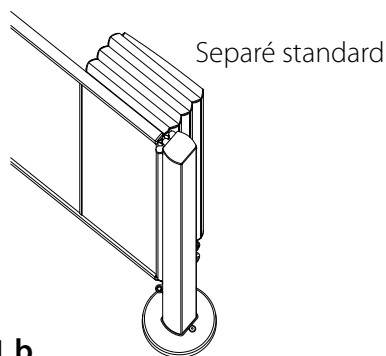

1.b

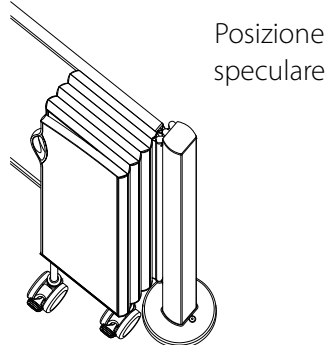

A



B

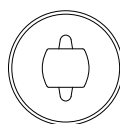

C

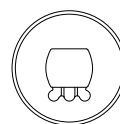

D

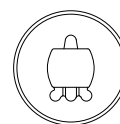

Attacchi al centro del montante

2.a

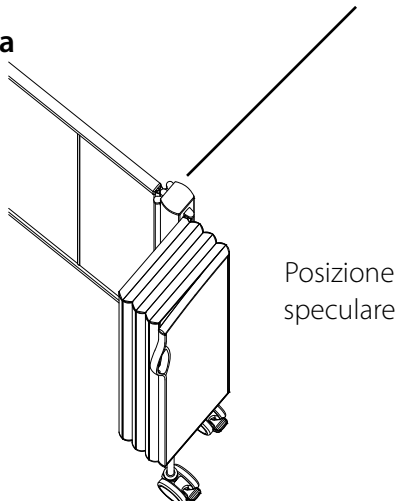

2.b

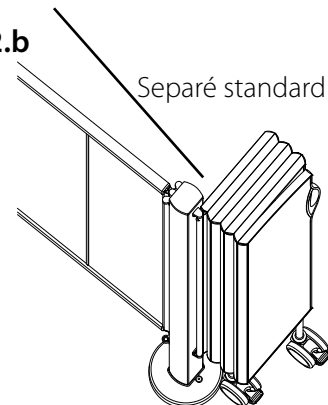

Montaggio

Montare dapprima i separé fissi (vedere pag. 22-25). Seguire quindi le istruzioni nei punti 3 e 4 alla pagina seguente.

Montaggio di un separé pieghevole su montante a pavimento

È responsabilità del montatore verificare che i giunti a vite siano adatti per il pavimento, che il pavimento sia in buono stato e che pavimento e giunti a vite sostengano il peso del separé modulare e le altre forze a cui potrebbe essere esposto durante il normale utilizzo.

Cod.

6105 - 6115

6205 - 6215

6305 - 6315

**6561, 6562,
6563**

I separé sono progettati per l'uso **in interni** su pavimenti uniformi e piani. Il montaggio e l'utilizzo su pavimenti in pendenza possono compromettere la sicurezza e la perdita della garanzia.

1.

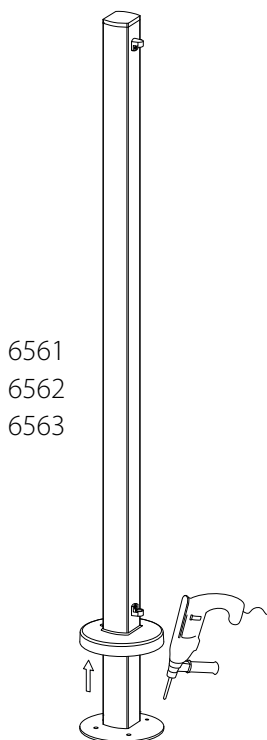

1. Sistemare il montante a pavimento nella posizione desiderata, sollevare il coperchio in plastica del montante e prendere le misure per il foro nel pavimento. Spostare il montante e praticare il foro.

Se non viene montato insieme a un separé fisso, il separé pieghevole deve essere fissato ai punti di attacco al centro del montante. Utilizzare un montante nella versione A o B. Per il montaggio insieme a un separé fisso, vedere pag. 25.

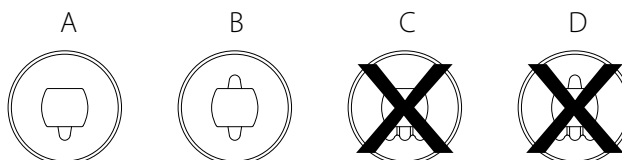

Cod.	Peso	Cod.	Peso	Cod.	Peso	Num. di ruote
6105	8 kg	6205	9,5 kg	6305	11,5 kg	1
6106	10,5 kg	6206	12 kg	6306	13,5 kg	2
6107	12 kg	6207	14 kg	6307	16 kg	2
6108	13,5 kg	6208	16 kg	6308	18 kg	2
6109	15,5 kg	6209	18 kg	6309	20,5 kg	3
6110	17 kg	6210	19,5 kg	6310	22,5 kg	3
6111	18,5 kg	6211	21,5 kg	6311	24,5 kg	3
6112	20 kg	6212	24 kg	6312	27 kg	4
6113	22 kg	6213	25,5 kg	6313	29 kg	4
6114	24 kg	6214	27,5 kg	6314	31,5 kg	4
6115	25,5 kg	6215	29,5 kg	6315	33,5 kg	5

2.

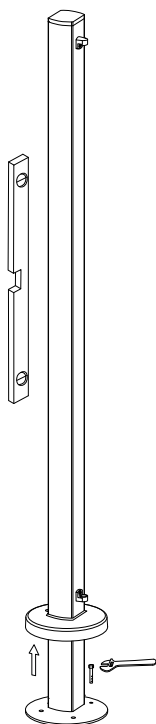

2. Rimontare il montante e verificarne la **verticalità**.
Avvitare il montante.

Sistemare il coperchio in plastica sul montante esercitando pressione e fissarlo con la vite in dotazione.

3.

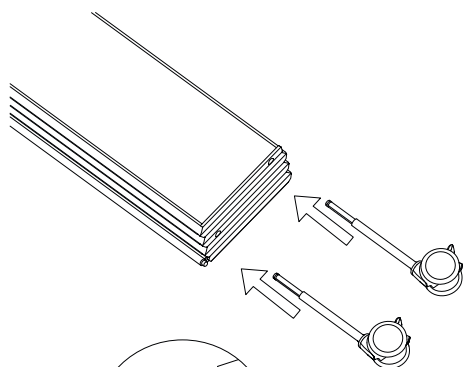

3. Installare le ruote sul separé. Accertarsi di installare una ruota in ogni foro.

4.

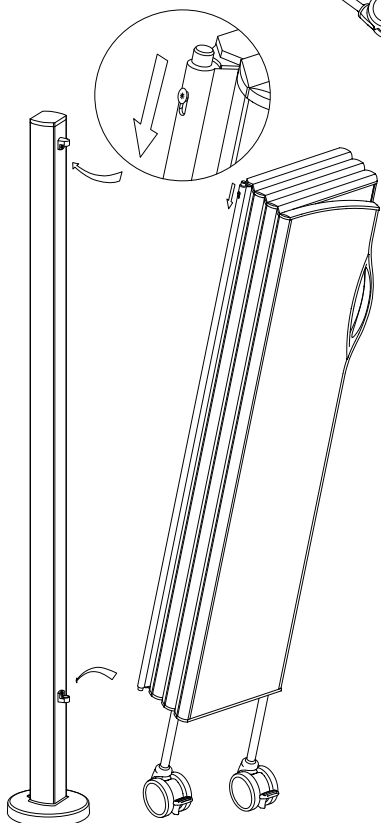

4. Fissare il separé inserendo la relativa coppiglia inferiore nel foro inferiore del montante a pavimento. Premere la vite Torx laterale per inserire la coppiglia superiore nel foro superiore del montante a pavimento.

All'occorrenza è possibile serrare la vite Torx (T20) per evitare che qualcuno stacchi involontariamente il separé. Controllare che la vite rimanga in **posizione superiore** anche dopo averla serrata.

I separé più lunghi (12–15 sezioni) sono indicati per l'uso a forma di L intorno al letto.

Montaggio di un separé su carrello per separé singolo

I separé sono progettati per l'uso **in interni** su pavimenti uniformi e piani. Il montaggio e l'utilizzo su pavimenti in pendenza possono compromettere la sicurezza e la perdita della garanzia.

Cod.

6105 - 6115

6205 - 6215

6305 - 6315

**6514, 6518,
6520**

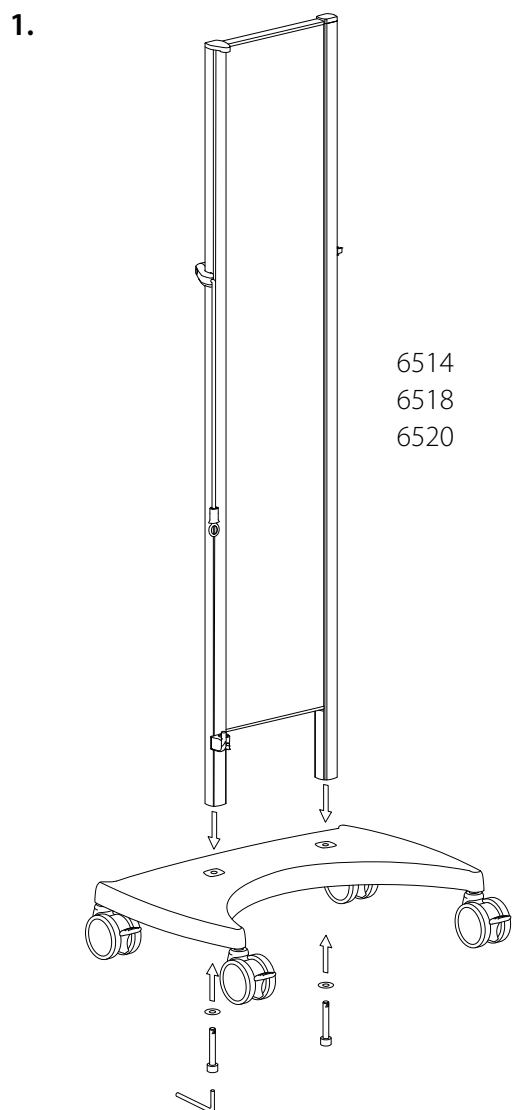

6514
6518
6520

1. Posizionate il pannello verticale sulla base carrello posizionato come foto. Infilare le rondelle sulle viti e **serrarle a fondo**.

Procedura per regolare la lunghezza dell'elastico in base del numero di sezioni del separé.

A) Inserire l'elastico in modo che fuoriesca in forma di occhiello verso il basso.

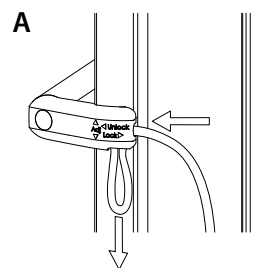

B) Regolare la lunghezza dell'elastico premendola verso l'alto per accorciarla oppure estraendola verso il basso per allungarla.

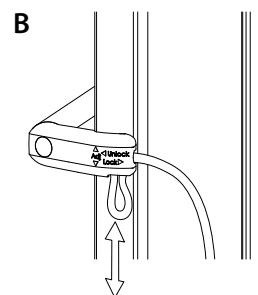

C) Estrarre l'elastico in modo da eliminare l'occhiello e misurare la lunghezza, vedere la tabella di seguito. Se la lunghezza è errata, ripetere la procedura da A) a C) fino a raggiungere la lunghezza corretta.

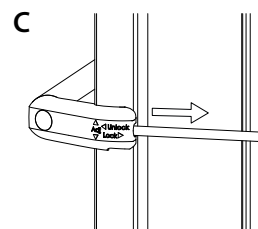

Numero di sezioni	Lunghezza del elastico
5	41 cm/16"
7	48 cm/19"
9	54 cm/21"
11	60 cm/24"
13	65 cm/26"
15	72 cm/29"

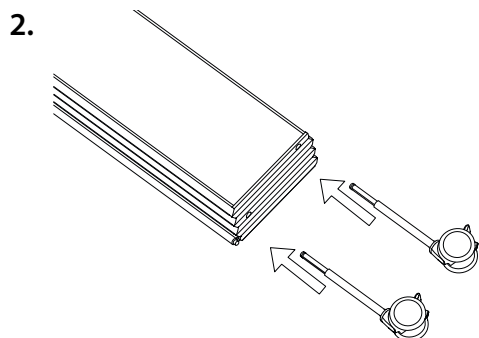

2. Installare le ruote sul separé. Accertarsi di installare una ruota in ogni foro.

Se sprovvisto di una o più ruote, il separé potrebbe essere instabile e ribaltarsi.

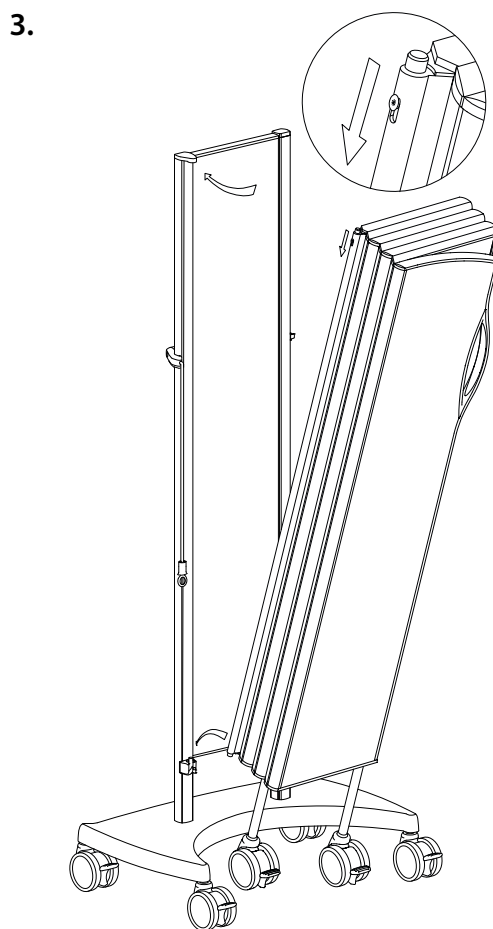

3. Fissare il separé al carrello inserendo la relativa coppiglia inferiore nel foro inferiore del carrello. Premere la vite Torx laterale per inserire la coppiglia superiore nel foro superiore del carrello.

All'occorrenza è possibile serrare la vite Torx (T20) per evitare che qualcuno stacchi involontariamente il separé. Controllare che la vite rimanga in **posizione superiore** anche dopo averla serrata.

Se il separé è montato correttamente, in posizione ripiegata le ruote devono rientrare nell'apertura curva del gruppo ruote. In caso di montaggio errato, il separé risulta più difficile da utilizzare e meno stabile.

Prima di spostare il separé, verificare che tutte le ruote siano sbloccate.

Prima di aprire un separé, verificare che le ruote del carrello siano bloccate e quelle del separé siano sbloccate.

I separé più lunghi (12–15 sezioni) sono indicati per l'uso a forma di L intorno al letto.

Cod.	Peso	Cod.	Peso	Cod.	Peso	Num. di ruote
6105	8 kg	6205	9,5 kg	6305	11,5 kg	1
6106	10,5 kg	6206	12 kg	6306	13,5 kg	2
6107	12 kg	6207	14 kg	6307	16 kg	2
6108	13,5 kg	6208	16 kg	6308	18 kg	2
6109	15,5 kg	6209	18 kg	6309	20,5 kg	3
6110	17 kg	6210	19,5 kg	6310	22,5 kg	3
6111	18,5 kg	6211	21,5 kg	6311	24,5 kg	3
6112	20 kg	6212	24 kg	6312	27 kg	4
6113	22 kg	6213	25,5 kg	6313	29 kg	4
6114	24 kg	6214	27,5 kg	6314	31,5 kg	4
6115	25,5 kg	6215	29,5 kg	6315	33,5 kg	5

Montaggio di un separé su carrello per due separé

I separé sono progettati per l'uso **in interni** su pavimenti uniformi e piani. Il montaggio e l'utilizzo su pavimenti in pendenza possono compromettere la sicurezza e la perdita della garanzia.

Cod.

6105 - 6115

6205 - 6215

6305 - 6315

6501, 6503, 6521

1.

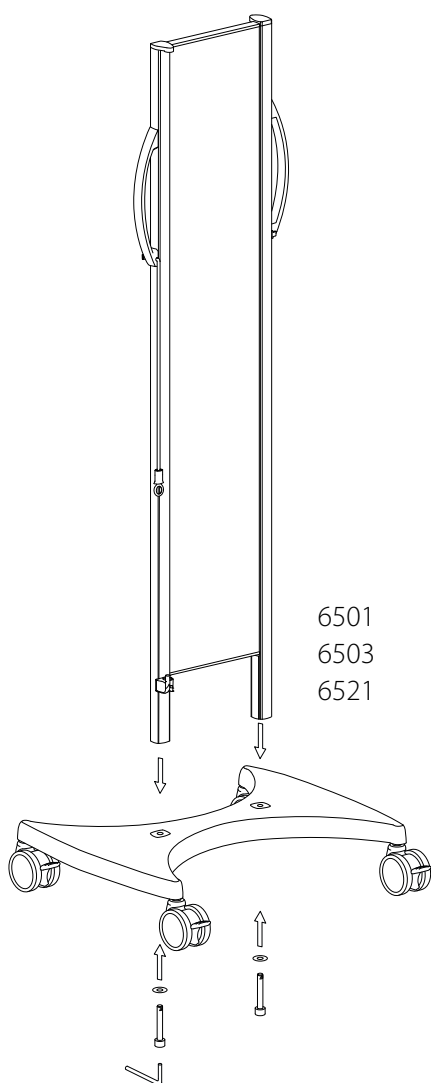

1. Posizionate il pannello verticale sulla base carrello. Infilare le rondelle sulle viti e **serrarle a fondo**.

Procedura per regolare la lunghezza dell'elastico in base del numero di sezioni del separé.

A) Inserire l'elastico in modo che fuoriesca in forma di occhiello verso il basso.

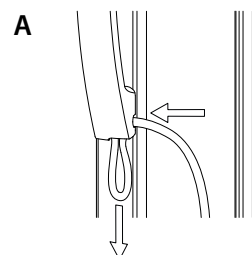

B) Regolare la lunghezza dell'elastico premendola verso l'alto per accorciarla oppure estraendola verso il basso per allungarla.

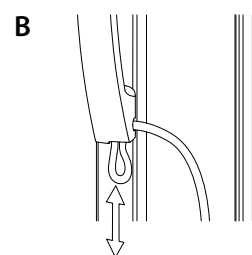

C) Estrarre il elastico in modo da eliminare l'occhiello e misurare la lunghezza, vedere la tabella di seguito. Se la lunghezza è errata, ripetere la procedura da A) a C) fino a raggiungere la lunghezza corretta.

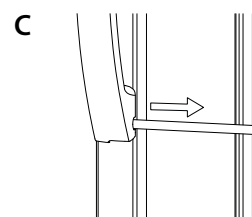

Numero di sezioni	Lunghezza del elastico
5	41 cm/16"
7	48 cm/19"
9	54 cm/21"
11	60 cm/24"
13	65 cm/26"
15	72 cm/29"

2.

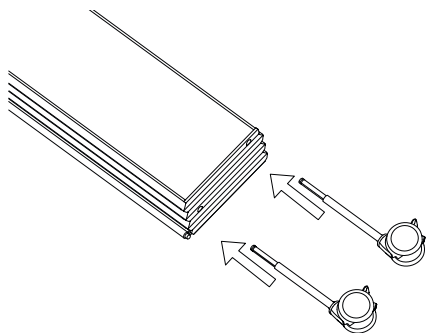

2. Installare le ruote sul separé. Accertarsi di installare una ruota in ogni foro.

Se sprovvisto di una o più ruote, il separé potrebbe essere instabile e ribaltarsi.

3.

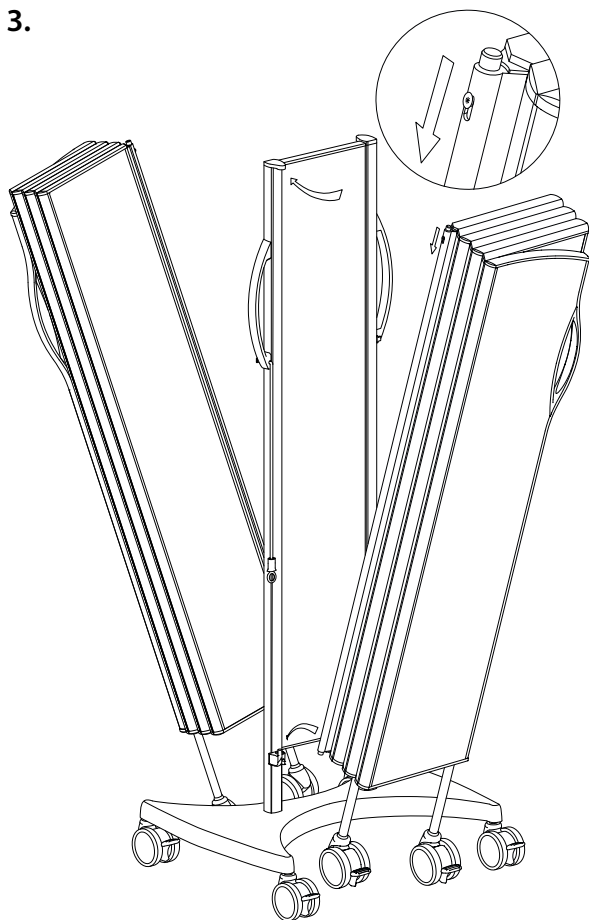

3. Fissare il separé al carrello inserendo la relativa coppia inferiore nel foro inferiore del carrello. Premere la vite Torx laterale per inserire la coppia superiore nel foro superiore del carrello.

All'occorrenza è possibile serrare la vite Torx (T20) per evitare che qualcuno stacchi involontariamente il separé. Controllare che la vite rimanga in **posizione superiore** anche dopo averla serrata.

Prima di spostare il separé, verificare che tutte le ruote siano sbloccate.

Prima di aprire un separé, verificare che le ruote del carrello siano bloccate e quelle del separé siano sbloccate.

I separé più lunghi (12–15 sezioni) sono indicati per l'uso a forma di L intorno al letto.

Cod.	Peso	Cod.	Peso	Cod.	Peso	Num. di ruote
6105	8 kg	6205	9,5 kg	6305	11,5 kg	1
6106	10,5 kg	6206	12 kg	6306	13,5 kg	2
6107	12 kg	6207	14 kg	6307	16 kg	2
6108	13,5 kg	6208	16 kg	6308	18 kg	2
6109	15,5 kg	6209	18 kg	6309	20,5 kg	3
6110	17 kg	6210	19,5 kg	6310	22,5 kg	3
6111	18,5 kg	6211	21,5 kg	6311	24,5 kg	3
6112	20 kg	6212	24 kg	6312	27 kg	4
6113	22 kg	6213	25,5 kg	6313	29 kg	4
6114	24 kg	6214	27,5 kg	6314	31,5 kg	4
6115	25,5 kg	6215	29,5 kg	6315	33,5 kg	5

Montaggio di un separé a montante mobile

I separé sono progettati per l'uso **in interni** su pavimenti uniformi e piani. Il montaggio e l'utilizzo su pavimenti in pendenza possono compromettere la sicurezza e la perdita della garanzia.

Cod.

6522, 6523

6532, 6533

1. Sistemare la sezione posteriore sulla base carrello in modo che il **contorno sulla base carrello è in linea con il contorno della sezione posteriore**. Infilare le rondelle sulle viti e **serrarle a fondo**.

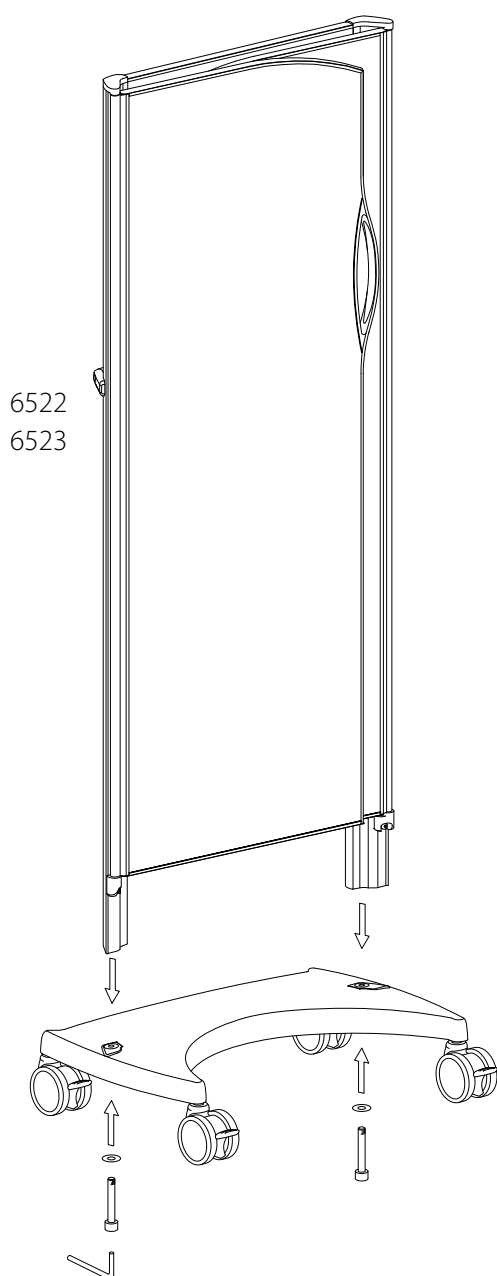

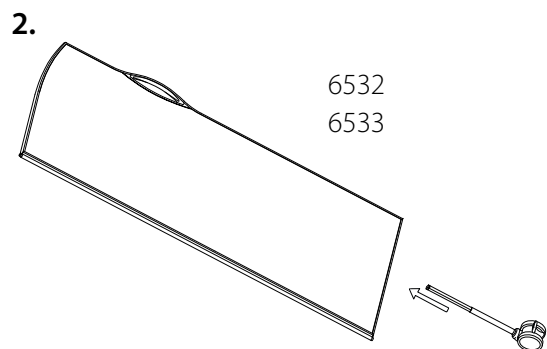

2. Installare le ruote sul separé. Accertarsi di installare una ruota in ogni foro.

Se sprovvisto di una o più ruote, il separé potrebbe essere instabile e ribaltarsi.

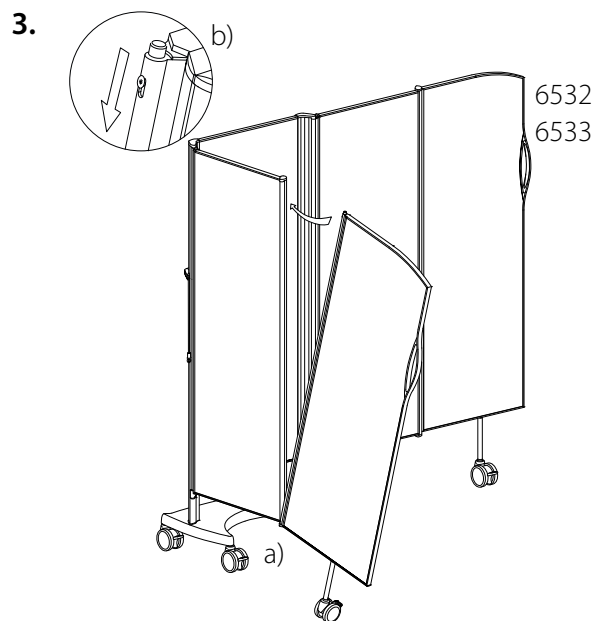

3.a) Fissare l'ala esterna a quella interna inserendo la coppiglia inferiore nel foro inferiore dell'ala interna.

b) Premere la coppiglia superiore con il dito e inserirla nel foro superiore.

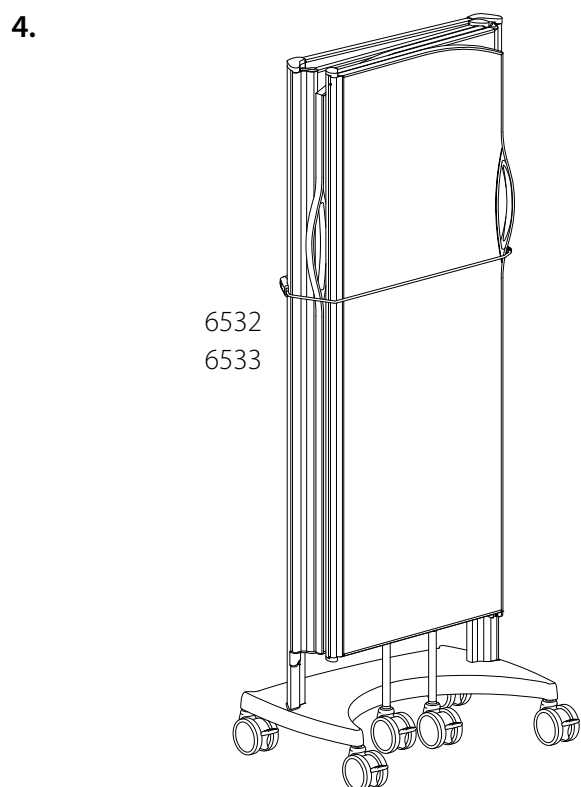

4. È possibile utilizzare il elastico per mantenere le sezioni pieghevoli contro la sezione posteriore durante lo spostamento del separé.

Prima di spostare il separé, verificare che tutte le ruote siano sbloccate.

Montaggio di un separé per doccia

È responsabilità del montatore verificare che i giunti a vite siano adatti per la parete, che la parete sia in buono stato e che parete e giunti a vite sostengano il peso del separé modulare e le altre forze a cui potrebbe essere esposto durante il normale utilizzo.

I separé sono progettati per l'uso **in interni** su pavimenti uniformi e piani. Il montaggio e l'utilizzo su pavimenti in pendenza possono compromettere la sicurezza e la perdita della garanzia.

Cod.

6183 - 6185

6283 - 6285

6383 - 6385

6539-SH

6544-SH

6540-SH

1.

Altezza del separé	Distanza dal pavimento
1,7 m	270 mm
1,5 m	270 mm
1,3 m	170 mm

1. Prendere le misure e praticare il foro per la vite di fissaggio inferiore. La distanza dal pavimento è di 170 mm per i separé alti 1,3 m e 270 mm per i separé alti 1,5 m o 1,7 m.

Attenzione! Tutti i fori praticati in pareti o pavimenti di ambienti umidi devono essere isolati a regola d'arte contro le infiltrazioni d'acqua.

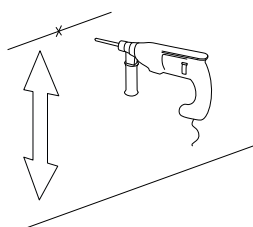

2.

6539-SH
6544-SH
6540-SH

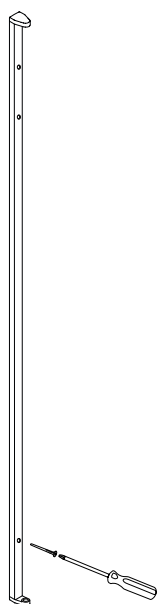

3.

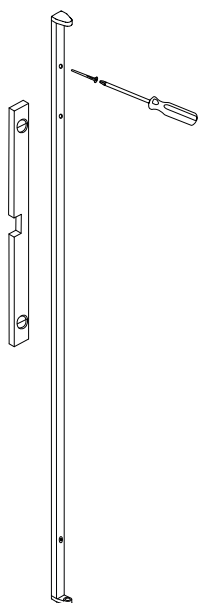

2. Fissare alla parete l'estremità inferiore dell'attacco. L'estremità superiore dell'attacco a parete è contrassegnata da una freccia e dalla dicitura UP.

3. Verificare che l'attacco a parete sia **verticale**. Prendere le misure e praticare il foro per l'estremità superiore dell'attacco, quindi avvitarla alla parete.

4.

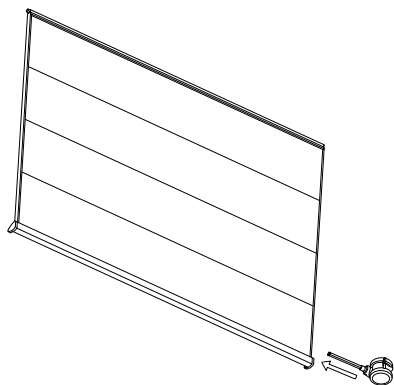

4. Installare le ruote sul separé. Accertarsi di installare una ruota in ogni foro.

5.

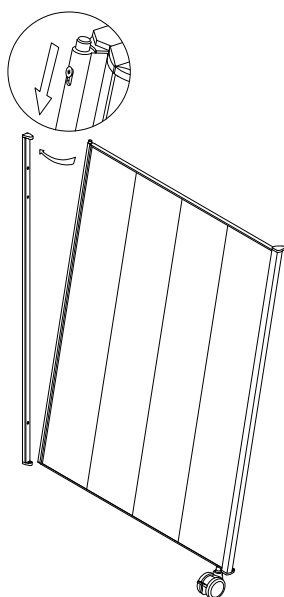

5. Fissare il separé inserendo la coppiglia inferiore del separé interno nel foro inferiore dell'attacco a parete. Premere la vite Torx laterale per inserire la coppiglia superiore nel foro superiore dell'attacco a parete.

All'occorrenza è possibile serrare la vite Torx (T20) per evitare che qualcuno stacchi involontariamente il separé. Controllare che la vite rimanga in **posizione superiore** anche dopo averla serrata.

6.

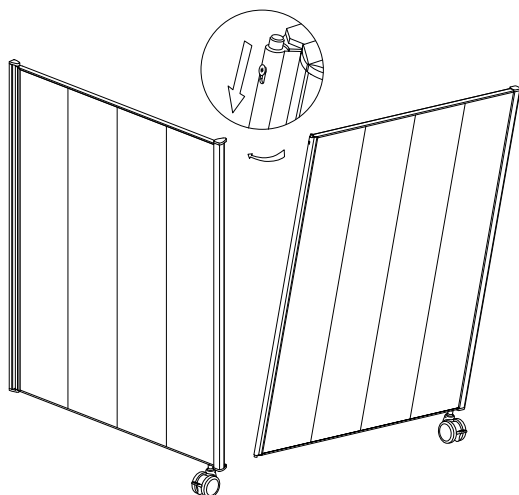

6. Fissare il separé esterno a quello interno seguendo la procedura di fissaggio del separé interno all'attacco a parete.

Cod.	Peso	Num. di ruote
6183	5 kg	1
6184	5,5 kg	1
6185	7 kg	1
6283	5,5 kg	1
6284	6,5 kg	1
6285	8 kg	1
6383	6 kg	1
6384	7,5 kg	1
6385	9 kg	1

PPE Holder 1, Separé mobili Bed End

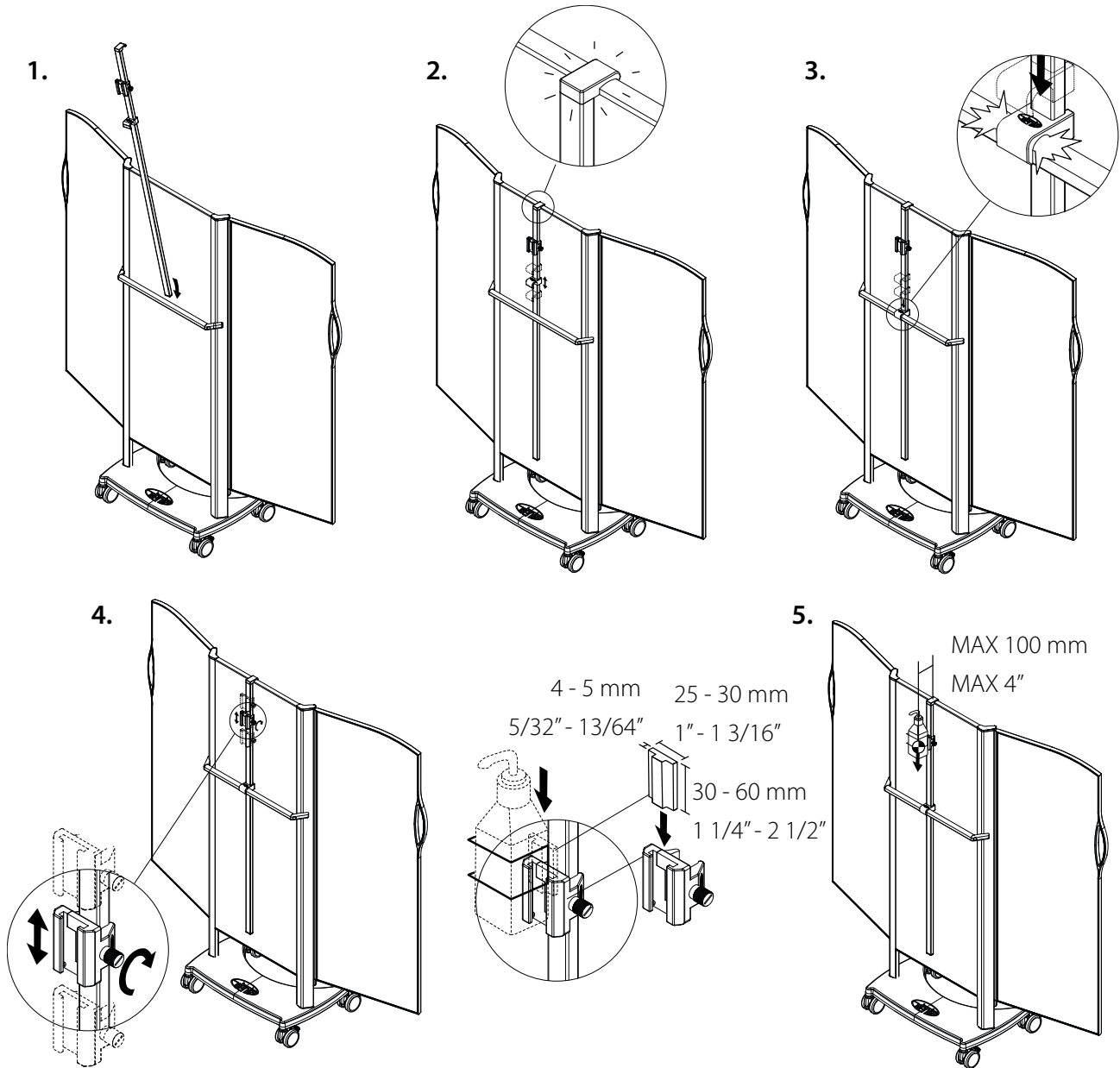

One Size - Cod. 6580

Silentia PPE Accessory Clamp - Cod. 6590

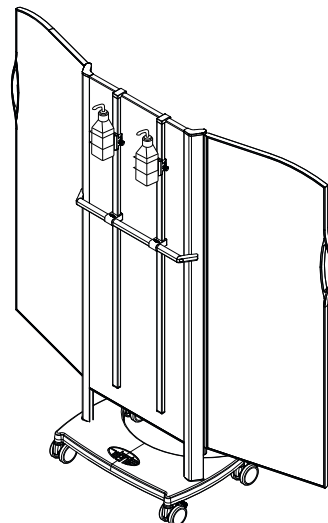

MAX 2 PPE Holder
 MAX 4 kg / screen
 MAX 9 lbs / screen

PPE Holder 1, Carrello per separé singolo

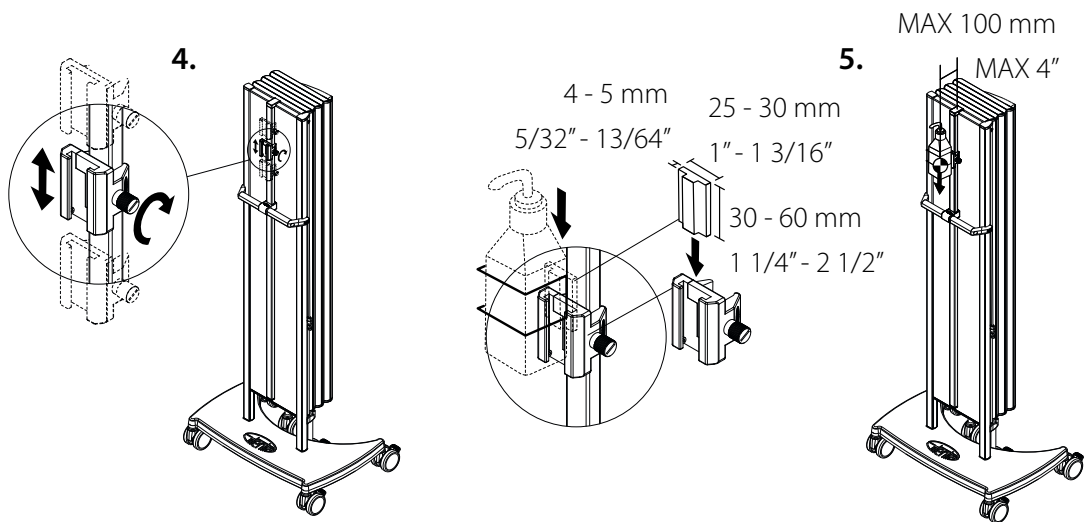
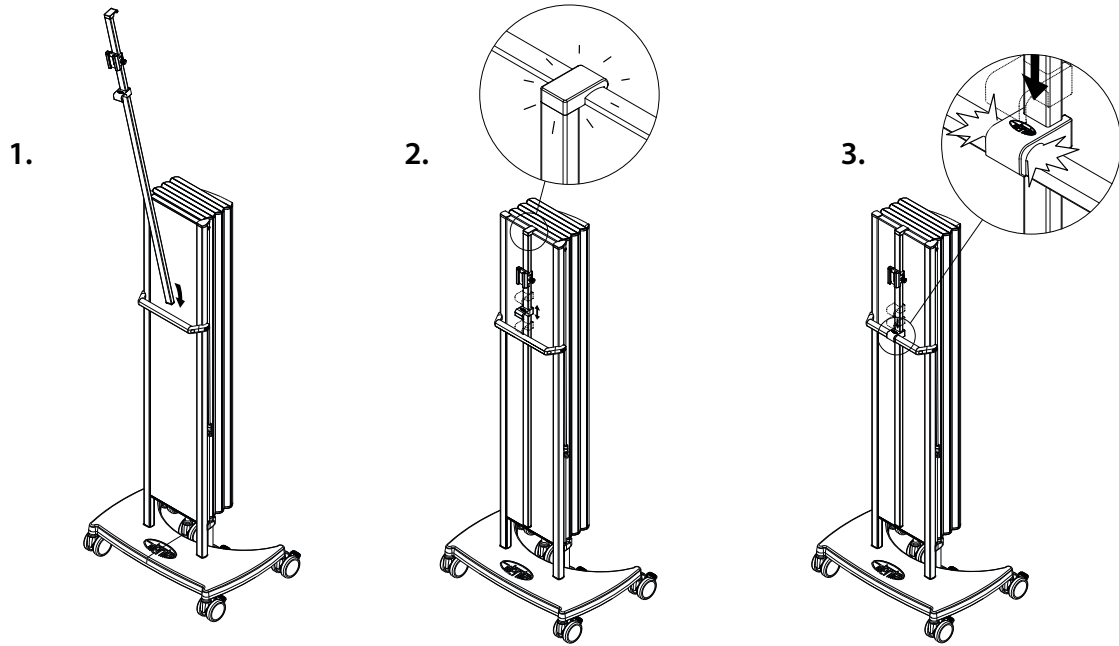

One Size - 1,45 m - Cod. 6580

Silentia PPE Accessory Clamp - Cod. 6590

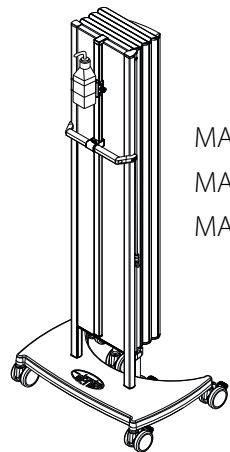

MAX 1 PPE Holder
 MAX 4 kg / screen
 MAX 9 lbs / screen

PPE Holder 2, Pieghevole

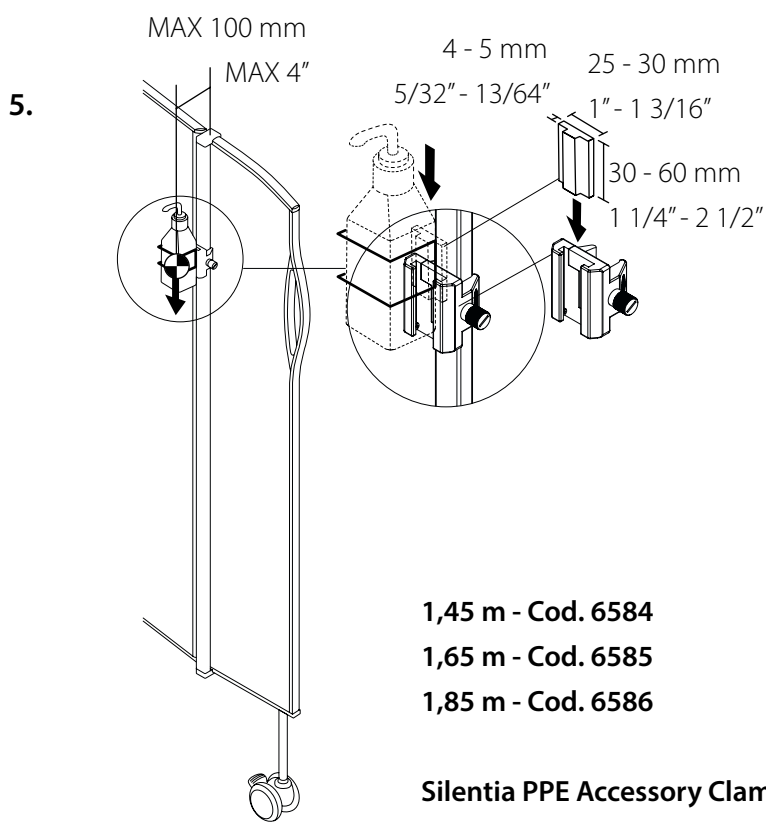
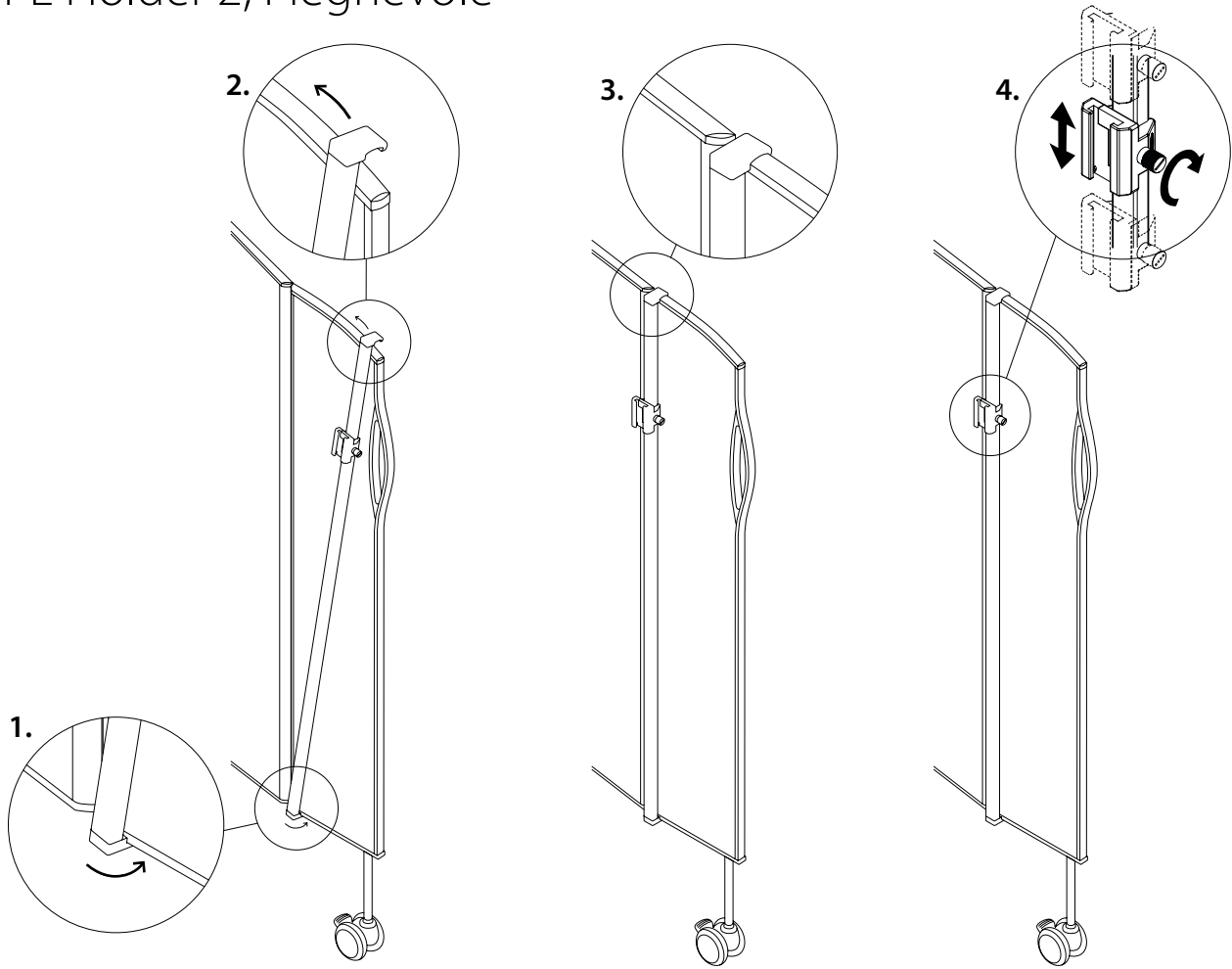

MAX 1 PPE Holder
MAX 1 kg / screen
MAX 2 lbs / screen

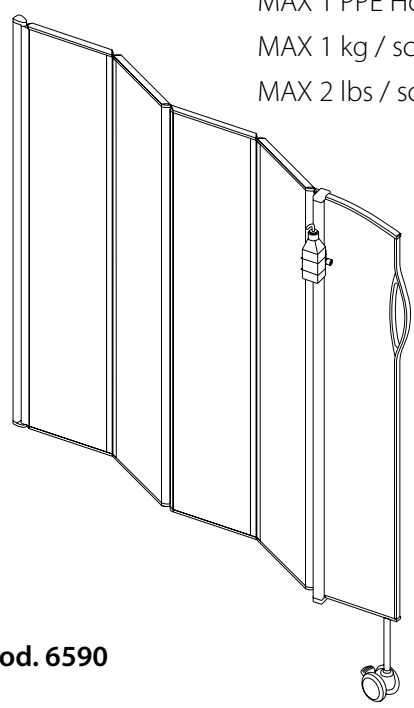

PPE Holder 3, Separé Semifix

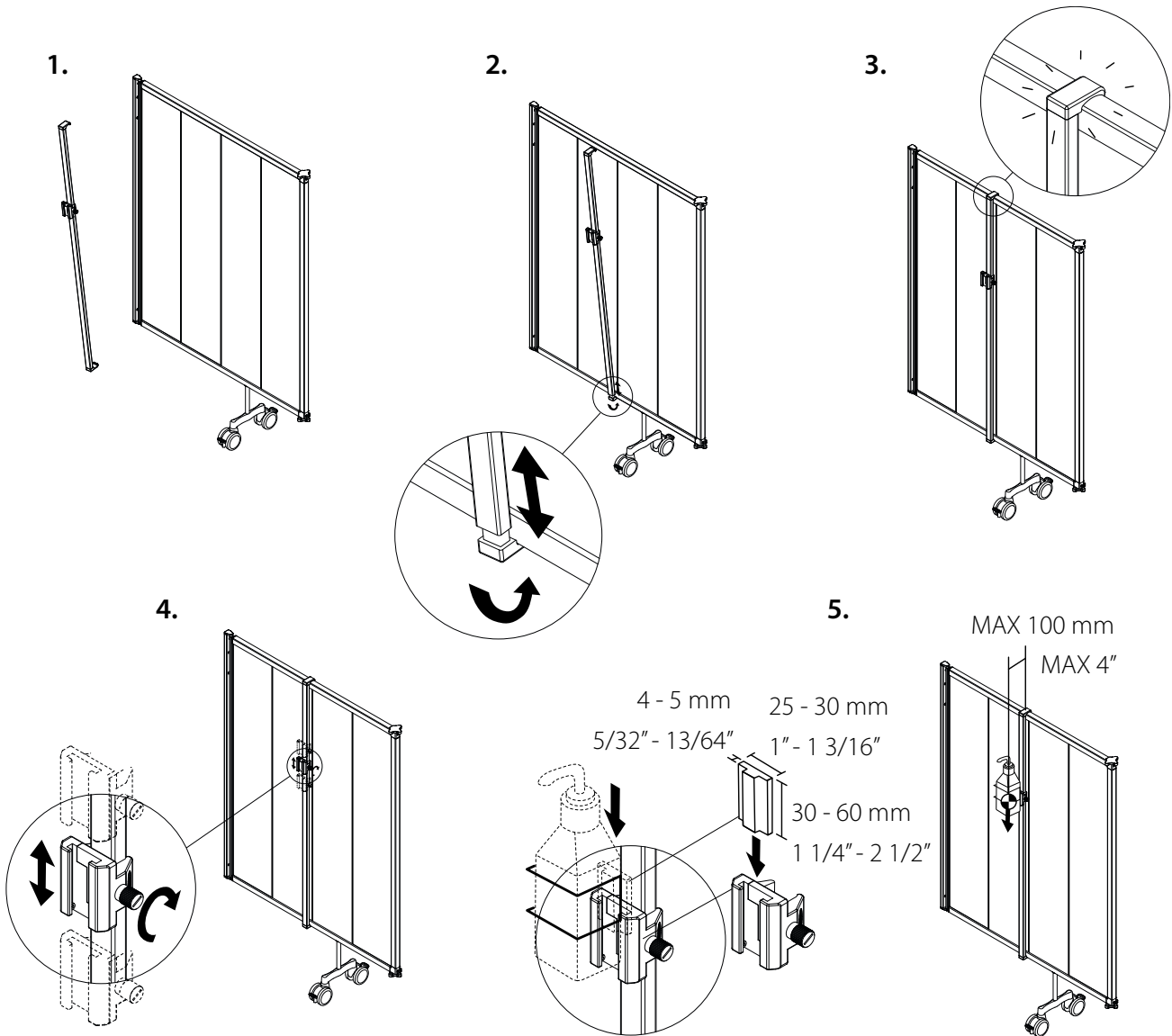

MAX 6 kg / screen
MAX 13 lbs / screen

- 1,45 m - Cod. 6581
- 1,65 m - Cod. 6582
- 1,85 m - Cod. 6583

Silentia PPE Accessory Clamp - Cod. 6590

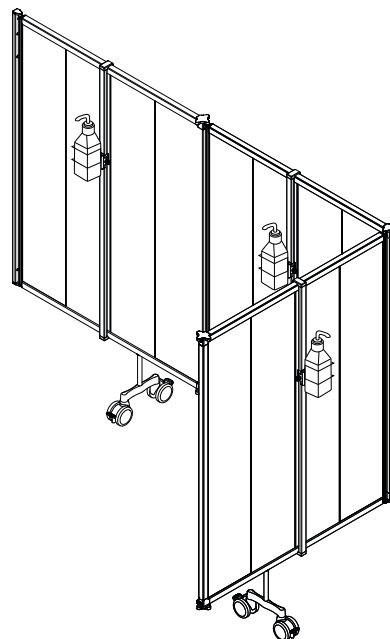

PPE Holder 3, Separé fissi

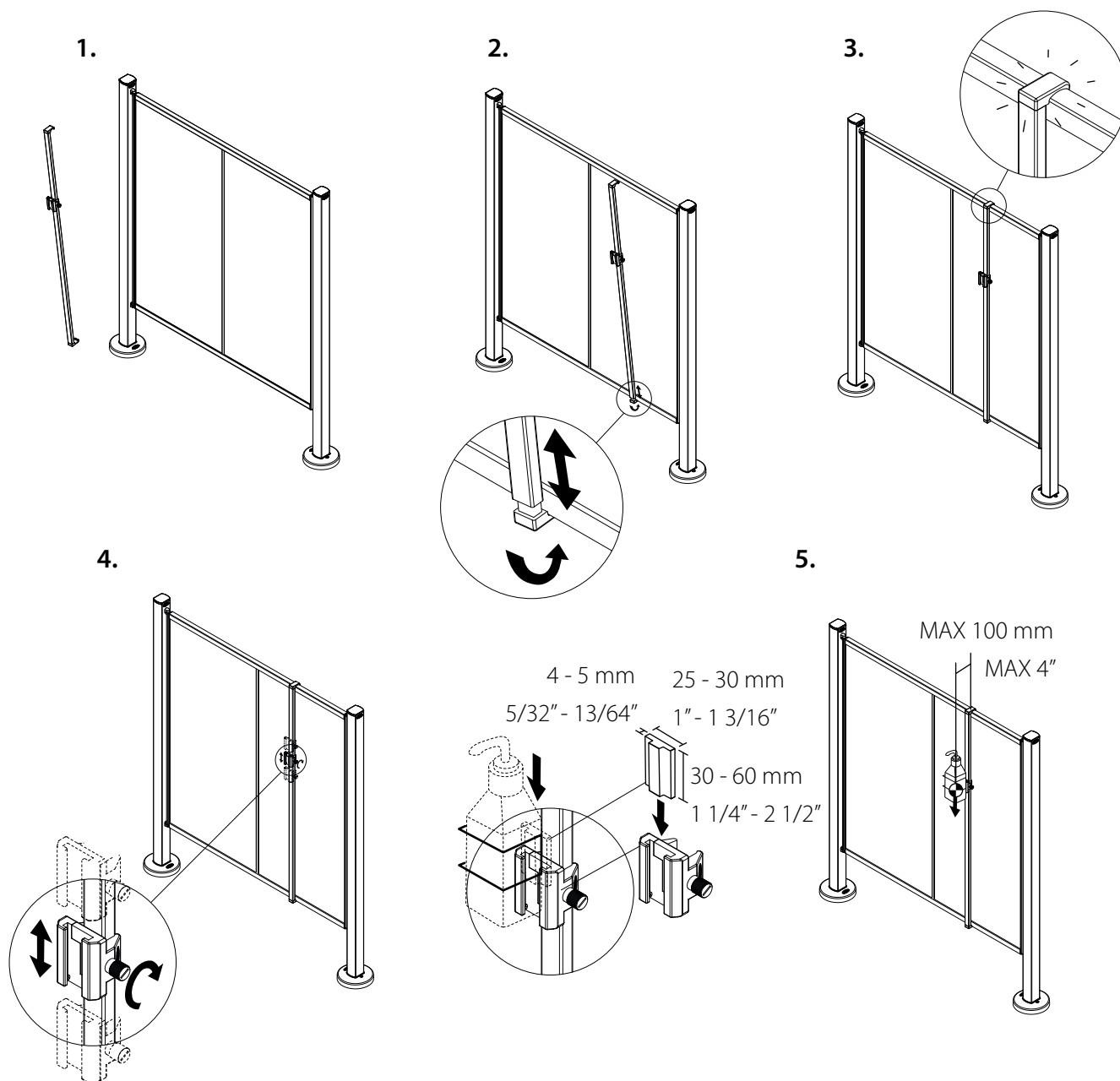

MAX 6 kg / screen
MAX 13 lbs / screen

- 1,45 m - Cod. 6581
- 1,65 m - Cod. 6582
- 1,85 m - Cod. 6583

Silentia PPE Accessory Clamp - Cod. 6590

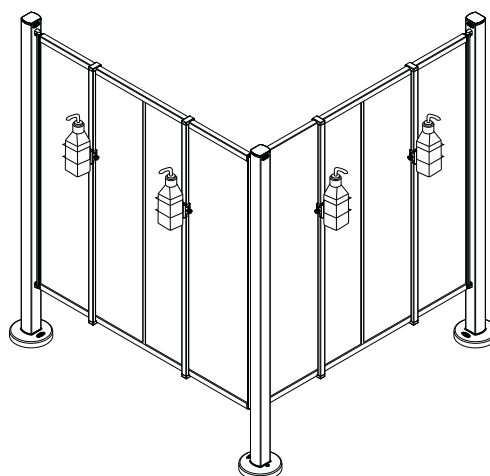

Antille francesi

MedicoPack, 7 Lot Dugazon de Bourgogne,
ZAC Petit-Pérou, 97139 Les Abymes, Guadalupa
Tel. 05-90-88-71-97, Fax. 05-90-88-71-96
medico-pack@orange.fr

Australia

Medeleq Pty Ltd, 23/9-15 Sinclair St,
Arundel Qld 4214, Australia
Tel. +61 07 5529 0753, Fax. +61 07 5537 3831
michael@medeleq.com.au

Austria

Czerny Handels GmbH, Hosnedlgasse 16,
AT-1220 Wien, Austria
Tel. +43(1)2716546-0
silentia@czerny-a.at

Belgio

Silentia Belux, Visserstraat, 24,
BE-8420 De Haan, Belgio
Tel. +32 59251642, Fax. +32 59279670
info@silentia.be

Canada

Cornerstone Medical Inc, #10 - 889 Barton St.,
Stoney Creek, ON L8E 5V1, Canada
Tel. 001 (905) 945-2522, Fax. 001 (905) 945-5611
dthibault@cornerstone-medical.com

Croazia

Panontrade d.o.o., Rakitska cesta 43,
HR-10437 Bestovje-Rakitje, Croazia
Tel. +385 (01) 3325968, Fax. +385 (01) 3325972
panon-trade@panon-trade.hr

Danimarca

Silentia ApS, Århusgade 88, 3,
DK-2100 København Ø, Danimarca
Tel. +45 3990 8585
info@silentia.dk

Estonia

InstruMed OÜ, Emajõe 1a, EE-51008 Tartu, Estonia
Tel. +372 509 2406, Fax. +372 739 0681
info@instrumed.ee

Finlandia

Silentia OY, Taivalmäki 9, FI-02200 Espoo, Finlandia
Tel. +358 (0)9 31532410
info@silentia.fi

Francia

SYSTEM MED, Parc Urbain Est,
105, rue Alexandre Dumas,
FR-69120 Vaulx en Velin, Francia
Tel. +33 (0)4 78897143 Fax. +33 (0)4 78896540
info@system-med.fr

Germania

Silentia GmbH, Postfach 550182,
DE-22561 Hamburg, Germania
Tel. +49(0)40 3905502, Fax. +49(0)40 3903768
info@silentia.de

Giappone

Moraine Corp., Unison Mall 3rdF, 5-1-1, Higashinakano,
Nakano-ku, Tokyo 164-0003, Giappone
Tel. +81 3 5338 3911, Fax. +81 3 5338 3912
info@moraine.co.jp

Grecia

Meditime, Ioustanianou 8,
EL-54631 Thessaloniki, Grecia
Tel. +302310263300, Fax. +302310263329
nikos@meditime.net

Hong Kong

Viking Group (H.K.) Ltd, Unit 1202, 12/F,
Kwon Kin Trade Centre, No. 5, Kin Fat Street, Tuen Mun,
N.T., Hong Kong SAR of China
Tel. +85223956339, Fax. +85224417068
vghk@netvigator.com

India

SNG-Sun Narula Group, NG Tower A-219,
Road No 6, Mahipalpur NH8, New Dehli-110 037, India
Tel. +91 11 26787685, Fax. +91 11 26787694
pankaj.narula@sngindia.org

Iran

Mehr Pooyan Behdasht co. Ltd, 2nd Floor, No. 96,
Saremi Ave., Southern Aban St. (Azodi St.)
Karim Khane Zand Ave., Tehran-Iran
Tel. +9821 88925411-12, Fax. +9821 88925413
info@mpb-med.com

Irlanda

Lisclare Ltd, Unit 4-5 Montgomery Business Park,
38 Montgomery Road, Belfast BT6 9HL,
Regno Unito
Tel. +442890794000, Fax. +442890794577
info@lisclare.com

Islanda

Icepharma, Lynghálslí 13, IS-110 Reykjavík, Islanda
Tel. +354 5408000, Fax. +354 5408001
laeknoghjukvorur@icepharma.is

Israele

Amos Gazit Ltd, Magshimim St. 21,
4925468 Petach-Tikva, Israele
Tel. +972 (0)3 9250000
info@gazit.co.il

Italia

Ladurner Hospitalia Srl, Via Max-Valier 3/A,
IT-39012 Merano (BZ), Italia
Tel. +39 (0)473 272727, Fax. +39 (0)473 272728
info@silentia.it

Kuwait

Kmed Company W.L.L, P.O. Box 28480,
13145 Safat, Kuwait
Tel. +9652427253, Fax. +9652427227
info@kmedcompany.com

Lituania

UAB "Teida",
Karaliaus Mindaugo pr. 16/Druskininkų g.1,
LT-44288 Kaunas, Lituania
Tel. +370 (37) 323576, Fax. +370 (37) 209358
info@teida.lt

Lussemburgo

Silentia Belux, Lammersakker, 22,
BE-8700 Tielt, Belgio
Tel. +32 51484334, Fax. +32 51582552
info@silentia.be

Malta

Sidroc Services, 74 Sliema Road, Gzira,
GZR 1634, Malta
Tel. +356 21315789, Fax. +356 21322770
info@sidroc.com

Norvegia

Silentia Norge AS, Elisabeth von Hübschs gate 6,
NO-1534 Moss, Norvegia
Tel. +47 38 362060
info@silentia.no

Paesi Bassi

Silentia Nederland B.V., Nijverheidsweg 8,
NL-5071 NK Udenhout, Paesi Bassi
Tel. +31(0)135119302, Fax. +31(0)135112324
info@silentia-schermen.nl

Polonia

Eres Medical, Plouszowice Kol 64 B,
PL-21-008 Tomaszowice, Polonia
Tel. +48 (81) 502007018, Fax. +48 (81) 502007020
info@eresmedical.com.pl

Portogallo

HospitÉcnica, Lda., Rua Belo Horizonte, Porta B,
PT-2640-027 Santo Isidoro, Portugal
Tel. +351 261 963 212, Fax. +351 261 963 211
hospitecnica@mail.telepac.pt

Regno Unito

Lisclare Ltd, Unit 11 Heron Business Park,
Tanhouse Lane, WA9 0SW Widnes, Regno Unito
Tel. +44(0)870 850 2384, Fax. +44(0)8708502386
info@lisclare.com

Repubblica Ceca

LABO-MS s.r.o., Petržilkova 2491/56,
CZ-158 00 Praha 5 - Nové Butovice, Repubblica Ceca
Tel. +420 251624035, Fax. +420 251624039
labo-ms@labo-ms.cz

Singapore

SYSTEMZ PTE LTD, No. 1 Bukit Batok Crescent,
#09-07 WCEGA, Plaza, Singapore 658064, Singapore
Tel. +65-64650387, Fax. +65-64650656
info@systmz.sg

Slovenia

Timo d.o.o. Ajdovščina, Vipavska cesta 4i,
SI-5270 Ajdovščina, Slovenia
Tel. +38653689330, Fax. +38653663805
info@timo.si

Spagna

Silentia Spain S.L., c / Benavent, 12. Bajos,
ES-08028 Barcelona, Spagna
Tel. +34 935190158
info@silentia.com.es



Stati Uniti

Silentia Inc., 1004 W. 9th Ave., Suite 105,
King of Prussia, PA 19406, USA
Tel. +1 (267) 457-4477
info@silentia.us

Svezia

Silentia AB, Box 108, SE-311 22 Falkenberg, Svezia
Tel. +46 (0)346 48580
info@silentia.se

Svizzera

Med-Innova SA / Med-Innova AG,
Chemin des Quatre-Vents 7F,
CH-1166 Perroy, Svizzera
Tel. +41 26 323 20 30
info@med-innova.ch

Turchia

MedSistem, Tavukcuyolu Barbaros Cad. Hattat Sokak,
No: 21 MedSistem Is Merkezi, Yukari Dudullu, 34775
Ümraniye/Istanbul, Turchia
Tel. +902164155660, Fax. +902164153224
info@medsistem.com.tr

Ungheria

Medifair Trading, Szabadkai u. 12,
HU-1223 Budapest, Ungheria
Tel. +3613626246, Fax. +3613620285
info@medifair.hu

Modulo per controllo semestrale

Il modulo alla pagina seguente può essere fotocopiato (consigliamo l'ingrandimento in formato A4) e utilizzato per documentare l'ispezione dei separé. È possibile utilizzare un foglio per ogni separé oppure per più separé utilizzati nella stessa stanza o nello stesso reparto.



Riferimento (Reparto/Stanza/Articolo/N. serie)	Ospedale/Clinica/Struttura sanitaria	Data
--	--------------------------------------	------

Controllo/assistenza semestrale del separé Silentia

<p>1. Controllo del fissaggio a parete/pavimento/carrello (Per riferimento, vedere il manuale o www.silentia.eu)</p> <p>Tutti gli attacchi, i distanziali e i morsetti sono OK <input checked="" type="checkbox"/></p> <p>Attacco a parete/distanziale/guida per terapia intensiva/montante a pavimento non fissato/a correttamente a parete/pavimento <input type="checkbox"/></p> <p>Il separé non è fissato correttamente ad attacco a parete/montante a pavimento/carrello (sistema EasyClick™, vedere di seguito) <input type="checkbox"/></p> <p>Difetto/danno ad attacco a parete/montante a pavimento <input type="checkbox"/></p> <p>Difetto/danno a distanziale per attacco a parete o morsetto per guida per terapia intensiva <input type="checkbox"/></p> <p>Difetto/danno al carrello <input type="checkbox"/></p> <p>Altri difetti/danni <input type="checkbox"/></p> <div style="border: 1px solid black; padding: 5px; margin-top: 10px;"> Specificare* (ad es. articolo/n. serie, luogo; difetto/danno) </div>	<p>2. Controllo del/dei separé</p> <p>I separé si presentano e funzionano come previsto <input checked="" type="checkbox"/></p> <p>Danno ai pannelli <input type="checkbox"/></p> <p>Danno alle ruote <input type="checkbox"/></p> <p>Danno alle impugnature <input type="checkbox"/></p> <p>Danno ai profili <input type="checkbox"/></p> <p>Altri difetti/danni <input type="checkbox"/></p> <div style="border: 1px solid black; padding: 5px; margin-top: 10px;"> Specificare* (ad es. articolo/particolare, posizione rispetto all'impugnatura; difetto/danno) </div> <div style="text-align: center; margin-top: 10px;"> Sistema EasyClick™ </div>
--	--

Dati del cliente	Intervento eseguito da
Firma	Firma
Data	Data



THE FUTURE IN PRIVACY & HYGIENE SOLUTIONS

Silentia AB, Box 108, SE-311 22 Falkenberg, Sweden - Tel: +46 (0)346-48580
info@silentia.se - www.silentia.eu

