



The Silentia Screen System

Leiðbeiningar um notkun

Leiðbeiningar um uppsetningu, notkun, þrif og viðhald

Verið velkomin

**að Leiðbeiningum um notkun á vörum frá Silentia.
Leitaðu til næsta söluaðila, viljir þú spyrja einhvers.**

Ef þú þarft frekari leiðbeiningar um að setja vörurnar saman, nota þær eða halda við, skaltu gera svo vel og hafa samband við næsta umboðsmann okkar. Upplýsingar um söluaðila er að finna aftast í þessum bæklingi og á Netinu:

<http://www.silentia.eu>

Allmennt

Lestu öryggisleiðbeiningarnar vandlega áður en þú setur vörur frá Silentia saman eða tekur þær í notkun. Fylgdu alltaf nákvæmlega leiðbeiningum um uppsetningu, notkun og viðhald. Öll vinna við uppsetningu, þjónustu og þess háttar verkefni eiga að vera í höndum sérhæfðs fólks í samræmi við gildandi lög og reglugerðir.

Notaðu eingöngu varahluti sem Silentia AB hefur smíðað eða samþykkt til þess að tryggja öryggi fólks og fasteigna. Séu aðrir varahlutir notaðir, fellur ábyrgðin úr gildi.

Áður en uppsetning hefst skaltu ganga úr skugga um að allar vörur/ihlutir séu til staðar, að ekkert vanti í þá og að þeir séu gallalausir.

Farga skal umbúðum í samræmi við gildandi reglur og reglugerðir.

Ef þú þarft frekari leiðbeiningar um að setja vörurnar saman, nota þær eða halda við, skaltu gera svo vel og hafa samband við næsta umboðsmann okkar. Upplýsingar um söluaðila er að finna aftast í þessum bæklingi og á Netinu:
<http://www.silentia.eu>

Líftími vöru: 10 ár



Viðvörðun - Viðvörðun varðar hættu sem leitt getur til dauða, alvarlegs líkamstjóns og/eða eignatjóns, sé henni ekki eytt eða hún sniðgengin.

Notkun, þrif og viðhald

4

- Uppsetning 4
- Notkun, almennt 4
- Á veggjabrautum með klemmu 4
- Hreyfanlegir skilveggir 4
- Að færa skilveggi á milli staða 5
- Reglubundið eftirlit 5
- Hreinsun og sótthreinsun 5

Uppsetning

6

- Hefðbundin uppsetning með veggfestingu 6
- Hefðbundin festing með veggfestingu og viðbótareiningu skilveggjar 8
- Uppsetning með 20 mm bilstöngum 10
- Uppsetning með 100 eða 200 mm bilstöngum 12
- Uppsetning með stillanlegum bilstöngum 14
- Uppsetning með klemmum og veggfestingu á veggteini 16
- Uppsetning með klemmum og bakstuðningi á veggteini 18
- Uppsetning með klemmum og veggfestingu með gólfstuðningi á veggteini 20
- Uppsetning á föstum skilvegg með veggfestingu og gólfstólpa 22
- Uppsetning á föstum skilvegg með tveimur gólfstólpum 24
- Uppsetning á hreyfanlegum skilvegg með föstum skilvegg 25
- Uppsetning á hreyfanlegum skilvegg á gólfstólpa 26
- Að festa skilvegg á vagn fyrir einn skilvegg 28
- Að festa skilvegg á vagn fyrir tvo skilveggi 30
- Uppsetning á hreyfanlegum rúmgafli 32
- Uppsetning á sturtuskilvegg 34

Umboðsmenn

36

Eyðublað um reglubundið eftirlit

39

Notkun, þrif og viðhald

Uppsetning

Fylgdu leiðbeiningum um uppsetningu á hverjum lausum skilveggjum fyrir sig til þess að tryggja að þeir séu rétt og örugglega settir upp.

Það er á ábyrgð uppsetningarmanns að ganga úr skugga um að festingar séu réttar fyrir vegg og/eða gólf, að veggir og gólf séu í góðu ástandi og að veggur, gólf og festingar standist þyngd skilveggjakerfisins auk annars álags sem myndast getur við venjulega notkun.

Lausu skilveggirnir eru smíðaðir til notkunar **innan húss** á sléttum og láréttum gólfum. Séu þeir settir upp og notaðir á gólfum sem ekki eru lárétt, getur það stefnt öryggi fólks í hættu og felld ábyrgðina úr gildi.

Notkun, almennt

Ekki má halla sér að lausum skilvegg, hengja hluti yfir hann eða láta áhöld eða annað hallast upp að honum. Lausir skilveggir eru til þess ætlaðir að hindra áhorf og það getur valdið tjóni á þeim að nota þá til einhvers annars.

Þegar hreyfanlegur skilveggur hefur verið dreginn út í rétta lengd, er endahjólinu læst en hin látin vera ólæst. (Læstu líka hornhjólinu, eigi skilveggurinn að mynda horn.) Lengstu skilveggirnir (12–15 einingar) eru ætlaðir til þess að mynda L-laga vegg í kringum rúmið.

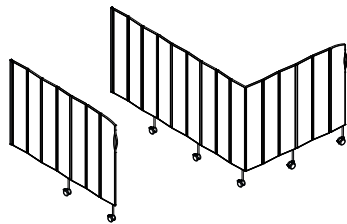

1-11 einingar. 12-15 einingar.

Gættu þess að öll hjól séu ólæst áður en þú færir skilvegginn til eða dregur hann út.



Athugaðu: Ekki skal nota skilveggina þar sem segulómun fer fram.

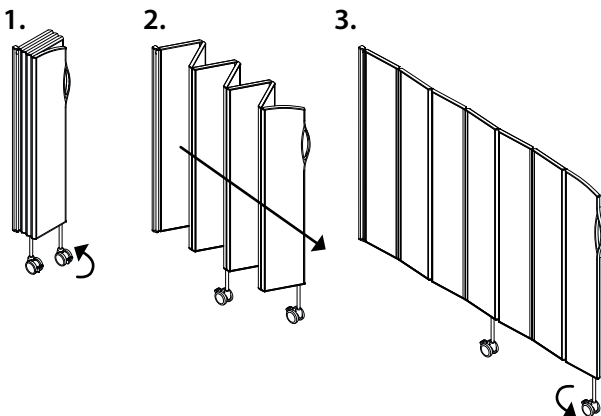

Gætið þess vandlega að engir hlutar rúmsins séu undir skilveggnum, þegar rúminu er lyft. Lyftikraftur rúmsins getur valdið tjóni á skilveggnum, fylgihlutum hans og/eða festingum. Það getur svo leitt til þess að skilveggurinn falli á hliðina og valdi slysum á sjúklingum eða starfsfólki.

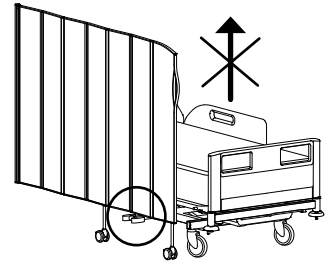

Á veggjabrautum með klemmu

Hægt er að færa skilveggi fram og tilbaka á veggjateinum með því að losa aðeins sexkantsskrúfurnar á klemmunum. Þegar skilveggurinn er kominn á réttan stað, eru sexkantsskrúfurnar hertar á ný þannig að skilveggurinn sé stöðugur.

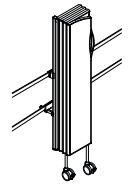

Hreyfanlegir skilveggir

Áður en laus skilveggur á vagni er dreginn út, gættu þess að **vagnhjólin séu læst** en skilveggjarhjólin ólæst.

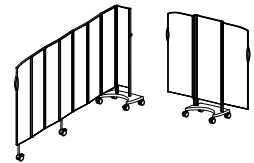

Alltaf skal sýna fyllstu varkárni við tilfærslu hreyfanlegra skilveggja. Ef krafti er beitt, geta þeir oltið og lent á fólki. Sýna skal sérstaka varkárni þegar farið er með skilveggi yfir þröskulda eða aðra staði þar sem hæðarmunur er.

Stattu ekki á hjólabúnaðinum, hallaðu þér ekki að skilveggnum og styddu þig ekki við hann. Sé það gert, getur hreyfanlegur skilveggur færst úr stað eða oltið þannig að maður dettur.

1. Aflæstu hjólunum.
2. Dragðu skilvegginn út.
3. Læstu endahjólinu.

Að færa skilveggi á milli staða

EasyClick™-kerfið gerir að auðvelt er að flytja hreyfanlegan skilvegg frá einum stað til annars en þá þarf að fara eftir þessum leiðbeiningum. Leggðu skilvegginn saman. Losaðu Torx-skrúfuna (T20) sem festir fjaðurboltann efst í skilveggnum, hafi hún verið hert. Losaðu skilvegginn frá veggnum, gólfstólpa eða vagni með því að þrýsta á skrúfuna svo efri pinninn fari niður og að skilveggurinn losni. Farðu gætilega þegar skilveggurinn er tekinn niður. Hann getur rúllað af stað frá þér og fallið til hliðar, sé hann ekki lengur festur. Færðu skilvegginn á nýja staðinn og settu hann upp í samræmi við leiðbeiningar um uppsetningu.

Reglubundið eftirlit

Gæta ber reglubundið að skilveggjunum (a.m.k. hálfárslega) með eftirfarandi í huga:

- Kannaðu hvort veggfesting (og bilstangir, ef við á) séu vel festar í vegg
- Kannaðu hvort allar rær og skrúfur séu vel hertar
- Kannaðu hvort fjaðurboltinn efst í skilveggnum sé tryggilega festur við vegginn, vagninn eða gólfstólpann
- Kannaðu hvort öll hjól séu í góðu lagi
- Kannaðu hvort allt sé í lagi með virkni og útlit skilveggjanna (og fylgihluta þeirra)

Aftast í handbókinni er að finna eyðublað sem hægt er að notfæra sér við skjalfestingu.

Hreinsun og sótthreinsun

Vikulega eða eftir þörfum: Þvoðu skilveggina með heitu vatni og etanóli eða öðrum algengum yfirborðsþvottaefnum eða sótthreinsandi efnum.

Notaðu ekki mikið af vatni, nóg er að nota tusku vel vætta í þvottaefni. Ekki nota þvottaefni með svarfefnum.

Það er auðvelt að taka hjólin af samkvæmt leiðbeiningum og setja þau í uppvottavél. Leggðu skilvegginn saman. Losaðu Torx-skrúfuna (T20) sem festir fjaðurboltann efst í skilveggnum, hafi hann verið hertur. Losaðu skilvegginn frá veggnum, gólfstólpa eða vagni með því að þrýsta á skrúfuna svo efri pinninn fari niður og að skilveggurinn losni. Sé skilveggurinn festur með klemmum, er hægt að opna þær til þess að losa veggfestinguna með skilveggnum í stað þess að losa skilvegginn frá veggfestingunni. Farðu gætilega þegar skilveggurinn er tekinn niður. Hann getur rúllað af stað frá þér og fallið til hliðar, sé hann ekki lengur festur. Leggðu skilvegginn niður á hentugum stað og dragðu hjólin út. Þvoðu hjólin. Sé þess þörf, skaltu setja nokkra olíudropa á hjólöxulinn áður en hjólið er sett undir skilvegginn á ný. Settu skilvegginn upp í samræmi við leiðbeiningar um uppsetningu.

Athugaðu að: Skilveggirnir þola hvorki gufuhreinsun né þvott í uppvottavél eða þvottavél, það skemmir spjöldin.

Hefðbundin uppsetning með veggfestingu

Það er á ábyrgð uppsetningarmanns að ganga úr skugga um að festingar séu réttar fyrir vegg og/eða gólf, að veggir og gólf séu í góðu ástandi og að veggur, gólf og festingar standist þyngd skilveggjakerfisins auk annars álags sem myndast getur við venjulega notkun.

Lausu skilveggirnir eru smíðaðir til notkunar innanhúss á sléttum og láréttum gólfum. Séu þeir settir upp og notaðir á gólfum sem ekki eru lárétt, getur það stefnt öryggi fólks í hættu og fellt ábyrgðina úr gildi.

Vara nr.

6105 - 6115

6205 - 6215

6305 - 6315

6539, 6544,

6540

- | <p>1.</p> <table border="0"> <thead> <tr> <th style="text-align: left;">Hæð skilveggjar</th> <th style="text-align: left;">Bil frá gólf</th> </tr> </thead> <tbody> <tr> <td>1,85 m</td> <td>410 mm</td> </tr> <tr> <td>1,65 m</td> <td>410 mm</td> </tr> <tr> <td>1,45 m</td> <td>310 mm</td> </tr> </tbody> </table> | Hæð skilveggjar | Bil frá gólf | 1,85 m | 410 mm | 1,65 m | 410 mm | 1,45 m | 310 mm | <p>1. Merktu fyrir og boraðu gat fyrir neðri festiskrúfu. Bil frá gólf er 310 mm fyrir 1,45 m háan skilvegg og 410 mm fyrir 1,65 m eða 1,85 m háan skilvegg.</p> |
|---|-----------------|--------------|--------|--------|--------|--------|--------|--------|---|
| Hæð skilveggjar | Bil frá gólf | | | | | | | | |
| 1,85 m | 410 mm | | | | | | | | |
| 1,65 m | 410 mm | | | | | | | | |
| 1,45 m | 310 mm | | | | | | | | |

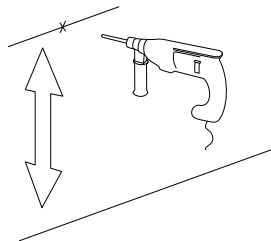

- | | |
|--|---|
| <p>2.</p> <p>6539
6544
6540</p> | <p>2. Festu neðri enda veggfestingarinnar við vegginn. Efri endi hennar er merktur með ör og áletruninni UP.</p> <p>3. Gættu þess að veggfestingin sé lóðrétt. Merktu fyrir og boraðu gat fyrir efri enda veggfestingarinnar og festu hana með skrúfu.</p> |
|--|---|

4.

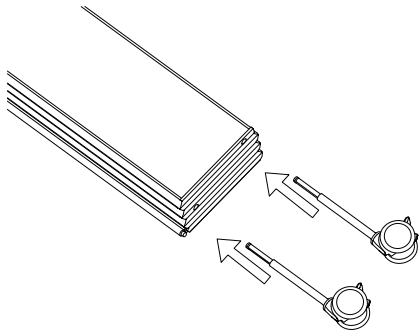

4. Þrýstu hjólunum inn í vegginn. Gættu þess að setja hjól í öll hjólagöt.

5.

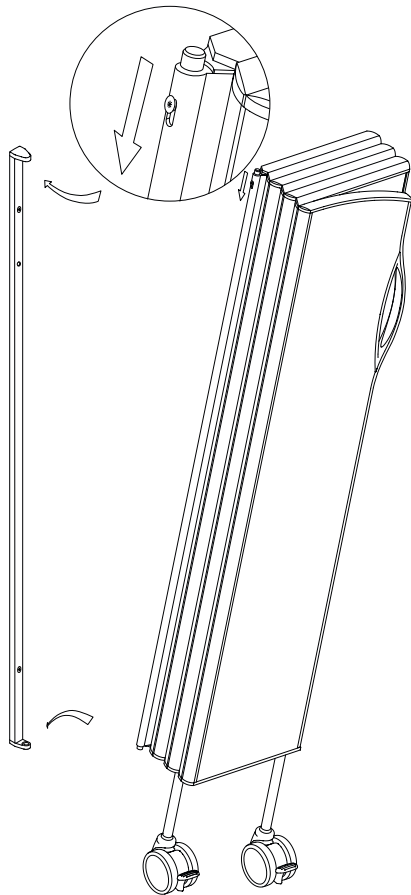

5. Festu skilvegginn með því að setja neðri pinna hans í neðra gatið á veggfestingunni. Þrýstu torx-skrúfunni á hliðinni niður þannig að þú komir efri pinnanum í efra gatið á veggfestingunni.

Ef þess gerist þörf er hægt að herða torx-skrúfuna (T20) til þess að koma í veg fyrir að einhver losi óvart skilvegginn frá. Gættu þess að skrúfan sé í **efri stöðu** þegar hún hefur verið hert.

Lengstu skilveggirnir (12–15 einingar) eru ætlaðir til þess að mynda L-laga vegg í kringum rúmið.

Vara nr.	Þyngd	Vara nr.	Þyngd	Vara nr.	Þyngd	Fjöldi hjóla
6105	8 kg	6205	9,5 kg	6305	11,5 kg	1
6106	10,5 kg	6206	12 kg	6306	13,5 kg	2
6107	12 kg	6207	14 kg	6307	16 kg	2
6108	13,5 kg	6208	16 kg	6308	18 kg	2
6109	15,5 kg	6209	18 kg	6309	20,5 kg	3
6110	17 kg	6210	19,5 kg	6310	22,5 kg	3
6111	18,5 kg	6211	21,5 kg	6311	24,5 kg	3
6112	20 kg	6212	24 kg	6312	27 kg	4
6113	22 kg	6213	25,5 kg	6313	29 kg	4
6114	24 kg	6214	27,5 kg	6314	31,5 kg	4
6115	25,5 kg	6215	29,5 kg	6315	33,5 kg	5

Hefðbundin festing með veggfestingu og viðbótareiningu skilveggjar

Það er á ábyrgð uppsetningarmanns að ganga úr skugga um að festingar séu réttar fyrir vegg og/eða gólf, að veggir og gólf séu í góðu ástandi og að veggur, gólf og festingar standist þyngd skilveggjakerfisins auk annars álags sem myndast getur við venjulega notkun.

Lausu skilveggirnir eru smíðaðir til notkunar innanhúss á sléttum og láréttum gólfum. Séu þeir settir upp og notaðir á gólfum sem ekki eru lárétt,

getur það stefnt öryggi fólks í hættu og fellt ábyrgðina úr gildi.

Vara nr.

6162 - 6165

6262 - 6265

6362 - 6365

6105 - 6115

6205 - 6215

6305 - 6315

6539, 6544,

6540

- 1.**
- | Hæð skilveggjar | Bil frá gólf |
|-----------------|--------------|
| 1,85 m | 410 mm |
| 1,65 m | 410 mm |
| 1,45 m | 310 mm |
- 1.** Merktu fyrir og boraðu gat fyrir neðri festiskrúfu. Bil frá gólf er 310 mm fyrir 1,45 m háan skilvegg og 410 mm fyrir 1,65 m eða 1,85 m háan skilvegg.

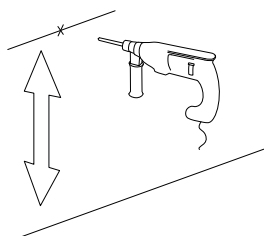

- 2.**
- 6539
6544
6540
- 3.**
-

2. Festu neðri enda veggfestingarinnar við vegginn. Efri endi hennar er merktur með ör og áletruninni UP.

3. Gættu þess að veggfestingin sé **lóðrétt**. Merktu fyrir og boraðu gat fyrir efri enda veggfestingarinnar og festu hana með skrúfu.

4.

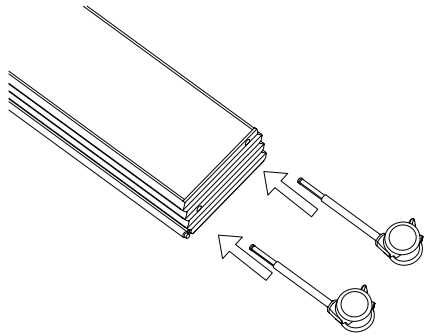

4. Þrýstu hjólunum inn í vegginn. Gættu þess að setja hjól í öll hjólagöt.

5.

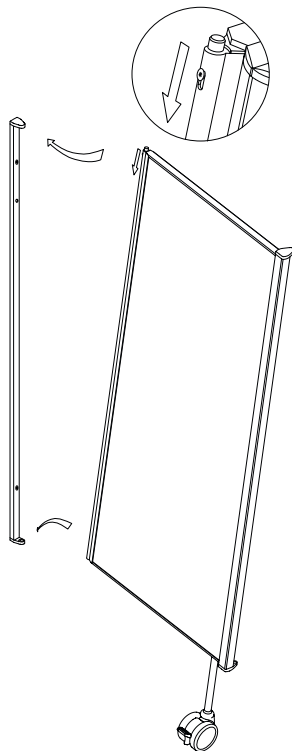

5. Festu skilvegginn með því að setja neðri pinna hans í neðra gatið á veggfestingunni. Þrýstu torx-skrúfunni á hliðinni niður þannig að þú komir efri pinnanum í efra gatið á veggfestingunni.

Ef þess gerist þörf er hægt að herða torx-skrúfuna (T20) til þess að koma í veg fyrir að einhver losi óvart skilvegginn frá. Gættu þess að skrúfan sé í **efri stöðu** þegar hún hefur verið hert.

6. Festu hreyfanlega skilvegginn við viðbótareininguna á sama hátt og viðbótareiningin er fest við veggfestinguna.

6.

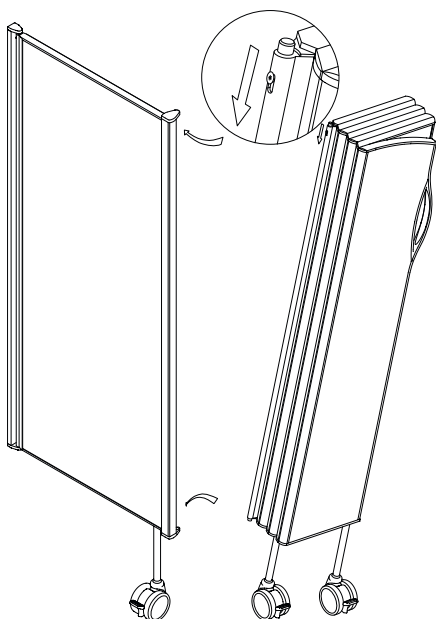

Lengstu skilveggirnir (12–15 einingar) eru ætlaðir til þess að mynda L-laga vegg í kringum rúmið.

Vara nr.	Þyngd	Fjöldi hjóla
6162	3,5 kg	1
6163	5 kg	1
6164	6 kg	1
6165	7,5 kg	1
6262	3,5 kg	1
6263	5,5 kg	1
6264	7 kg	1
6265	8 kg	1
6362	4 kg	1
6363	6 kg	1
6364	7,5 kg	1
6365	9 kg	1

Uppsetning með 20 mm bilstöngum

Það er á ábyrgð uppsetningarmanns að ganga úr skugga um að festingar séu réttar fyrir vegg og/eða gólf, að veggir og gólf séu í góðu ástandi og að veggur, gólf og festingar standist þyngd skilveggjakerfisins auk annars álags sem myndast getur við venjulega notkun.

Lausu skilveggirnir eru smíðaðir til notkunar innanhúss á sléttum og láréttum gólfum. Séu þeir settir upp og notaðir á gólfum sem ekki eru lárétt, getur það stefnt öryggi fólks í hættu og fellt ábyrgðina úr gildi.

Vara nr.

6506

6105 - 6115

6205 - 6215

6305 - 6315

6539, 6544,

6540

- 1.
- | Hæð skilveggjar | Bil frá gólfi |
|-----------------|---------------|
| 1,85 m | 410 mm |
| 1,65 m | 410 mm |
| 1,45 m | 310 mm |
1. Merktu fyrir og boraðu gat fyrir neðri festiskrúfu. Bil frá gólfi er 310 mm fyrir 1,45 m háan skilvegg og 410 mm fyrir 1,65 m eða 1,85 m háan skilvegg.

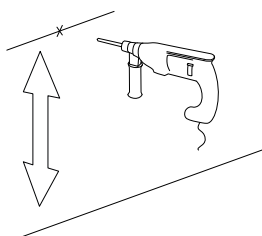

- 2.
- 6539
6544
6540
- 6506
- 3.
-

2. Festu neðri enda veggfestingarinnar við vegginn þannig að bilstöng sé á milli veggja og veggfestingar. Efri endi hennar er merktur með ör og áletruninni UP.
3. Gættu þess að veggfestingin sé **lóðrétt**. Merktu fyrir og boraðu gat fyrir efri enda veggfestingarinnar og festu hana með skrúfu.

4.

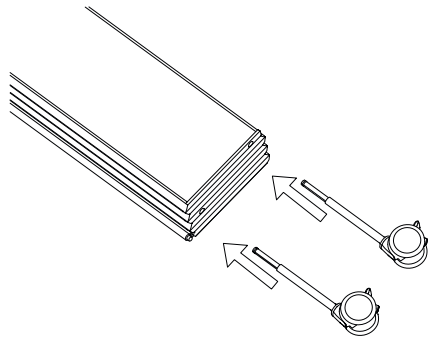

4. Þrýstu hjólunum inn í vegginn. Gættu þess að setja hjól í öll hjólagöt.

5.

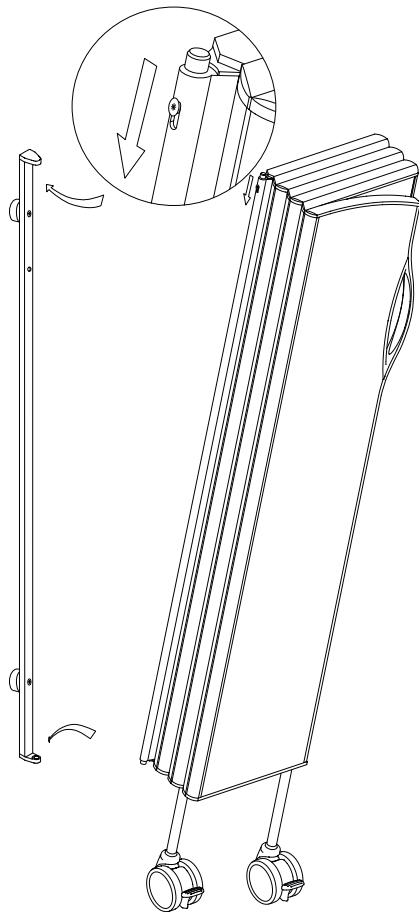

5. Festu skilvegginn með því að setja neðri pinna hans í neðra gatið á veggfestingunni. Þrýstu torx-skrúfunni á hliðinni niður þannig að þú komir efri pinnanum í efra gatið á veggfestingunni.

Ef þess gerist þörf er hægt að herða torx-skrúfuna (T20) til þess að koma í veg fyrir að einhver losi óvart skilvegginn frá. Gættu þess að skrúfan sé í **efri stöðu** þegar hún hefur verið hert.

Lengstu skilveggirnir (12–15 einingar) eru ætlaðir til þess að mynda L-laga vegg í kringum rúmið.

Vara nr.	Þyngd	Vara nr.	Þyngd	Vara nr.	Þyngd	Fjöldi hjóla
6105	8 kg	6205	9,5 kg	6305	11,5 kg	1
6106	10,5 kg	6206	12 kg	6306	13,5 kg	2
6107	12 kg	6207	14 kg	6307	16 kg	2
6108	13,5 kg	6208	16 kg	6308	18 kg	2
6109	15,5 kg	6209	18 kg	6309	20,5 kg	3
6110	17 kg	6210	19,5 kg	6310	22,5 kg	3
6111	18,5 kg	6211	21,5 kg	6311	24,5 kg	3
6112	20 kg	6212	24 kg	6312	27 kg	4
6113	22 kg	6213	25,5 kg	6313	29 kg	4
6114	24 kg	6214	27,5 kg	6314	31,5 kg	4
6115	25,5 kg	6215	29,5 kg	6315	33,5 kg	5

Uppsetning með 100 eða 200 mm bilstöngum

Það er á ábyrgð uppsetningarmanns að ganga úr skugga um að festingar séu réttar fyrir vegg og/eða gólf, að veggir og gólf séu í góðu ástandi og að veggur, gólf og festingar standist þyngd skilveggjakerfisins auk annars álags sem myndast getur við venjulega notkun.

Lausu skilveggirnir eru smíðaðir til notkunar innanhúss á sléttum og láréttum gólfum. Séu þeir settir upp og notaðir á gólfum sem ekki eru lárétt, getur það stefnt öryggi fólks í hættu og fellt ábyrgðina úr gildi.

Vara nr.

6507, 6508

6105 - 6115

6205 - 6215

6305 - 6315

6539, 6544,

6540

1.

Hæð skilveggjar	Bil frá gólfi
1,85 m	410 mm
1,65 m	410 mm
1,45 m	310 mm

1. Merktu fyrir og boraðu gat fyrir neðri festiskrúfu. Bil frá gólfi er 310 mm fyrir 1,45 m háan skilvegg og 410 mm fyrir 1,65 m eða 1,85 m háan skilvegg.

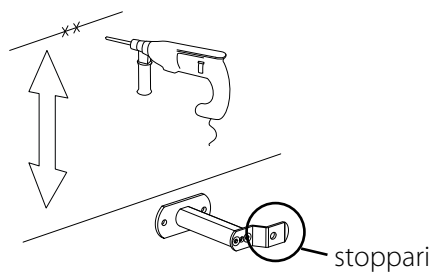

2.

6539
6544
6540

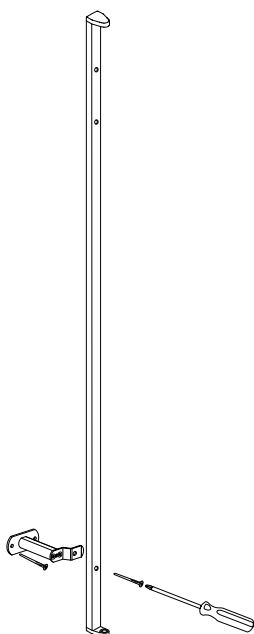

3.

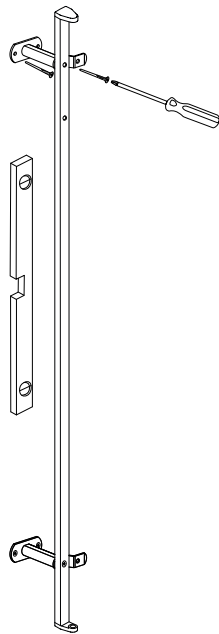

2. Festu neðri bilstöng við vegginn. Festu neðri enda veggfestingarinnar við bilstöngina. Efri endi veggfestingarinnar er merktur með ör og áletruninni UP.

Eigi bilstangirnar að virka eins og til er ætlast skal snúa stopparanum sem stendur út úr þeim til hægri, nema þegar um er að ræða gagnstæðan skilvegg, þá snýr stopparinn til vinstri.

3. Festu hina bilstöngina við efri enda veggfestingarinnar. Gættu þess að veggfestingin sé **lóðrétt**. Merktu fyrir og boraðu gat fyrir efri bilstöng og festu við vegginn.

6507
6508

4.

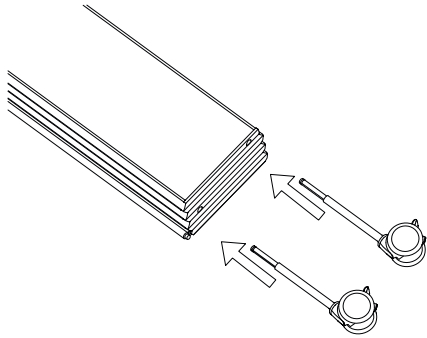

4. Þrýstu hjólunum inn í vegginn. Gættu þess að setja hjól í öll hjólagöt.

5.

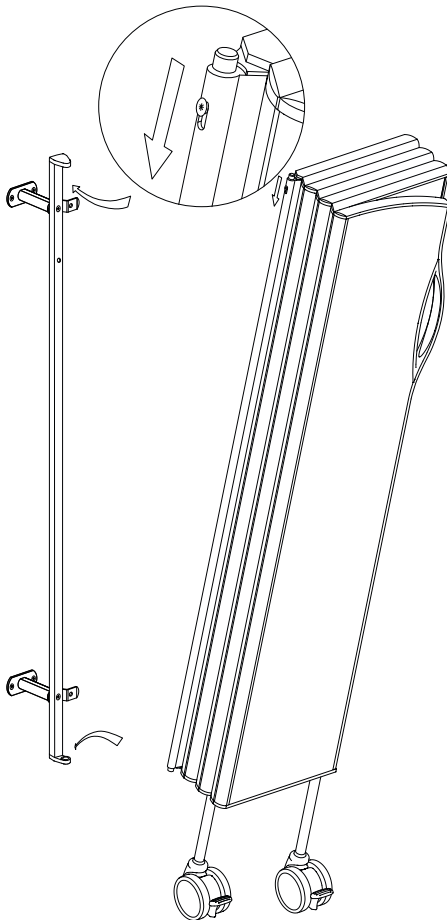

5. Festu skilvegginn með því að setja neðri pinna hans í neðra gatið á veggfestingunni. Þrýstu torx-skrúfunni á hliðinni niður þannig að þú komir efri pinnanum í efra gatið á veggfestingunni.

Ef þess gerist þörf er hægt að herða torx-skrúfunu (T20) til þess að koma í veg fyrir að einhver losi óvart skilvegginn frá. Gættu þess að skrúfan sé í **efri stöðu** þegar hún hefur verið hert.

Lengstu skilveggirnir (12–15 einingar) eru ætlaðir til þess að mynda L-laga vegg í kringum rúmið.

Vara nr.	Þyngd	Vara nr.	Þyngd	Vara nr.	Þyngd	Fjöldi hjóla
6105	8 kg	6205	9,5 kg	6305	11,5 kg	1
6106	10,5 kg	6206	12 kg	6306	13,5 kg	2
6107	12 kg	6207	14 kg	6307	16 kg	2
6108	13,5 kg	6208	16 kg	6308	18 kg	2
6109	15,5 kg	6209	18 kg	6309	20,5 kg	3
6110	17 kg	6210	19,5 kg	6310	22,5 kg	3
6111	18,5 kg	6211	21,5 kg	6311	24,5 kg	3
6112	20 kg	6212	24 kg	6312	27 kg	4
6113	22 kg	6213	25,5 kg	6313	29 kg	4
6114	24 kg	6214	27,5 kg	6314	31,5 kg	4
6115	25,5 kg	6215	29,5 kg	6315	33,5 kg	5

Uppsetning með stillanlegum bilstöngum

Það er á ábyrgð uppsetningarmanns að ganga úr skugga um að festingar séu réttar fyrir vegg og/eða gólf, að veggir og gólf séu í góðu ástandi og að veggur, gólf og festingar standist þyngd skilveggjakerfisins auk annars álags sem myndast getur við venjulega notkun.

Lausu skilveggirnir eru smíðaðir til notkunar innanhúss á sléttum og láréttum gólfum. Séu þeir settir upp og notaðir á gólfum sem ekki eru lárétt, getur það stefnt öryggi fólks í hættu og fellt ábyrgðina úr gildi.

Vara nr.

6509, 6510

6105 - 6115

6205 - 6215

6305 - 6315

6539, 6544,

6540

1.

Hæð skilveggjar	Bil frá gólfi
1,85 m	410 mm
1,65 m	410 mm
1,45 m	310 mm

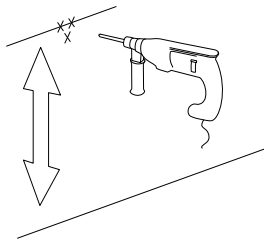

1. Merktu fyrir og boraðu gat fyrir neðri festiskrúfu. Bil frá gólfi er 310 mm fyrir 1,45 m háan skilvegg og 410 mm fyrir 1,65 m eða 1,85 m háan skilvegg.

2. Tveimur bilstöngum

6539
6544
6540

6509
6510

3.

Einni bilstöng

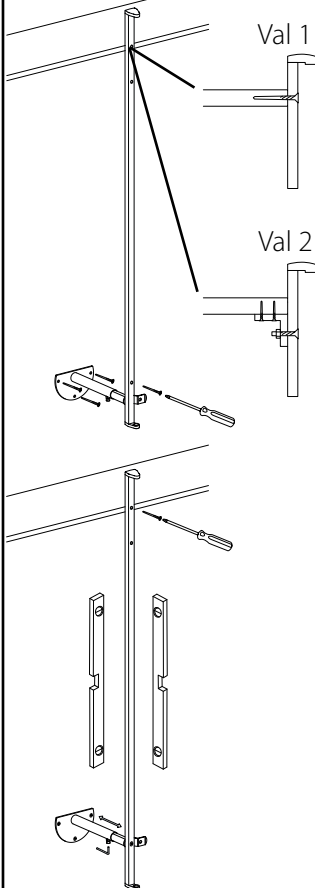

2. Festu neðri bilstöng við vegginn. Festu neðri enda veggfestingarinnar við bilstöngina. Efri endi veggfestingarinnar er merktur með ör og áletruninni UP.

Eigi bilstangirnar að virka eins og til er ætlast skal snúa stopparanum sem stendur út úr þeim til hægri, nema þegar um er að ræða gagnstæðan skilvegg, þá snýr stopparinn til vinstri.

3. **Tveimur bilstöngum:** Festu neðri enda veggfestingarinnar við hina bilstöngina. Stilltu bilstangirnar í viðeigandi lengd og læstu þeim í réttri stöðu með því að herða sexkantsskrúfuna vel. Gættu þess að veggfestingin sé **lóðrétt í báðar áttir** með því að stilla lengd bilstanganna og festipunkta efri bilstangar. Merktu fyrir og boraðu gat fyrir efri bilstöng og festu við vegginn.

Einni bilstöng: Gættu þess að veggfestingin sé **lóðrétt í báðar áttir** með því að stilla lengd bilstangar og festipunkts í hillu. Festu efri enda veggfestingar í hilluna og hertu sexkantsskrúfuna vel undir stillanlegu bilstönginni til þess að læsa henni í réttri stöðu. Það er annað hvort hægt að festa veggfestinguna beint í hilluna (val 1) eða með brík (val 2) (brík fylgir ekki með). Það gæti þurft að gera nýtt gat í veggfestinguna í hæð við hilluna.

4.

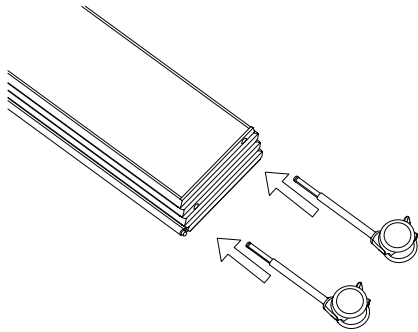

4. Þrýstu hjólunum inn í vegginn. Gættu þess að setja hjól í öll hjólagöt.

5.

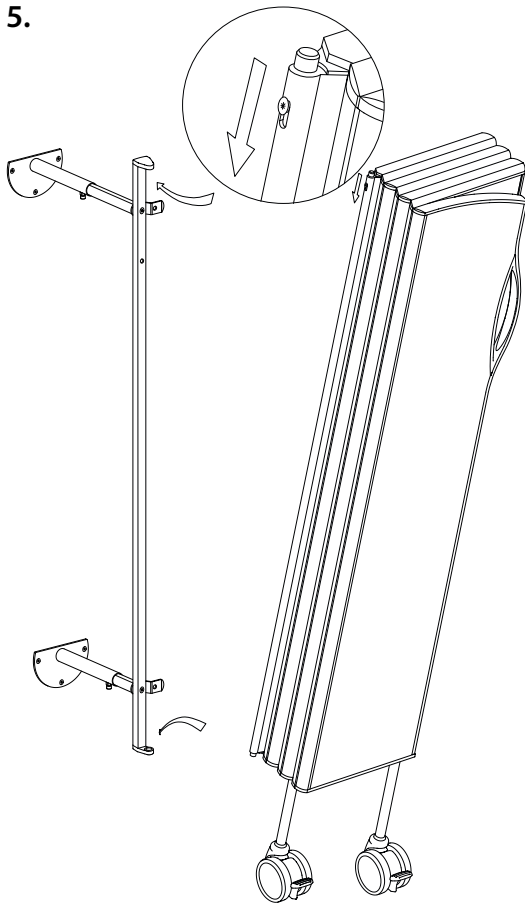

5. Festu skilvegginn með því að setja neðri pinna hans í neðra gatið á veggfestingunni. Þrýstu torx-skrúfunni á hliðinni niður þannig að þú komir efri pinnanum í efra gatið á veggfestingunni.

Ef þess gerist þörf er hægt að herða torx-skrúfunu (T20) til þess að koma í veg fyrir að einhver losi óvart skilvegginn frá. Gættu þess að skrúfan sé í **efri stöðu** þegar hún hefur verið hert.

Lengstu skilveggirnir (12–15 einingar) eru ætlaðir til þess að mynda L-laga vegg í kringum rúmið.

Vara nr.	Þyngd	Vara nr.	Þyngd	Vara nr.	Þyngd	Fjöldi hjóla
6105	8 kg	6205	9,5 kg	6305	11,5 kg	1
6106	10,5 kg	6206	12 kg	6306	13,5 kg	2
6107	12 kg	6207	14 kg	6307	16 kg	2
6108	13,5 kg	6208	16 kg	6308	18 kg	2
6109	15,5 kg	6209	18 kg	6309	20,5 kg	3
6110	17 kg	6210	19,5 kg	6310	22,5 kg	3
6111	18,5 kg	6211	21,5 kg	6311	24,5 kg	3
6112	20 kg	6212	24 kg	6312	27 kg	4
6113	22 kg	6213	25,5 kg	6313	29 kg	4
6114	24 kg	6214	27,5 kg	6314	31,5 kg	4
6115	25,5 kg	6215	29,5 kg	6315	33,5 kg	5

Uppsetning með klemmum og veggfestingu á veggteini

Það er á ábyrgð uppsetningarmanns að ganga úr skugga um að veggteinar séu rétt settir upp, að veggir og gólf séu í góðu ástandi og að veggur og veggteinar standist þyngd skilveggjakerfisins auk annars álags sem myndast getur við venjulega notkun.

Lausu skilveggirnir eru smíðaðir til notkunar **innan húss** á sléttum og láréttum gólfum. Séu þeir settir upp og notaðir á gólfum sem ekki eru lárétt, getur það stefnt öryggi fólks í hættu og fellt ábyrgðina úr gildi.

Mælt er með því að festa skilvegginn við tvo veggteina svo hann nýtist sem best. Sé aðeins einn veggteinn notaður, ætti hann að vera í sömu hæð og handföng skilveggjarins. Að öðrum kosti er heppilegt að bæta við til dæmis bakstuðningi (6519) eða millibilsstilli (6509, 6510).

Vara nr.
6502, 6535
6524, 6516
6105 - 6115
6205 - 6215
6305 - 6315
6539, 6544,
6540

1.

Val A

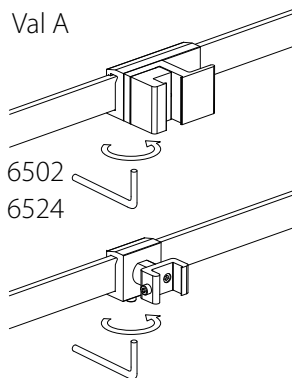

6502
6524

Val B

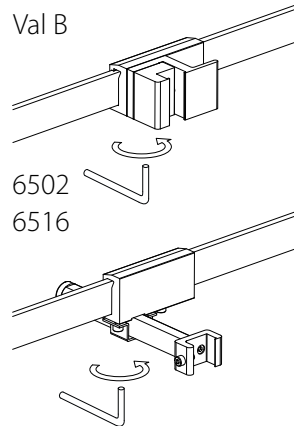

6502
6516

1. Festu klemmuna á efri veggteinin og stuðningsklemmuna á neðri teinin þannig að opin standist á lóðrétt. **Hertu skrufurnar** undir klemmunum til þess að koma í veg fyrir að klemmurnar renni eftir teinunum eða detti af.

Val A: Veggteinar eru í sömu fjarlægð frá vegg.

Val B: Veggteinar eru í mismunandi fjarlægð frá vegg.

2.

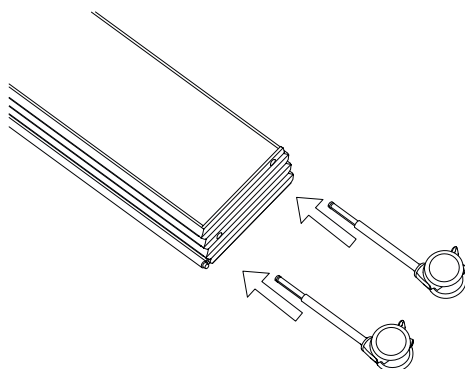

2. Þrýstu hjólunum inn í vegginn. Gættu þess að setja hjól í öll hjólagöt.

3.

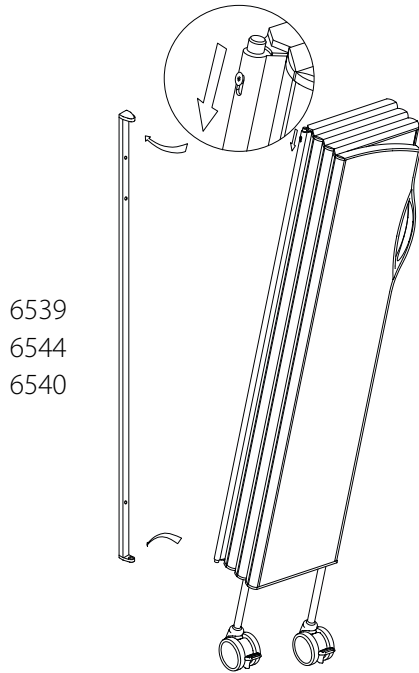

3. Festu veggfestinguna við skilvegginn með því að setja neðri pinna hans í neðra gatið á henni. Þrýstu torx-skrúfunni á hliðinni niður þannig að þú komir efri pinnanum í efra gatið á veggfestingunni.

Ef þess gerist þörf er hægt að herða torx-skrúfuna (T20) til þess að koma í veg fyrir að einhver losi óvart skilvegginn frá. Gættu þess að skrúfan sé í **efri stöðu** þegar hún hefur verið hert.

4.

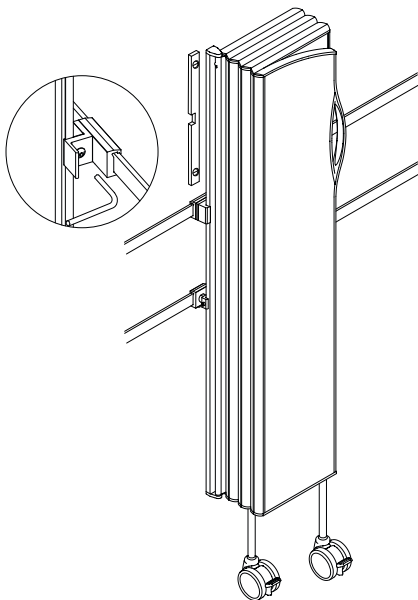

4. Komdu veggfestingunni fyrir í klemmunum, Gættu þess að þær séu **lóðréttar í báðar áttir**. Fyrir stillanlega klemmu (Val B): Hertu vel á sexkantsskrúfunum undir stillanlegu klemmunni til þess að festa hana í réttri stöðu.

5. Hertu skrúfurnar á klemmunum svo veggfestingin læsist og geti ekki runnið lóðrétt til í klemmunum.

Lengstu skilveggirnir (12–15 einingar) eru ætlaðir til þess að mynda L-laga vegg í kringum rúmið.

Vara nr.	Þyngd	Vara nr.	Þyngd	Vara nr.	Þyngd	Fjöldi hjóla
6105	8 kg	6205	9,5 kg	6305	11,5 kg	1
6106	10,5 kg	6206	12 kg	6306	13,5 kg	2
6107	12 kg	6207	14 kg	6307	16 kg	2
6108	13,5 kg	6208	16 kg	6308	18 kg	2
6109	15,5 kg	6209	18 kg	6309	20,5 kg	3
6110	17 kg	6210	19,5 kg	6310	22,5 kg	3
6111	18,5 kg	6211	21,5 kg	6311	24,5 kg	3
6112	20 kg	6212	24 kg	6312	27 kg	4
6113	22 kg	6213	25,5 kg	6313	29 kg	4
6114	24 kg	6214	27,5 kg	6314	31,5 kg	4
6115	25,5 kg	6215	29,5 kg	6315	33,5 kg	5

Uppsetning með klemmum og bakstuðningi á veggteini

Það er á ábyrgð uppsetningarmanns að ganga úr skugga um að veggteinar séu rétt settir upp, að veggir og gólf séu í góðu ástandi og að veggur og veggteinar standist þyngd skilveggjakerfisins auk annars álags sem myndast getur við venjulega notkun.

Lausu skilveggirnir eru smíðaðir til notkunar **innan húss** á sléttum og láréttum gólfum. Séu þeir settir upp og notaðir á gólfum sem ekki eru lárétt, getur það stefnt öryggi fólks í hættu og fellt ábyrgðina úr gildi.

Mælt er með því að festa skilvegginn við tvo veggteina svo hann nýtist sem best. Sé aðeins einn veggteinn notaður, ætti hann að vera í sömu hæð og handföng skilveggjarins. Að öðrum kosti er heppilegt að bæta við til dæmis bakstuðningi (6519) eða millibilsstilli (6509, 6510).

Vara nr.

6502, 6535

6519

6105 - 6115

6205 - 6215

6305 - 6315

6539, 6544,

6540

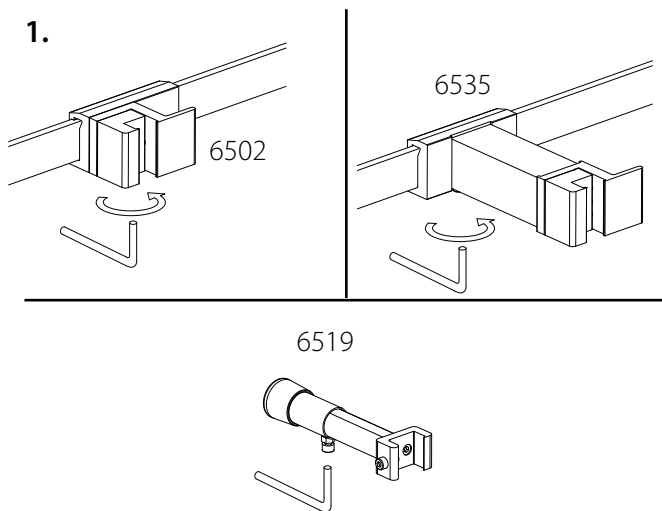

1. Festu klemmuna við veggteininn. Hertu skrúfuna undir klemmunni til þess að koma í veg fyrir að hún renni eftir teinunum eða detti af.

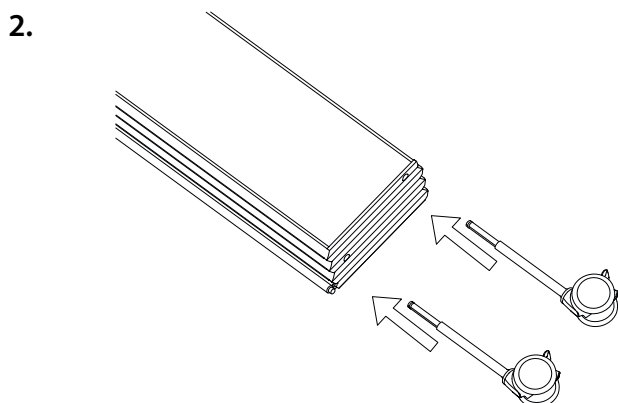

2. Þrýstu hjólunum inn í vegginn. Gættu þess að setja hjól í öll hjólagöt.

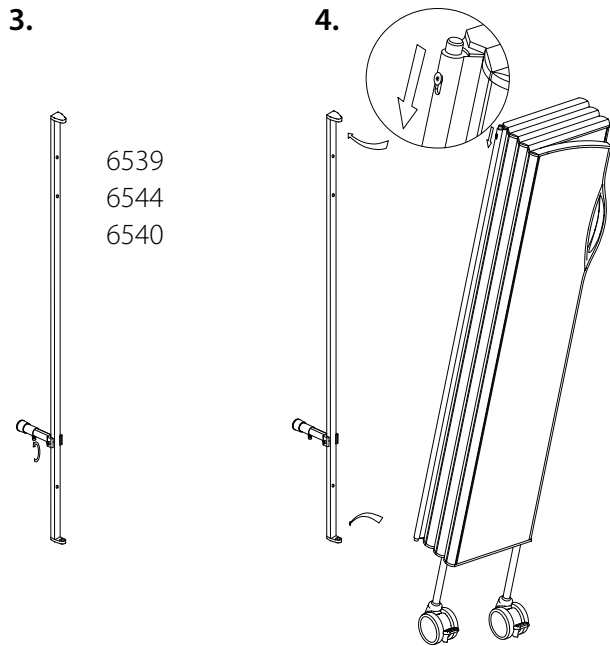

3. Komdu veggfestingunni fyrir í bakstuðningnum og hertu sexkantsskrúfuna vel þannig að veggfestingin læsist og get ekki runnið lóðrétt.

4. Festu veggfestinguna við skilvegginn með því að setja neðri pinna hans í neðra gatið á henni. Þrýstu torx-skrúfunni á hliðinni niður þannig að þú komir efri pinnanum í efra gatið á veggfestingunni.

Ef þess gerist þörf er hægt að herða torx-skrúfuna (T20) til þess að koma í veg fyrir að einhver losi óvart skilvegginn frá. Gættu þess að skrúfan sé í **efri stöðu** þegar hún hefur verið hert.

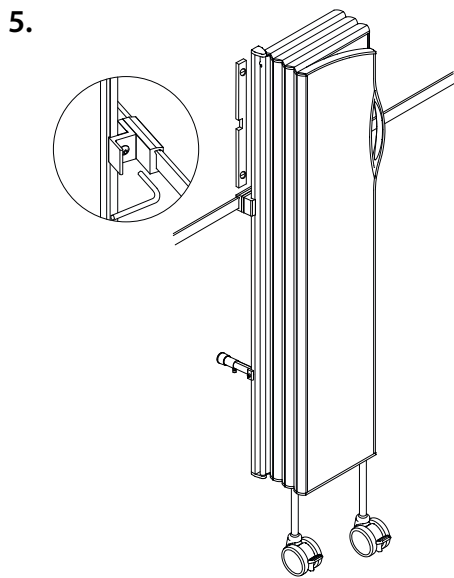

5. Komdu veggfestingunni fyrir í klemmunni. Gættu þess að þær séu **lóðréttar í báðar áttir**.

Stilltu lengdina á bakstuðningnum þannig að hann liggi að veggnum þegar veggfestingin er lóðrétt. Hertu vel á sexkantsskrúfunni til þess að festa hana í réttri stöðu.

Hertu skrúfuna á klemmunni svo veggfestingin læsist og geti ekki runnið lóðrétt til í klemmunum.

Lengstu skilveggirnir (12–15 einingar) eru ætlaðir til þess að mynda L-laga vegg í kringum rúmið.

Vara nr.	Þyngd	Vara nr.	Þyngd	Vara nr.	Þyngd	Fjöldi hjóla
6105	8 kg	6205	9,5 kg	6305	11,5 kg	1
6106	10,5 kg	6206	12 kg	6306	13,5 kg	2
6107	12 kg	6207	14 kg	6307	16 kg	2
6108	13,5 kg	6208	16 kg	6308	18 kg	2
6109	15,5 kg	6209	18 kg	6309	20,5 kg	3
6110	17 kg	6210	19,5 kg	6310	22,5 kg	3
6111	18,5 kg	6211	21,5 kg	6311	24,5 kg	3
6112	20 kg	6212	24 kg	6312	27 kg	4
6113	22 kg	6213	25,5 kg	6313	29 kg	4
6114	24 kg	6214	27,5 kg	6314	31,5 kg	4
6115	25,5 kg	6215	29,5 kg	6315	33,5 kg	5

Uppsetning með klemmum og veggfestingu með gólfstuðningi á veggteini

Það er á ábyrgð uppsetningarmanns að ganga úr skugga um að veggteinar séu rétt settir upp, að veggir og gólf séu í góðu ástandi og að veggur og veggteinar standist þyngd skilveggjakerfisins auk annars álags sem myndast getur við venjulega notkun.

Lausu skilveggirnir eru smíðaðir til notkunar **innanhúss** á sléttum og láréttum gólfum. Séu þeir settir upp og notaðir á gólfum sem ekki eru lárétt, getur það stefnt öryggi fólks í hættu og fellt ábyrgðina úr gildi.

Mælt er með því að festa skilvegginn við tvo veggteina svo hann nýtist sem best. Sé aðeins einn veggteinn notaður, ætti hann að vera í sömu hæð og handföng skilveggjarins. Að öðrum kosti er heppilegt að bæta við til dæmis bakstuðningi (6519) eða millibilsstilli (6509, 6510).

Vara nr.
6502, 6535
6524, 6516
6105 - 6115
6205 - 6215
6305 - 6315
6537, 6545,
6538

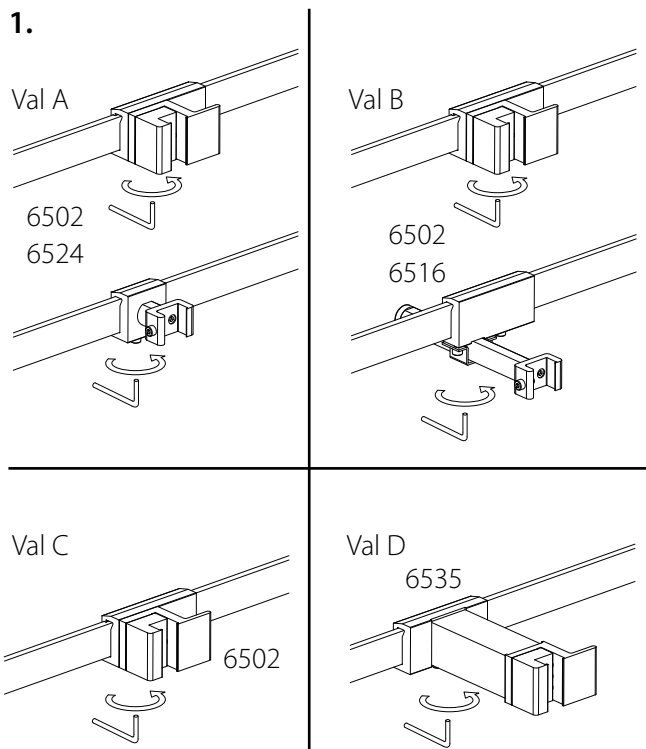

1. Festu klemmuna á efri veggteininn og stuðningsklemmuna á neðri teininn þannig að opin standist á lóðrétt. **Hertu skrufurnar** undir klemmunum til þess að koma í veg fyrir að klemmurnar renni eftir teinunum eða detti af.
 Val A: Veggteinararnir eru í sömu fjarlægð frá vegg.
 Val B: Veggteinararnir eru í mismunandi fjarlægð frá vegg.
 Val C: Aðeins veggteinn, venjuleg klemma.
 Val D: Aðeins veggteinn, klemma með bilstöng.

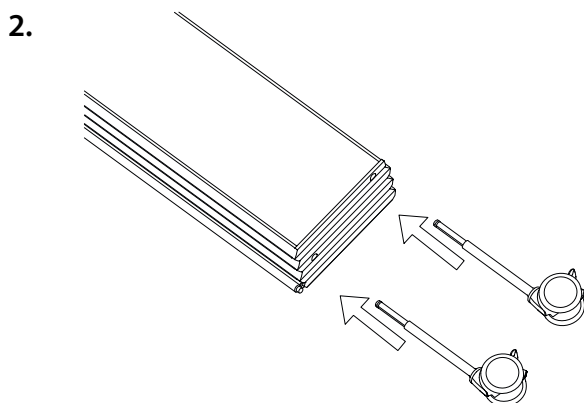

2. Þrýstu hjólunum inn í vegginn. Gættu þess að setja hjól í öll hjólagöt.

3.

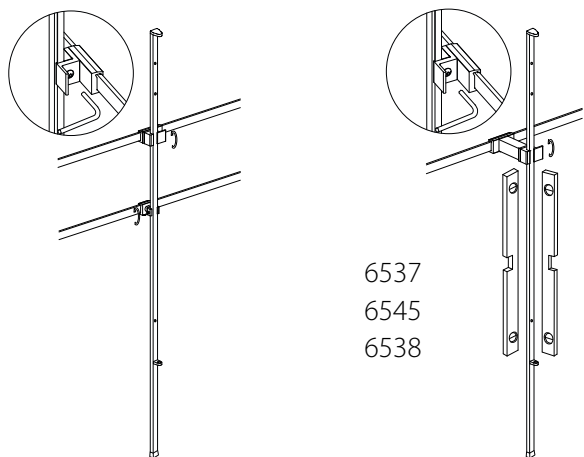
 6537
6545
6538

3. Komdu veggfestingunni fyrir í klemmunum og láttu veggfestinguna hvíla á gólfi. Gættu þess að þær séu lóðréttar í báðar áttir. Fyrir stillanlega klemmu (Val B): Hertu vel á sexkantsskrúfunum undir stillanlegu klemmunni til þess að festa hana í réttri stöðu.

Hertu skrúfurnar á klemmunum svo veggfestingin læsist og geti ekki runnið lóðrétt til í klemmunum.

4.

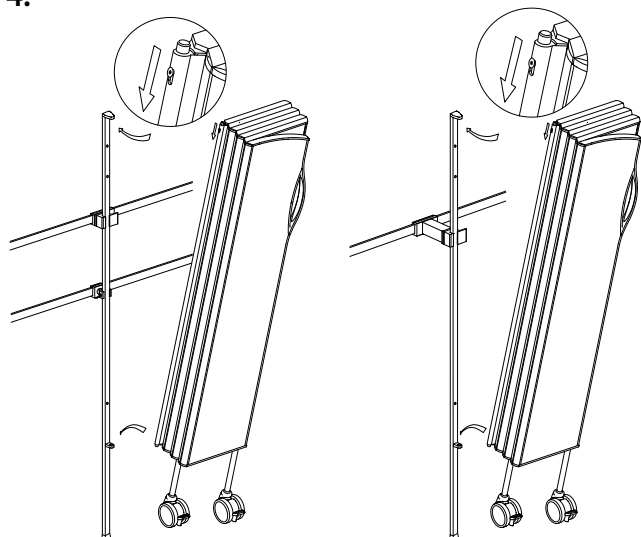
 Val A
Val B

 Val C
Val D

4. Festu skilvegginn með því að setja neðri pinna hans í neðra gatið á veggfestingunni. Þrýstu torx-skrúfunni á hliðinni niður þannig að þú komir efri pinnanum í efra gatið á veggfestingunni.

Ef þess gerist þörf er hægt að herða torx-skrúfuna (T20) til þess að koma í veg fyrir að einhver losi óvart skilvegginn frá. Gættu þess að skrúfan sé í **efri stöðu** þegar hún hefur verið hert.

Lengstu skilveggirnir (12–15 einingar) eru ætlaðir til þess að mynda L-laga vegg í kringum rúmið.

Vara nr.	Þyngd	Vara nr.	Þyngd	Vara nr.	Þyngd	Fjöldi hjóla
6105	8 kg	6205	9,5 kg	6305	11,5 kg	1
6106	10,5 kg	6206	12 kg	6306	13,5 kg	2
6107	12 kg	6207	14 kg	6307	16 kg	2
6108	13,5 kg	6208	16 kg	6308	18 kg	2
6109	15,5 kg	6209	18 kg	6309	20,5 kg	3
6110	17 kg	6210	19,5 kg	6310	22,5 kg	3
6111	18,5 kg	6211	21,5 kg	6311	24,5 kg	3
6112	20 kg	6212	24 kg	6312	27 kg	4
6113	22 kg	6213	25,5 kg	6313	29 kg	4
6114	24 kg	6214	27,5 kg	6314	31,5 kg	4
6115	25,5 kg	6215	29,5 kg	6315	33,5 kg	5



Installation of Semifix Screen with Wall Mounting and Floor Pole

The installation staff are responsible for ensuring that the fasteners are suitable for the wall and floor, that the wall and floor are in good condition, and that the wall, floor and fasteners can support the weight of the screen system and other forces that may occur during normal use.

The screens are designed to be used **indoors** on smooth, level flooring. Installation and use on floors that are not horizontal may be unsafe and will void the warranty.

Art. No.

**6143, 6144, 6145
6243, 6244, 6245
6343, 6344, 6345**

**6539, 6544, 6540
6561, 6562, 6563**

Screen height	Distance from floor
1.85 m	410 mm
1.65 m	410 mm
1.45 m	310 mm

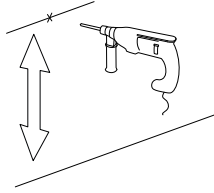

6539
6544
6540

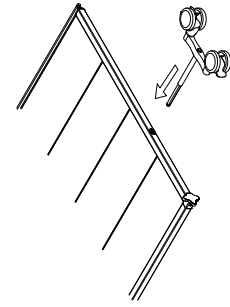
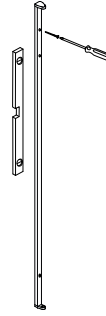
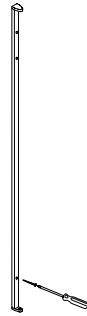

1. Mark and drill a hole for the lower fastening screw.
Distance from floor: 310 mm for screen of 1.45 m height, 410 mm for screen of 1.65 m or 1.85 m height.

2. Fasten the lower end of the wall mounting to the wall. The upper end of the wall mounting is marked by an arrow and the word UP.

3. Make sure the wall mounting **is vertical**. Mark and drill a hole for the upper end of the wall mounting and fasten it to the wall.

4. Push the wheels into the screen. Make sure the wheels are inserted into all the wheel holes.

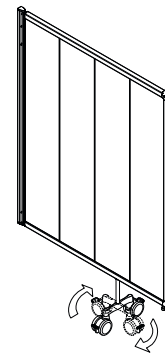
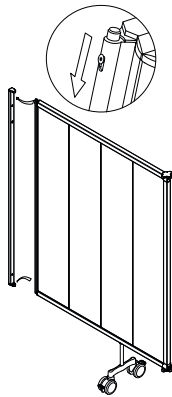

5. Attach the screen by inserting the bottom pin of the screen into the bottom hole of the wall mounting. Press the upper pin down using the torx screw on the side to get the pin into the upper hole.

If needed, the torx screw (T20) can be tightened to prevent anyone from detaching the screen accidentally. Make sure the screw is in the **top position** after tightening it.

6. The wheelbase can be rotated 90° for increased stability or extra floor space. The wheels automatically lock in two different positions, across or parallel with the screen. The wheel suspension compensates for uneven floors.

7. EasyClick makes it quick and easy to assemble and combine semifix screens. Connect up to three additional panels to build in four different directions with the EasyClick three-point connector or combine it with Silentia Folding screens.

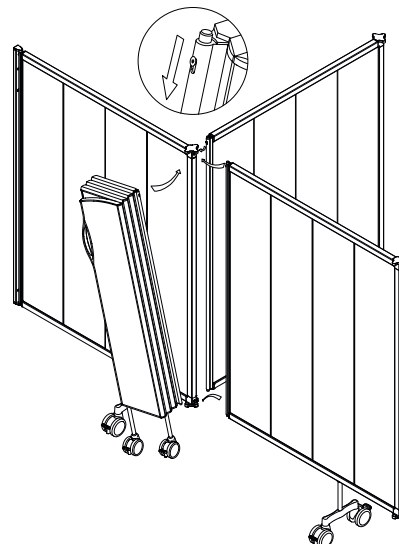

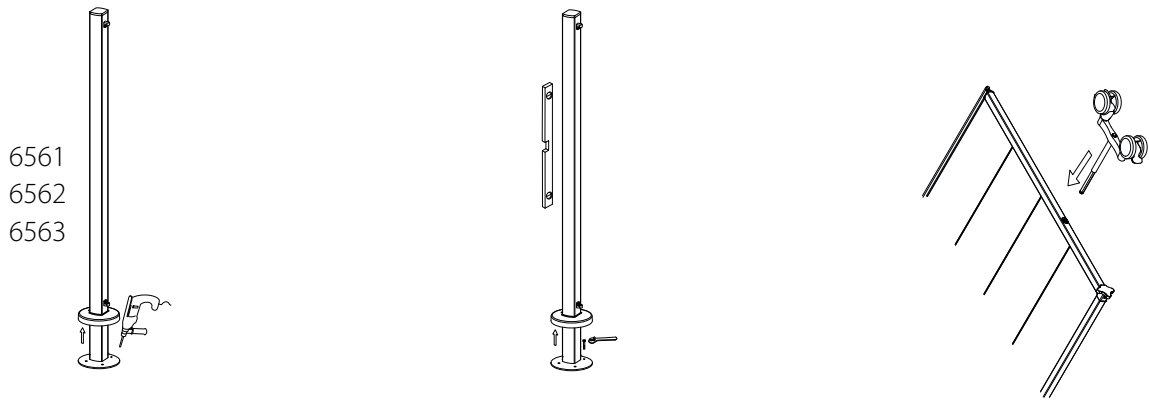

1. Put the floor pole in its intended position, lift the plastic cover of the floor pole and mark the drilling point on the floor. Move the pole aside and drill.

2. Move the floor pole back in place and check that it is **vertical** in all directions. Fasten the pole into place. Replace the plastic cover and fasten it with the screw included.

3. Push the wheels into the screen. Make sure the wheels are inserted into all the wheel holes.

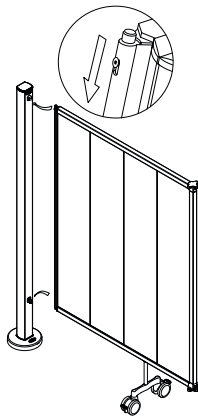

4. Attach the screen by inserting the bottom pin of the screen into the bottom hole of the floor pole. Press the upper pin down using the torx screw on the side to get the pin into the upper hole.

If needed, the torx screw (T20) can be tightened to prevent anyone from detaching the screen accidentally. Make sure the screw is in the **top position** after tightening it.

7. EasyClick makes it quick and easy to assemble and combine semifix screens. Connect up to three additional panels to build in four different directions with the EasyClick three-point connector or combine it with Silentia Folding screens.

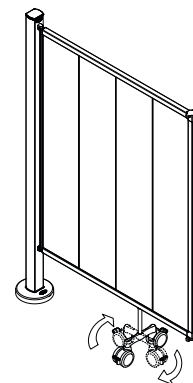

6. The wheelbase can be rotated 90° for increased stability or extra floor space. The wheels automatically lock in two different positions, across or parallel with the screen. The wheel suspension compensates for uneven floors.

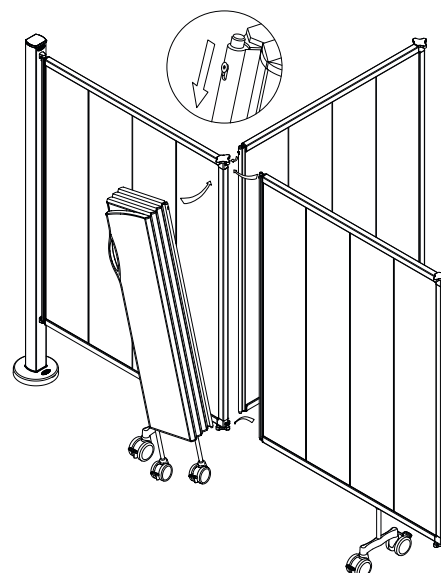

Uppsetning á föstum skilvegg með veggfestingu og gólfstólpa

Það er á ábyrgð uppsetningarmanns að ganga úr skugga um að festingar séu réttar fyrir vegg og/eða gólf, að veggir og gólf séu í góðu ástandi og að veggur, gólf og festingar standist þyngd skilveggjakerfisins auk annars álags sem myndast getur við venjulega notkun.

Lausu skilveggirnir eru smíðaðir til notkunar innanhúss á sléttum og láréttum gólfum. Séu þeir settir upp og notaðir á gólfum sem ekki eru lárétt,

getur það stefnt öryggi fólks í hættu og fellt ábyrgðina úr gildi.

Vara nr.

6150, 6155

6250, 6255

6350, 6355

**6539, 6544,
6540**

6561, 6562,

6563

1.

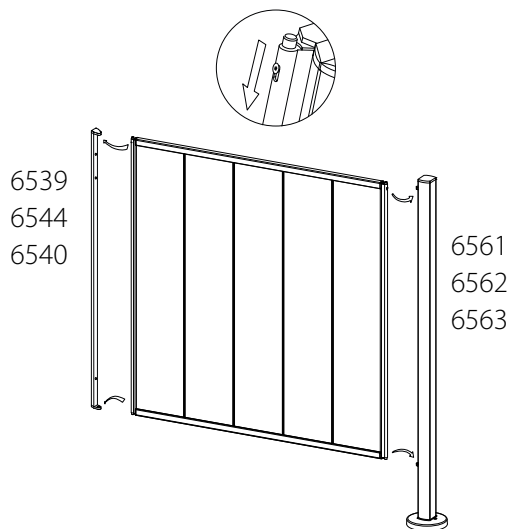

1. Festu skilvegginn við veggfestingu og gólfstólpa með því að að setja neðri pinna skilveggisins í neðra gatið á veggfestingunni og gólfstólpanum. Þrýstu torx-skrúfunum á hliðum niður þannig að þú komir efri pinnum í efri götin. Gættu þess að torx-skrúfurnar séu í **efri stöðu**. Efri endi veggfestingarinnar er merktur með ör og áletruninni UP.

2.

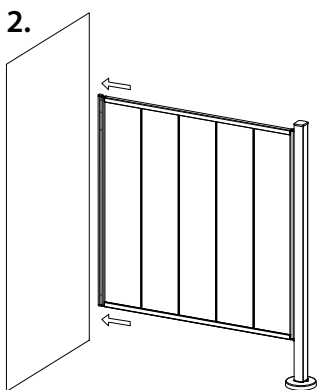

3.

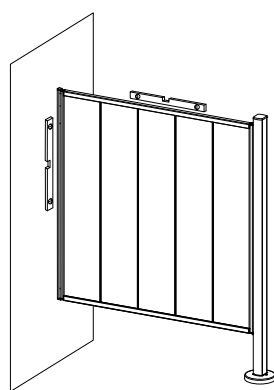

2-3. Haltu skilveggnum að vegg þar sem hann á að standa og gakktu úr skugga um að hann sé **láréttur** og **lóðréttur**.

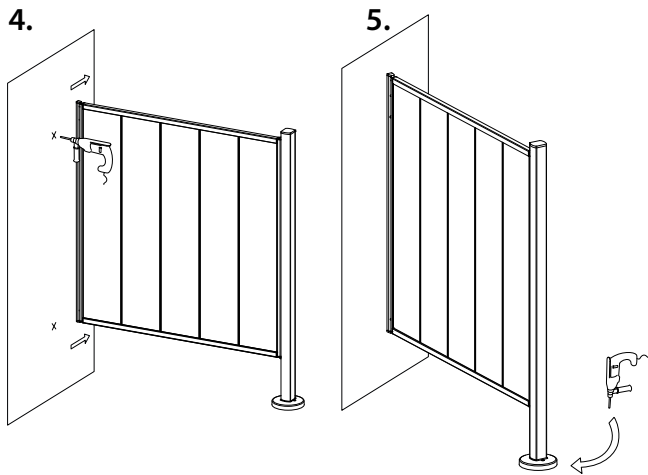

4. Merktu borpunkta á vegg. Færðu skilvegginn frá og boraðu.

5. Losaðu veggfestinguna af skilveggnum og skrúfaðu hana fasta á vegginn. Settu skilvegginn aftur á festinguna (sjá leiðbeiningar með 1. mynd).

Lyftu plasthulsu stólpans og merktu þar sem á að bora í gólf. Ýttu skilveggnum til hliðar og boraðu.

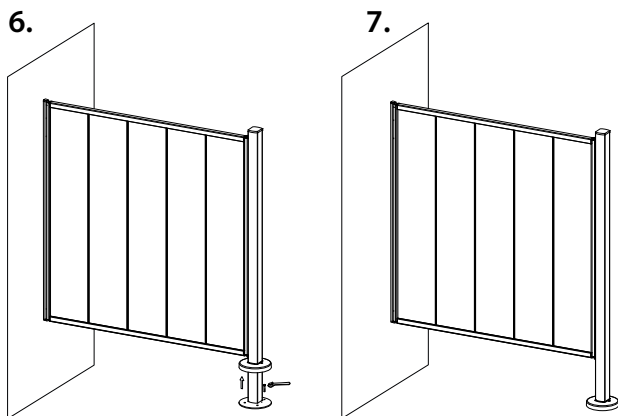

6. Ýttu skilveggnum til baka og skrúfaðu stólpann fastan.

7. Ýttu plasthulsu stólpans niður og festu með meðfylgjandi skrúfu.

Vara nr.	Þyngd
6150	6,2 kg
6155	11,4 kg
6250	7,3 kg
6255	13,4 kg
6350	8,3 kg
6355	15,3 kg
6561	3,3 kg
6562	3,6 kg
6563	3,8 kg

Upplýsingar um uppsetningu á hreyfanlegum skilvegg með föstum skilvegg er að finna á bls. 25.

Uppsetning á föstum skilvegg með tveimur gólfstólpum

Það er á ábyrgð uppsetningarmanns að ganga úr skugga um að skrúfufestingar séu réttar fyrir gólf, að gólf sé í góðu ástandi og að gólf og skrúfufestingar standist þyngd skilveggjakerfisins auk annars álags sem myndast getur við venjulega notkun.

Vara nr.

6150, 6155

6250, 6255

6350, 6355

6561, 6562,

6563

Lausu skilveggirnir eru smíðaðir til notkunar **innanhúss** á sléttum og láréttum gólfum. Séu þeir settir upp og notaðir á gólfum sem ekki eru lárétt, getur það stefnt öryggi fólks í hættu og fellt ábyrgðina úr gildi.

1.

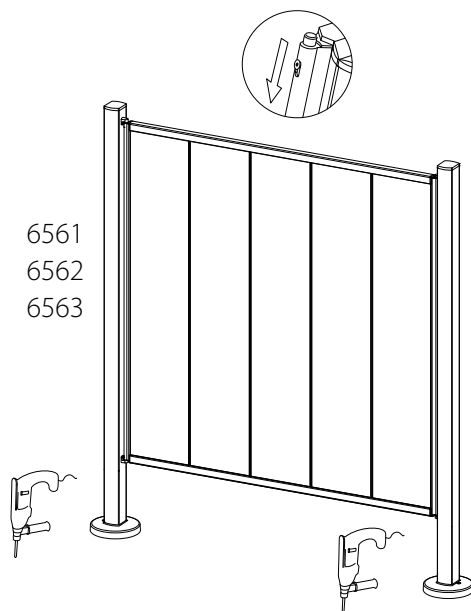

1. Settu vegginn og gólfstólpana saman með því að setja neðri pinna skilveggisins í neðra gatið á gólfstólpanum og þrýsta svo torx-skrúfunum á hliðum niður þannig að þú komir efri pinna í efra gatið. Gættu þess að torx-skrúfurnar séu í **efri stöðu**.

Haltu skilveggnum að þar sem hann á að standa, lyftu plasthulsum stólpanna og merktu þar sem á að bora í gólf. Ýttu skilveggnum til hliðar og boraðu.

2.

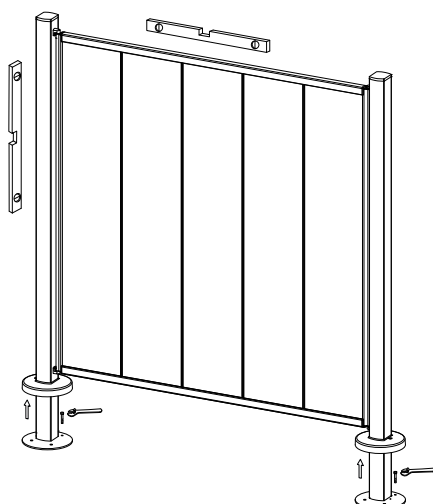

2. Ýttu skilveggnum aftur á sinn stað og gakktu úr skugga um að hann standi **lárétt** og **lóðrétt** á alla vegu. Skrúfaðu gólfstólpana fasta.

3.

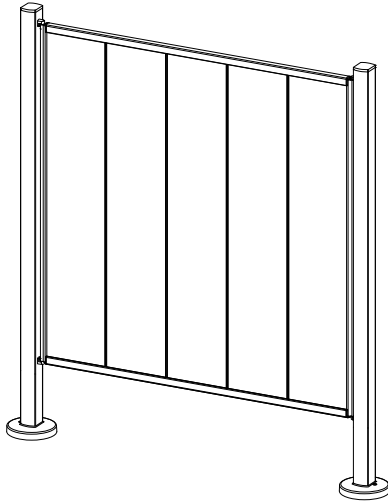

3. Ýttu plasthulsum stólpanna niður og festu með meðfylgjandi skrúfu.

Vara nr.	Þyngd
6150	6,2 kg
6155	11,4 kg
6250	7,3 kg
6255	13,4 kg
6350	8,3 kg
6355	15,3 kg
6561	3,3 kg
6562	3,6 kg
6563	3,8 kg

Uppsetning á hreyfanlegum skilvegg með föstum skilvegg

Viðurkenndar stöður til uppsetningar

Hægt er að setja marga skilveggi á sama stólpa. Hreyfanlega skilveggi má aðeins setja upp í viðurkenndum stöðum eins og hér segir:

1. Sömu megin á stólpanum og fastur skilveggur. (Stólpi af C eða D-gerð.): Hreyfanlegur skilveggurinn verður að liggja upp að fasta skilveggnum þegar hann er samanbrottinn. (Mynd 1.a og 1.b)
2. Andspænis fasta skilveggnum á stólpanum. (Stólpi af B eða D-gerð.): Hreyfanlegi skilveggurinn skal festa á festingar á stólpanum miðjum. (Mynd 2.a og 2.b)

1.a

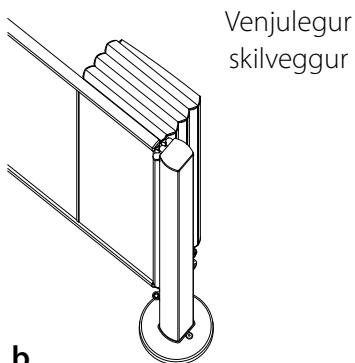

1.b

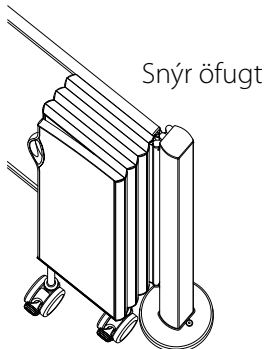
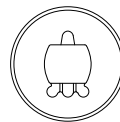
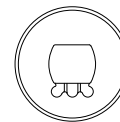
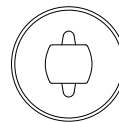
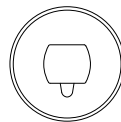

A
B
C
D

Festing á stólpanum
miðjum

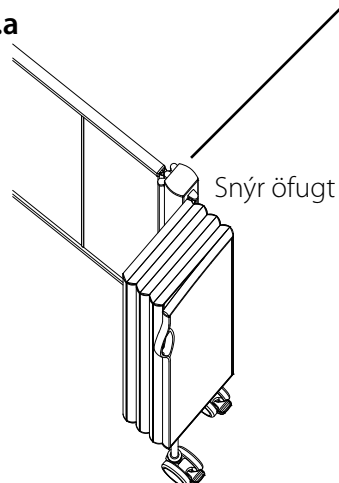
2.a

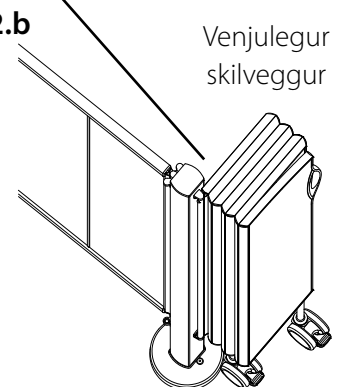

2.b



Uppsetning

Settu föstu skilveggina fyrst upp (sjá bls. 22–25). Fylgdu svo leiðbeiningum í 3. og 4. lið á næstu blaðsíðu.

Uppsetning á hreyfanlegum skilvegg á gólfstólpa

Það er á ábyrgð uppsetningarmanns að ganga úr skugga um að skrúfufestingar séu réttar fyrir gólf, að gólf sé í góðu ástandi og að gólf og skrúfufestingar standist þyngd skilveggjakerfisins auk annars álags sem myndast getur við venjulega notkun.

Vara nr.
6105 - 6115
6205 - 6215
6305 - 6315
6561, 6562,
6563

Lausu skilveggirnir eru smíðaðir til notkunar **innan húss** á sléttum og láréttum gólfum. Séu þeir settir upp og notaðir á gólfum sem ekki eru lárétt, getur það stefnt öryggi fólks í hættu og fellt ábyrgðina úr gildi.

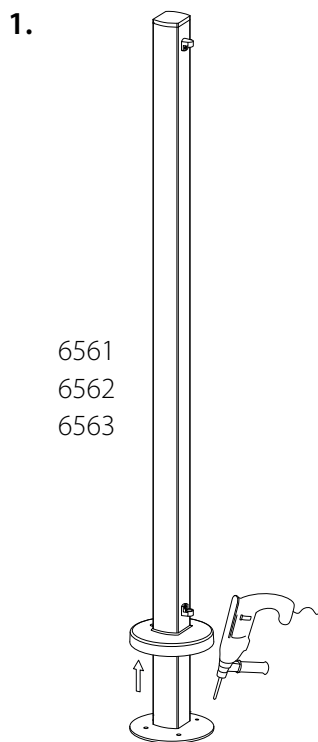

1. Settu gólfstólpann þar sem hann á að vera, lyftu plasthulsunni á stólpanum og merktu þar sem á að bora í gólf. Ýttu stólpanum frá og boraðu.

Hreyfanlega skilveggnum verður að koma fyrir í festingum á stólpanum miðjum, sé hann ekki settur upp með föstum skilvegg. Notaðu stólpa af gerð A eða B. Upplýsingar um uppsetningu með föstum skilvegg er að finna á bls. 25.

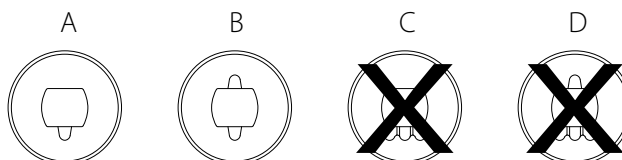

Vara nr.	Þyngd	Vara nr.	Þyngd	Vara nr.	Þyngd	Fjöldi hjóla
6105	8 kg	6205	9,5 kg	6305	11,5 kg	1
6106	10,5 kg	6206	12 kg	6306	13,5 kg	2
6107	12 kg	6207	14 kg	6307	16 kg	2
6108	13,5 kg	6208	16 kg	6308	18 kg	2
6109	15,5 kg	6209	18 kg	6309	20,5 kg	3
6110	17 kg	6210	19,5 kg	6310	22,5 kg	3
6111	18,5 kg	6211	21,5 kg	6311	24,5 kg	3
6112	20 kg	6212	24 kg	6312	27 kg	4
6113	22 kg	6213	25,5 kg	6313	29 kg	4
6114	24 kg	6214	27,5 kg	6314	31,5 kg	4
6115	25,5 kg	6215	29,5 kg	6315	33,5 kg	5

2.

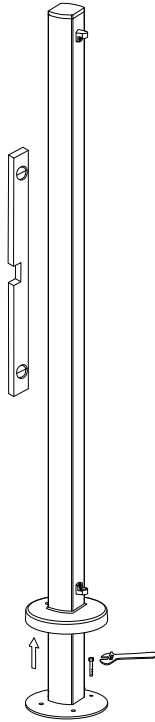

2. Ýttu stólpanum aftur á sinn stað og gakktu úr skugga um að hann sé **lóðréttur** á alla vegu. Skrúfaðu stólpann fastan.

Ýttu plasthulsu stólpanns niður og festu með meðfylgjandi skrúfu.

3.

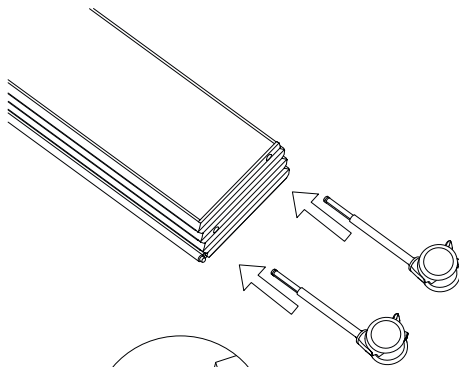

3. Þrýstu hjólunum inn í vegginn. Gættu þess að setja hjól í öll hjólagöt.

4.

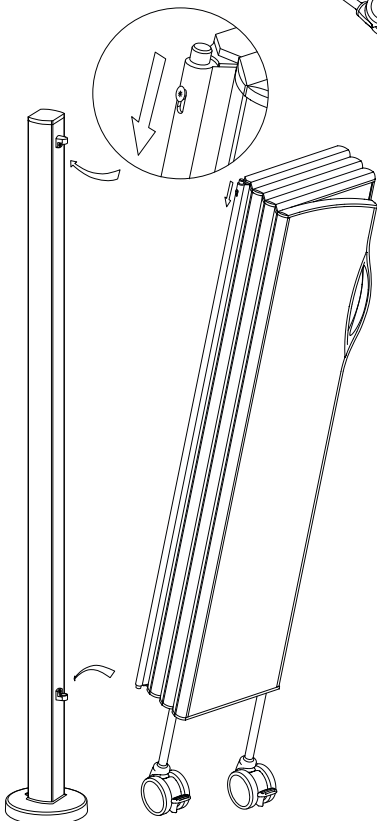

4. Festu skilvegginn með því að setja neðri pinna hans í neðra gatið á gólfstólpanum. Þrýstu torx-skrúfunni á hliðinni niður þannig að þú komir efri pinnanum í efra gatið á gólfstólpanum.

Ef þess gerist þörf er hægt að herða torx-skrúfuna (T20) til þess að koma í veg fyrir að einhver losi óvart skilvegginn frá. Gættu þess að skrúfan sé í **efri stöðu** þegar hún hefur verið hert.

Lengstu skilveggirnir (12–15 einingar) eru ætlaðir til þess að mynda L-laga vegg í kringum rúmið.

V

Lausu skilveggirnir eru smíðaðir til notkunar **innanhúss** á sléttum og láréttum gólfum. Séu þeir settir upp og notaðir á gólfum sem ekki eru lárétt, getur það stefnt öryggi fólks í hættu og fellt ábyrgðina úr gildi.

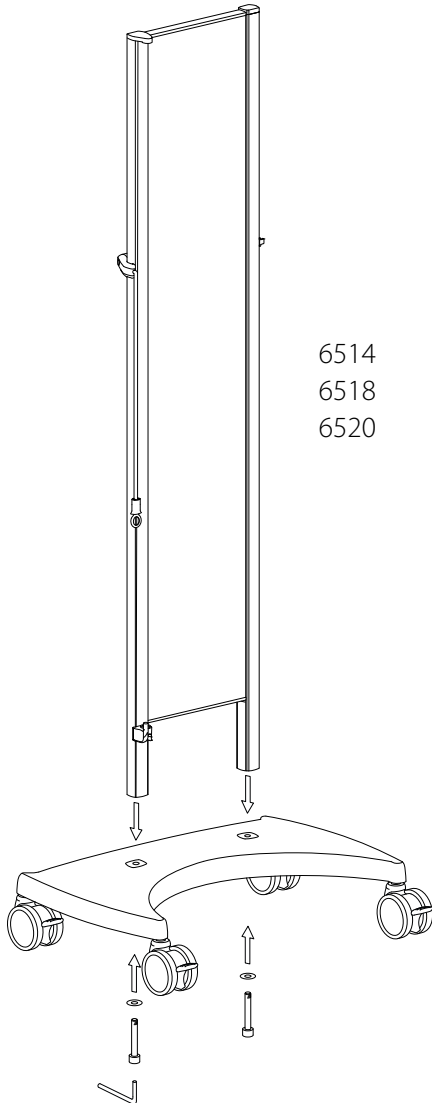
Vara nr.
6105 - 6115
6205 - 6215
6305 - 6315
6514, 6518,
6520
1.

 6514
 6518
 6520

1. Settu bakhlutann á hjólagrindina þannig að **festipunktur skilveggjarins séu sömu megin og beygða (íhvolfa) hlið grindarinnar**. Settu rærnar á skrúfurnar og **hertu þær mjög vel**.

Svona á að stilla lengd bandsins þannig að það sé í samræmi við fjölda eininga í skilveggnum.

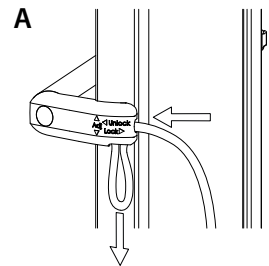
A) Þrýstu bandinu inn þannig að lykkja myndist undir.



B) Stilltu lengd bandsins með því annað hvort að þrýsta bandinu upp til að stytta það eða draga það niður til að lengja það.

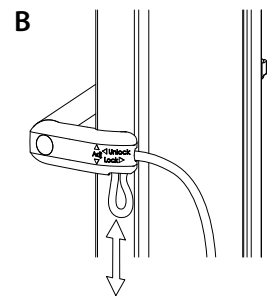

C) Dragðu bandið út þannig að lykkjan hverfi og mældu lengd þess í samræmi við töfluna hér undir.

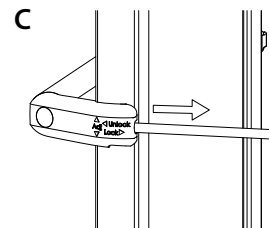

Sé lengdin ekki rétt, er haldið áfram að gera eins og lýst er í A) til C) þar til réttri lengd hefur verið náð.

Einingafjöldi	Bandlengd
5	41 cm/16"
7	48 cm/19"
9	54 cm/21"
11	60 cm/24"
13	65 cm/26"
15	72 cm/29"

2.

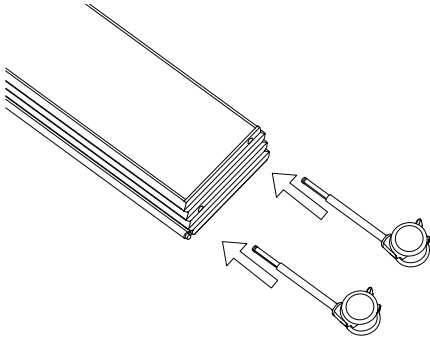

2. Þrýstu hjólunum inn í vegginn. Gættu þess að setja hjól í öll hjólagöt.

Ef hjól vantar, getur skilveggurinn orðið óstöðugur og oltið.

3.

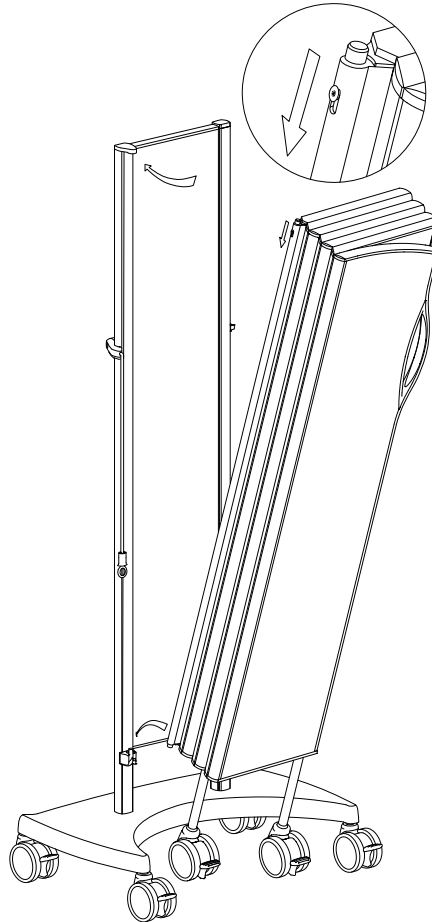

3. Festu skilvegginn á vagninn með því að setja neðri pinna veggjarins í neðra gatið á vagninum. Þrýstu torx-skrúfunni á hliðinni niður þannig að þú komir efri pinnanum í efra gatið á vagninum.

Ef þess gerist þörf er hægt að herða torx-skrúfuna (T20) til þess að koma í veg fyrir að einhver losi óvart skilvegginn frá. Gættu þess að skrúfan sé í **efri stöðu** þegar hún hefur verið hert.

Sé skilveggur rétt settur upp, falla hjólin inn í bogna hlutann á hjólagrindinni þegar skilveggurinn er lagður saman. Sé skilveggurinn rangt settur upp, verður hann erfiðari í notkun og óstöðugri.

Gættu þess að öll hjól séu ólæst áður en þú færir skilvegginn til.

Gættu þess að öll hjól séu ólæst áður en þú dregur skilvegginn út.

Lengstu skilveggirnir (12–15 einingar) eru ætlaðir til þess að mynda L-laga vegg í kringum rúmið.

Vara nr.	Þyngd	Vara nr.	Þyngd	Vara nr.	Þyngd	Fjöldi hjóla
6105	8 kg	6205	9,5 kg	6305	11,5 kg	1
6106	10,5 kg	6206	12 kg	6306	13,5 kg	2
6107	12 kg	6207	14 kg	6307	16 kg	2
6108	13,5 kg	6208	16 kg	6308	18 kg	2
6109	15,5 kg	6209	18 kg	6309	20,5 kg	3
6110	17 kg	6210	19,5 kg	6310	22,5 kg	3
6111	18,5 kg	6211	21,5 kg	6311	24,5 kg	3
6112	20 kg	6212	24 kg	6312	27 kg	4
6113	22 kg	6213	25,5 kg	6313	29 kg	4
6114	24 kg	6214	27,5 kg	6314	31,5 kg	4
6115	25,5 kg	6215	29,5 kg	6315	33,5 kg	5

Að festa skilvegg á vagn fyrir tvo skilveggi

Lausu skilveggirnir eru smíðaðir til notkunar **innanhúss** á sléttum og láréttum gólfum. Séu þeir settir upp og notaðir á gólfum sem ekki eru lárétt, getur það stefnt öryggi fólks í hættu og fellt ábyrgðina úr gildi.

Vara nr.

6105 - 6115

6205 - 6215

6305 - 6315

**6501, 6503,
6521**

1.

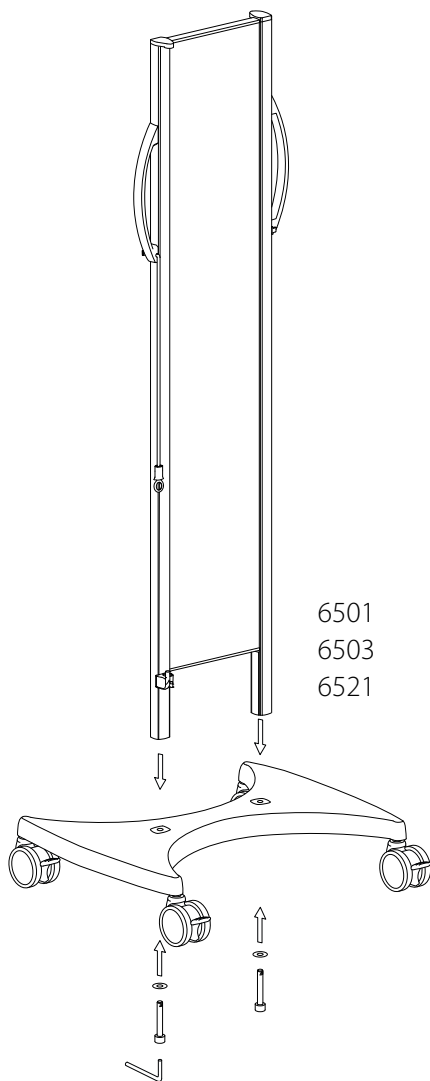

6501
6503
6521

Einingafjöldi	Bandlengd
5	41 cm/16"
7	48 cm/19"
9	54 cm/21"
11	60 cm/24"
13	65 cm/26"
15	72 cm/29"

1. Settu bakhlutann á hjólagrindina. Settu rærnar á skrúfurnar og **hertu þær mjög vel.**

Svona á að stilla lengd bandsins þannig að það sé í samræmi við fjölda eininga í skilveggnum.

A) Þrýstu bandinu inn þannig að lykkja myndist undir.

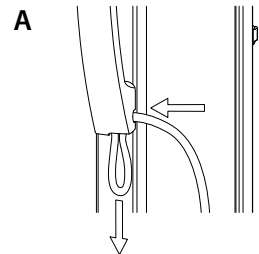

B) Stilltu lengd bandsins með því annað hvort að þrýsta bandinu upp til að stytta það eða draga það niður til að lengja það.

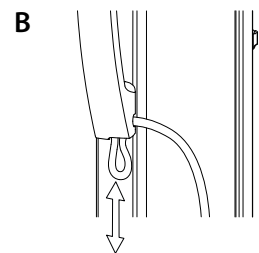

C) Dragðu bandið út þannig að lykkjan hverfi og mældu lengd þess í samræmi við töfluna hér undir.

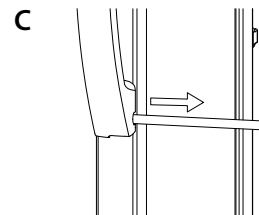

Sé lengdin ekki rétt, er haldið áfram að gera eins og lýst er í A) til C) þar til réttri lengd hefur verið náð.

2.

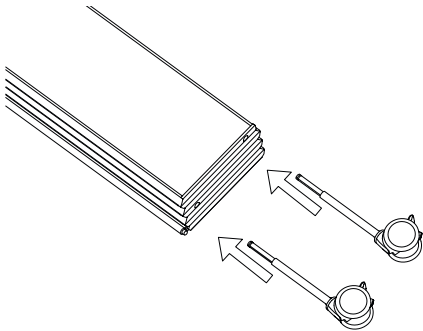

2. Þrýstu hjólunum inn í vegginn. Gættu þess að setja hjól í öll hjólagöt.

Ef hjól vantar, getur skilveggurinn orðið óstöðugur og oltið.

3.

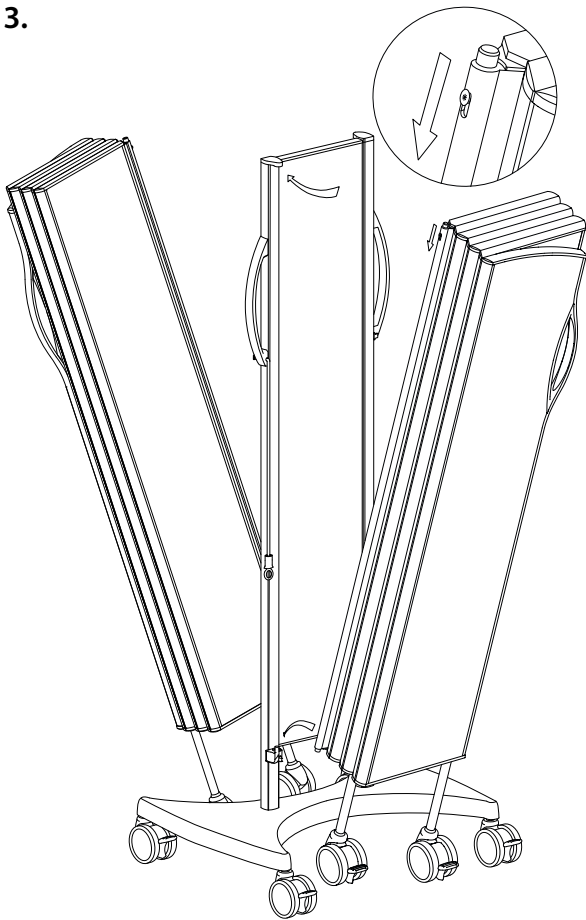

3. Festu skilvegginn á vagninn með því að setja neðri pinna veggjarins í neðra gatið á vagninum. Þrýstu torx-skrúfunni á hliðinni niður þannig að þú komir efri pinnanum í efra gatið á vagninum.

Ef þess gerist þörf er hægt að herða torx-skrúfuna (T20) til þess að koma í veg fyrir að einhver losi óvart skilvegginn frá. Gættu þess að skrúfan sé í **efri stöðu** þegar hún hefur verið hert.

Gættu þess að öll hjól séu ólæst áður en þú færir skilvegginn til.

Gættu þess að öll hjól séu ólæst áður en þú dregur skilvegginn út.

Lengstu skilveggirnir (12–15 einingar) eru ætlaðir til þess að mynda L-laga vegg í kringum rúmið.

Vara nr.	Þyngd	Vara nr.	Þyngd	Vara nr.	Þyngd	Fjöldi hjóla
6105	8 kg	6205	9,5 kg	6305	11,5 kg	1
6106	10,5 kg	6206	12 kg	6306	13,5 kg	2
6107	12 kg	6207	14 kg	6307	16 kg	2
6108	13,5 kg	6208	16 kg	6308	18 kg	2
6109	15,5 kg	6209	18 kg	6309	20,5 kg	3
6110	17 kg	6210	19,5 kg	6310	22,5 kg	3
6111	18,5 kg	6211	21,5 kg	6311	24,5 kg	3
6112	20 kg	6212	24 kg	6312	27 kg	4
6113	22 kg	6213	25,5 kg	6313	29 kg	4
6114	24 kg	6214	27,5 kg	6314	31,5 kg	4
6115	25,5 kg	6215	29,5 kg	6315	33,5 kg	5

Uppsetning á hreyfanlegum rúmgafli

Lausu skilveggirnir eru smíðaðir til notkunar **innanhúss** á sléttum og láréttum gólfum. Séu þeir settir upp og notaðir á gólfum sem ekki eru lárétt, getur það stefnt öryggi fólks í hættu og fellt ábyrgðina úr gildi.

Vara nr.

6522, 6523

6532, 6533

1.

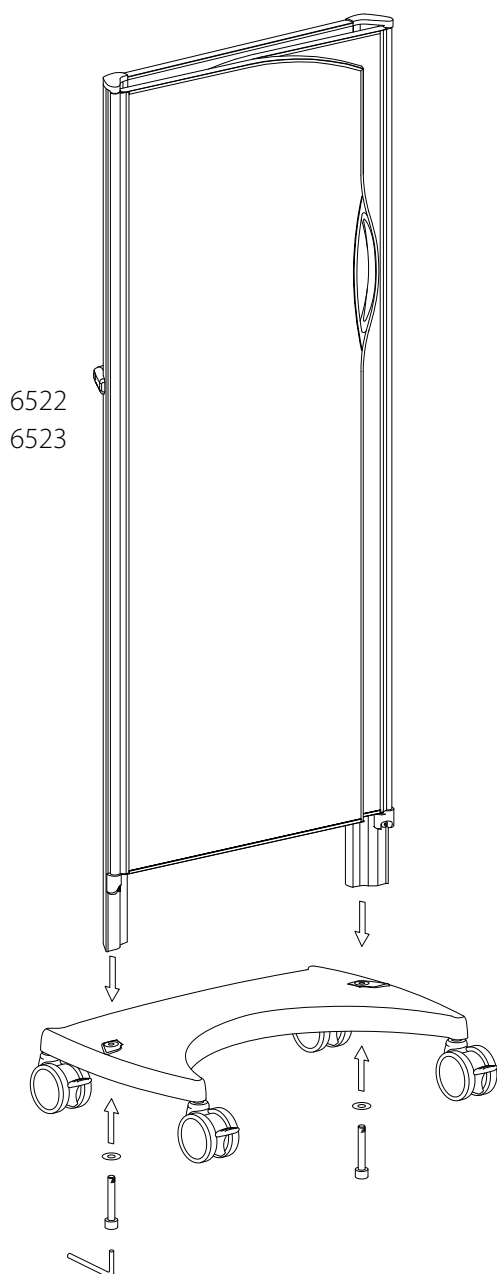

1. Settu bakhlutann á hjólagrindina þannig að **útlínur hjólagrindar standist á við útlínur stólpanna**. Settu rænar á skrufurnar og **hertu þær mjög vel**.

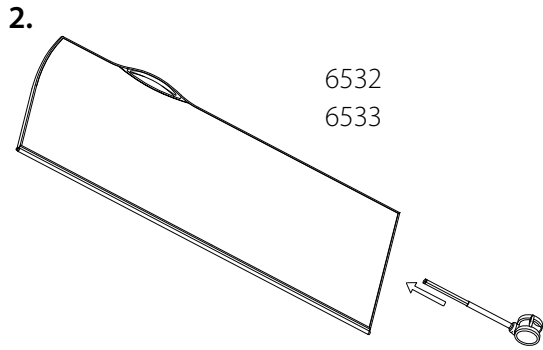

2. Þrýstu hjólunum inn í vegginn. Gættu þess að setja hjól í öll hjólagöt.

Ef hjól vantar, getur skilveggurinn orðið óstöðugur og oltið.

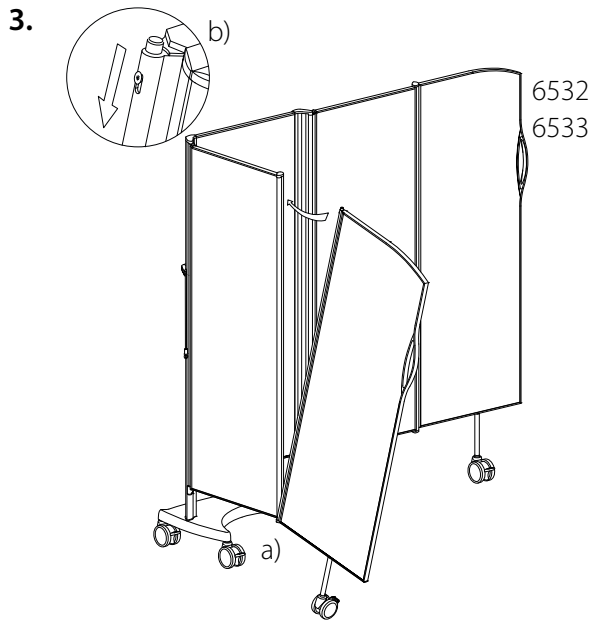

3.a) Festu ytri vænginn við þann innri með því að setja neðri pinnann í neðra gatið á innri vængnum.

b) Þrýstu efri pinnanum niður með fingri og komdu honum þannig fyrir að hann spretti upp í efra gatið.

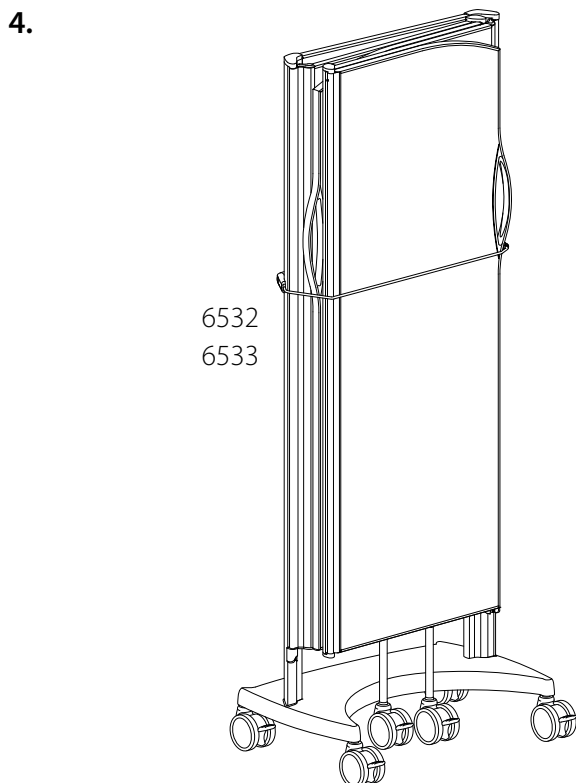

4. Hægt er að nota bandið til þess að festa hreyfanlegu hlutana við bakhlutann þegar skilveggurinn er færður til.

Gættu þess að öll hjól séu ólæst áður en þú færir skilvegginn til.

Uppsetning á sturtuskilvegg

Það er á ábyrgð uppsetningarmanns að ganga úr skugga um að festingar séu réttar fyrir vegg og/eða gólf, að veggir og gólf séu í góðu ástandi og að veggur, gólf og festingar standist þyngd skilveggjakerfisins auk annars álags sem myndast getur við venjulega notkun.

Lausu skilveggirnir eru smíðaðir til notkunar innanhúss á sléttum og láréttum gólfum. Séu þeir settir upp og notaðir á gólfum sem ekki eru lárétt, getur það stefnt öryggi fólks í hættu og fellt ábyrgðina úr gildi.

Vara nr.

6183 - 6185

6283 - 6285

6383 - 6385

6539-SH

6544-SH

6540-SH

1.

Hæð skilveggjar	Bil frá gólf
1,7 m	270 mm
1,5 m	270 mm
1,3 m	170 mm

1. Merktu fyrir og boraðu gat fyrir neðri festiskrúfu. Bil frá gólf er 170 mm fyrir 1,45 m háan skilvegg og 270 mm fyrir 1,5 m eða 1,7 m háan skilvegg.

Athugasemd! Loka þarf öllum holum sem boraðar eru í vegg eða gólf í votrými fyrir vatni og hvers kyns leka á fagmannlegan hátt.

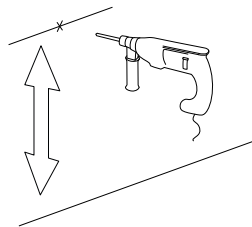

2.

6539-SH
6544-SH
6540-SH

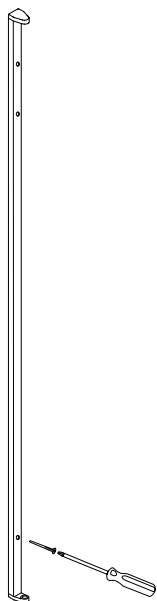

3.

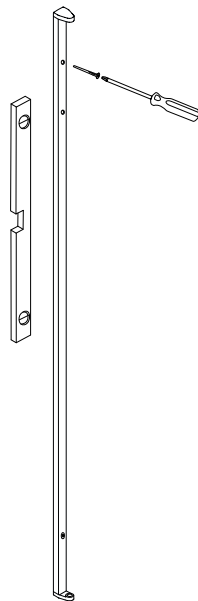

2. Festu neðri enda veggfestingarinnar við vegginn. Efri endi hennar er merktur með ör og áletruninni UP.

3. Gættu þess að veggfestingin sé **lóðrétt**. Merktu fyrir og boraðu gat fyrir efri enda veggfestingarinnar og festu hana með skrúfu.

4.

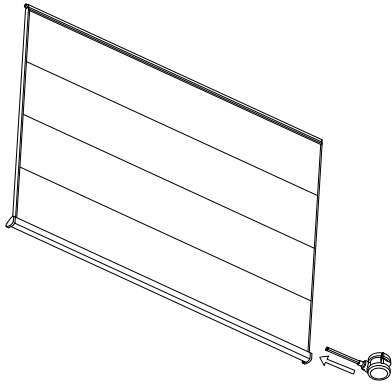

4. Þrýstu hjólunum inn í vegginn. Gættu þess að setja hjól í öll hjólagöt.

5.

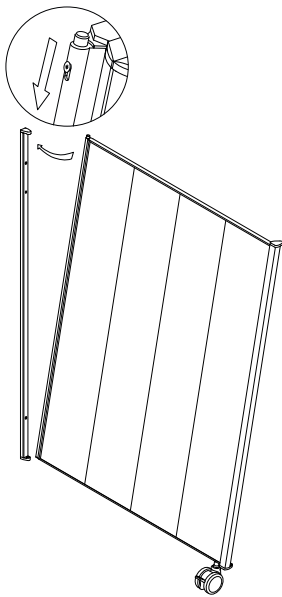

5. Festu skilvegginn með því að setja neðri pinna hans í neðra gatið á veggfestingunni. Þrýstu torx-skrúfunni á hliðinni niður þannig að þú komir efri pinnanum í efra gatið á veggfestingunni.

Ef þess gerist þörf er hægt að herða torx-skrúfuna (T20) til þess að koma í veg fyrir að einhver losi óvart skilvegginn frá. Gættu þess að skrúfan sé í **efri stöðu** þegar hún hefur verið hert.

6.

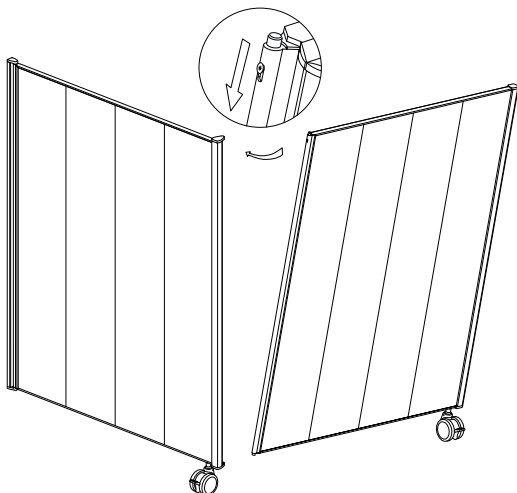

6. Festu ytri skilvegginn við innri skilvegginn á sama hátt og innri skilveggurinn er festur við veggfestinguna.

Vara nr.	Þyngd	Fjöldi hjóla
6183	5 kg	1
6184	5,5 kg	1
6185	7 kg	1
6283	5,5 kg	1
6284	6,5 kg	1
6285	8 kg	1
6383	6 kg	1
6384	7,5 kg	1
6385	9 kg	1

PPE Holder 1, Hreyfanlegum rúmgafli

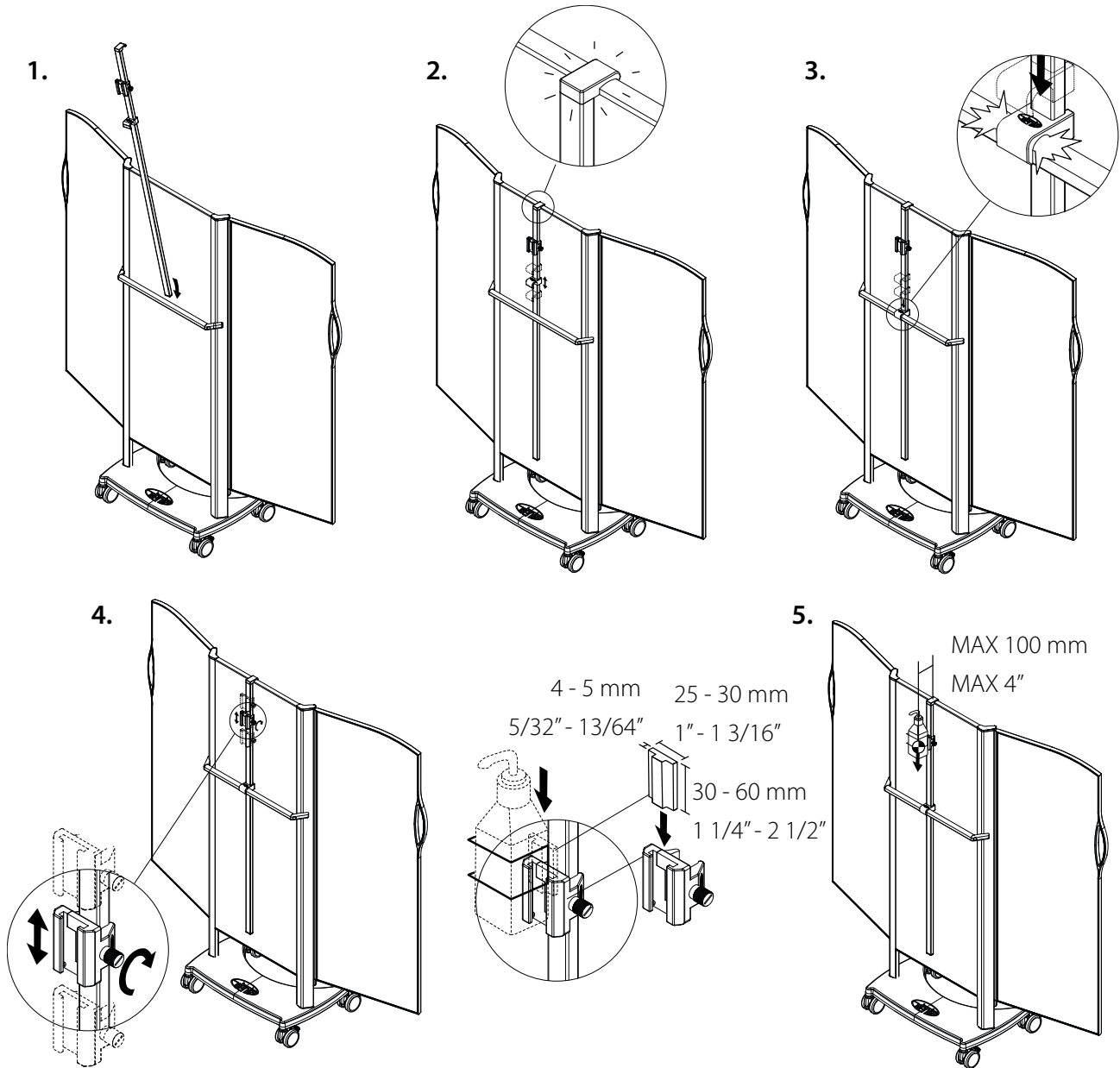

One Size - Vara nr. 6580

Silentia PPE Accessory Clamp - Vara nr. 6590

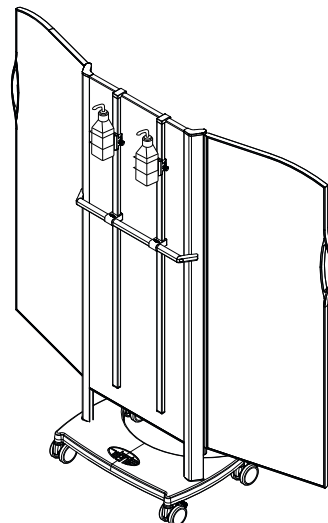

MAX 2 PPE Holder
 MAX 4 kg / screen
 MAX 9 lbs / screen

PPE Holder 1, Trolley for One Screen

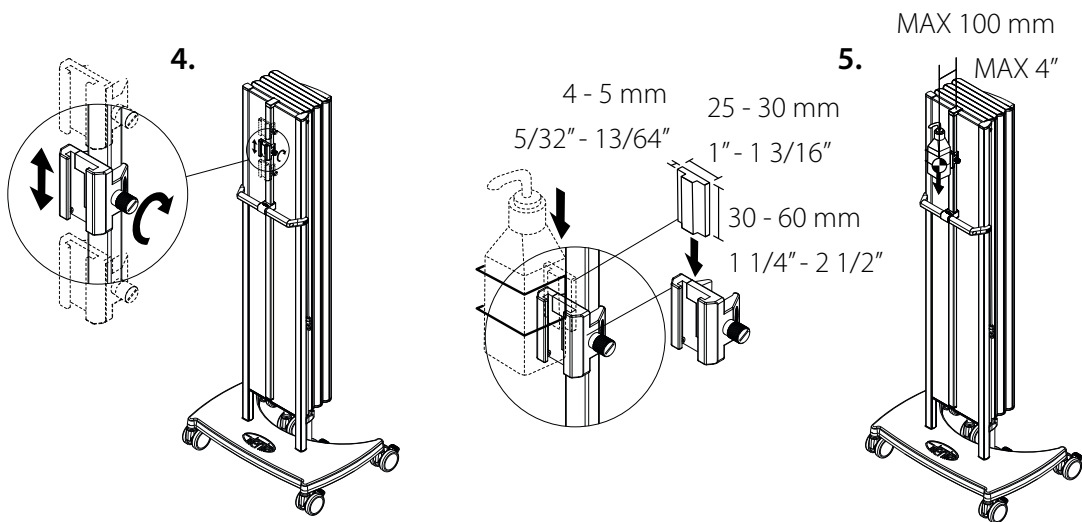
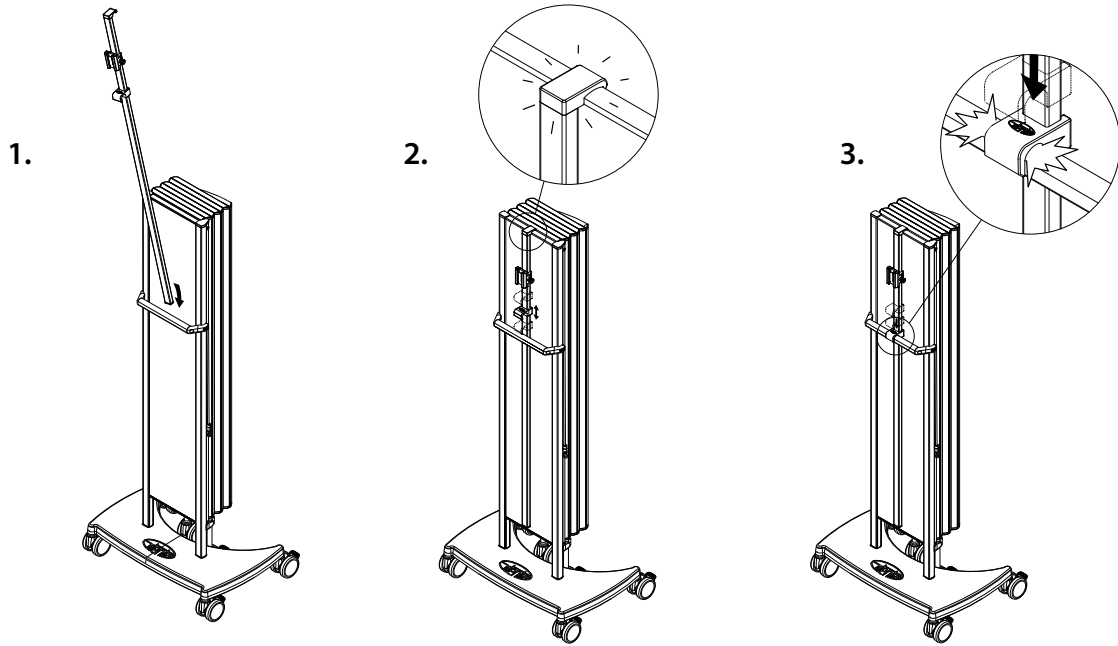

One Size - 1,45 m - Art. No. 6580

Silentia PPE Accessory Clamp - Art. No. 6590

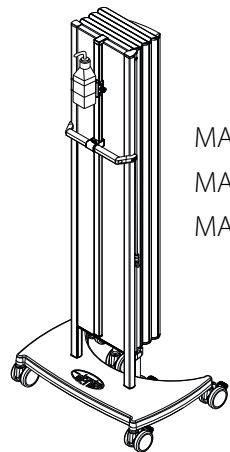

MAX 1 PPE Holder
MAX 4 kg / screen
MAX 9 lbs / screen

PPE Holder 2, Folding Screen

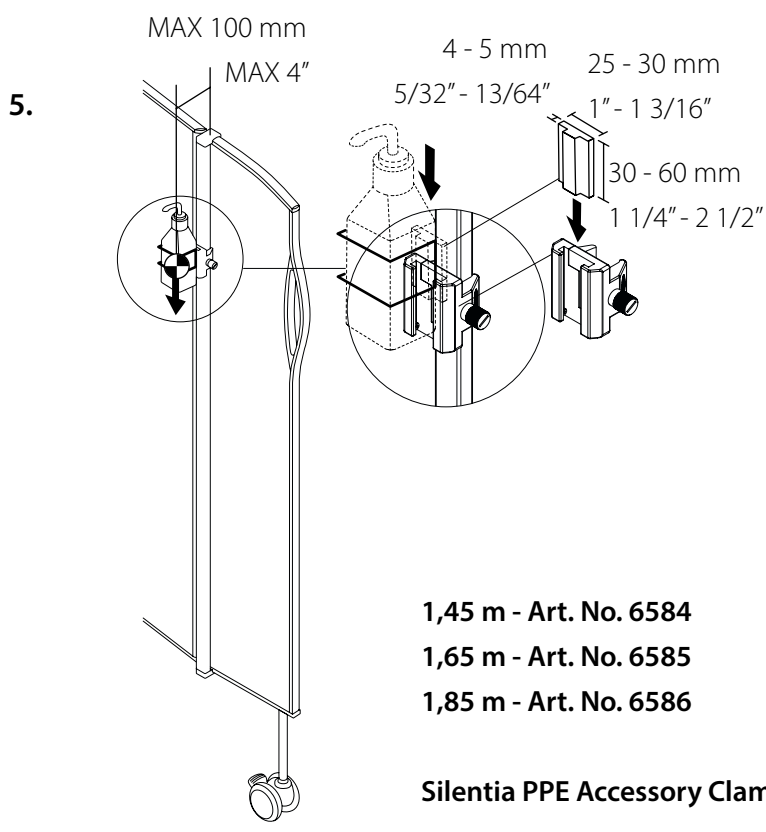
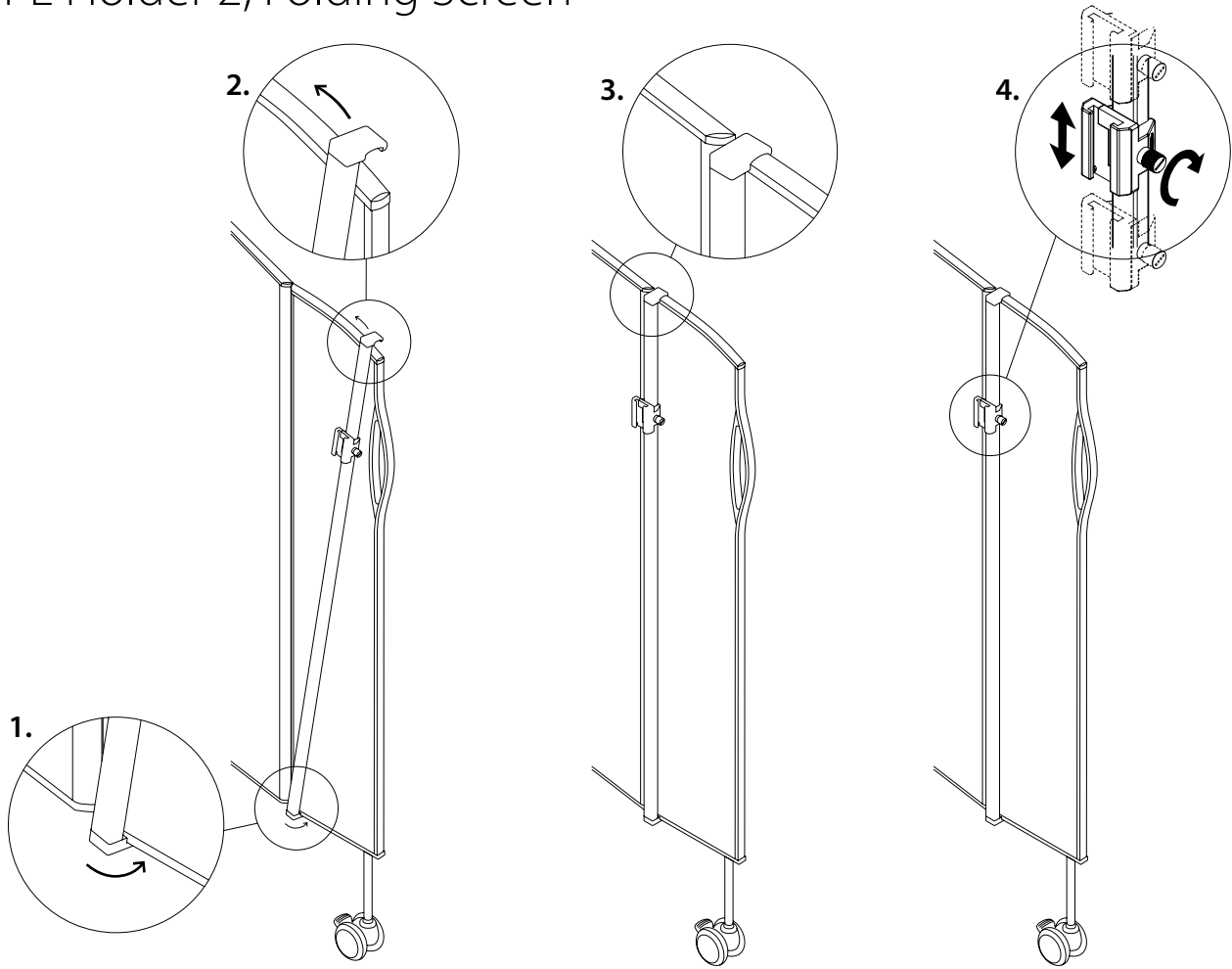

MAX 1 PPE Holder
MAX 1 kg / screen
MAX 2 lbs / screen

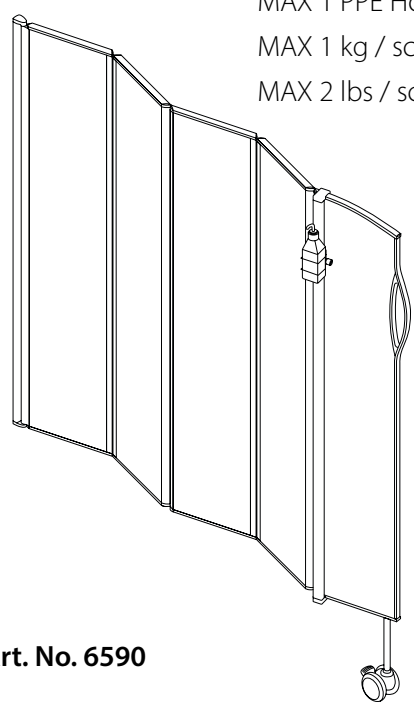

PPE Holder 3, Semifix Screen

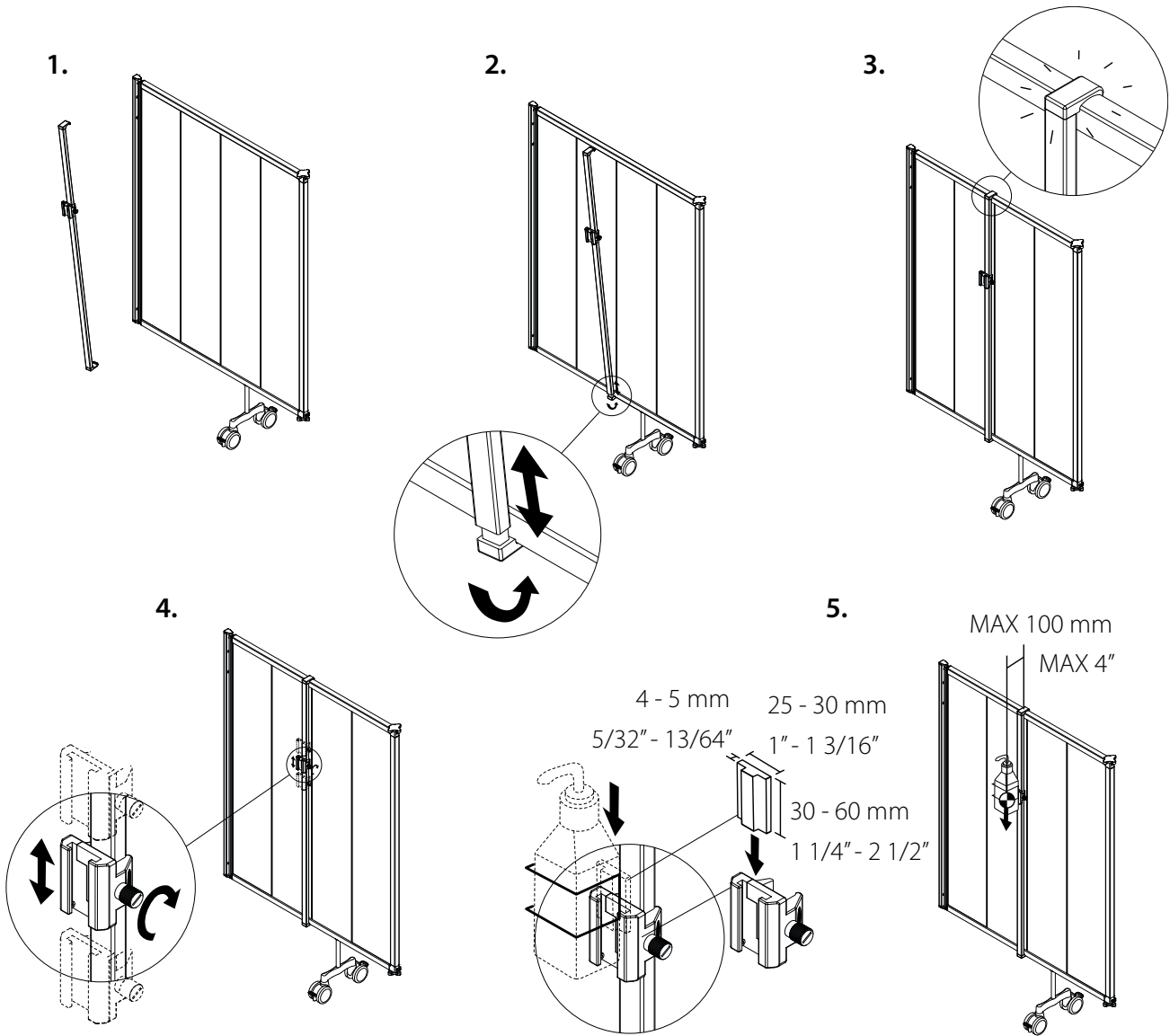

MAX 6 kg / screen
MAX 13 lbs / screen

1,45 m - Art. No. 6581

1,65 m - Art. No. 6582

1,85 m - Art. No. 6583

Silentia PPE Accessory Clamp - Art. No. 6590

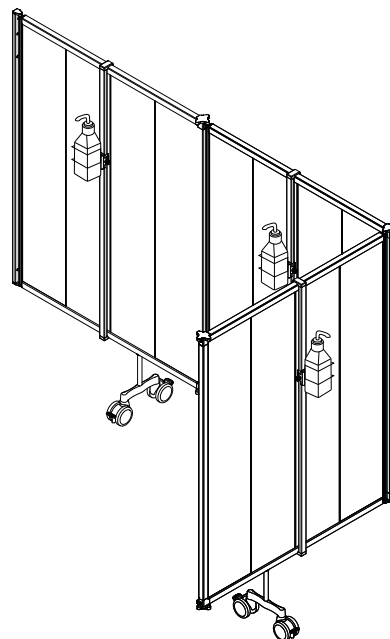

PPE Holder 3, Fixed Screen

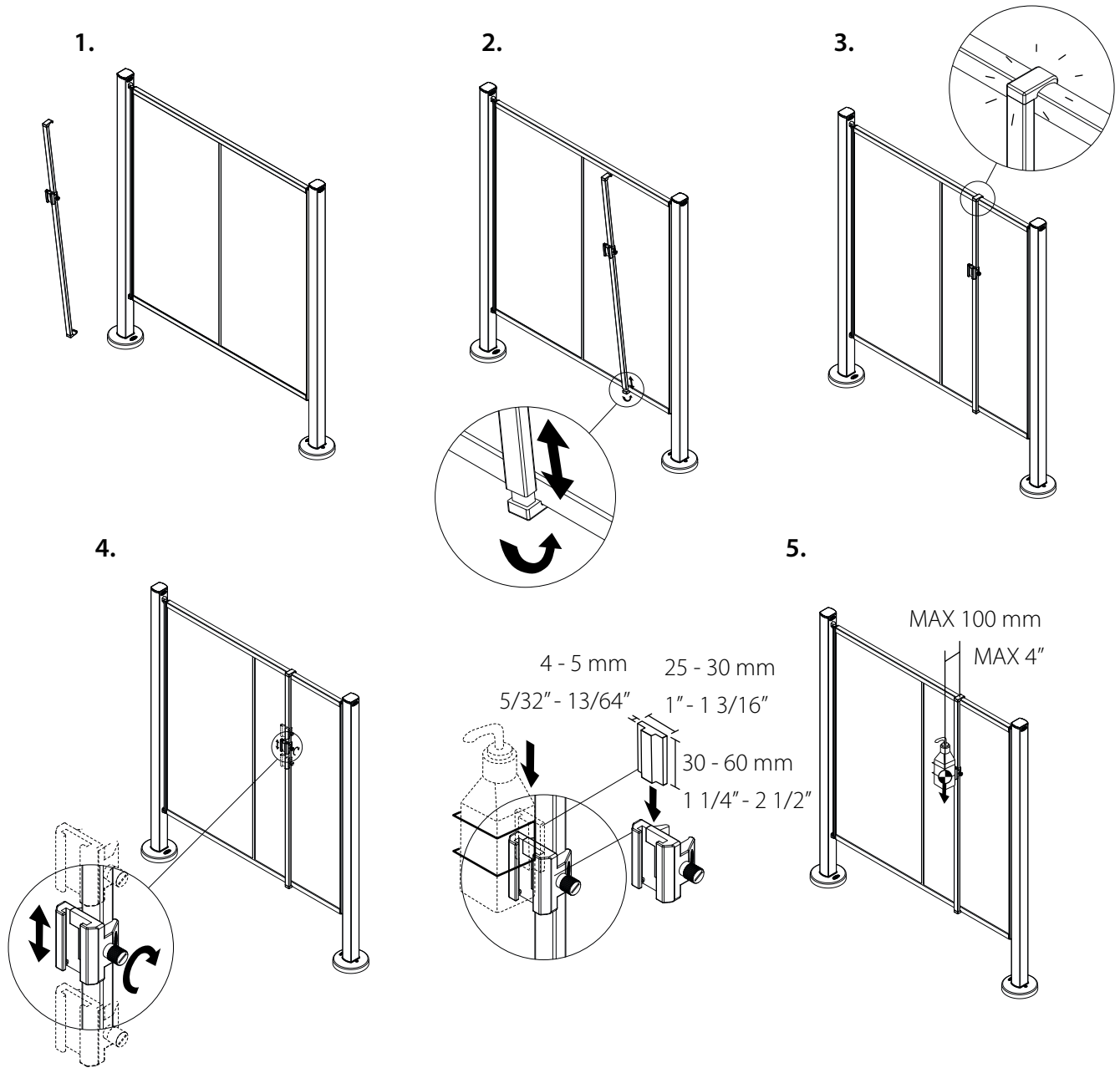

MAX 6 kg / screen
MAX 13 lbs / screen

- 1,45 m - Art. No. 6581
- 1,65 m - Art. No. 6582
- 1,85 m - Art. No. 6583

Silentia PPE Accessory Clamp - Art. No. 6590

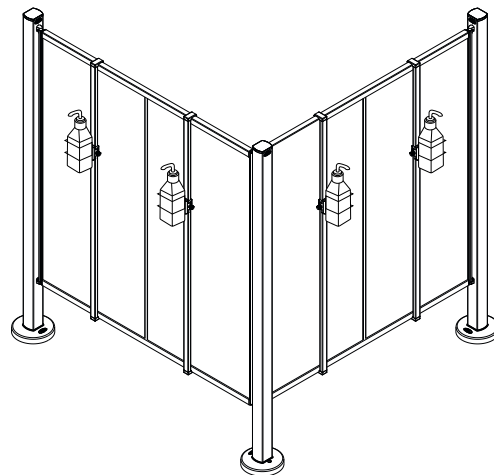



Ástralía

Medeleq Pty Ltd, 23/9-15 Sinclair St,
Arundel Qld 4214, Australia
Sími +61 07 5529 0753, Faks. +61 07 5537 3831
michael@medeleq.com.au

Austurríki

Czerny Handels GmbH, Hosnedlgasse 16,
AT-1220 Wien, Austria
Sími +43(1)2716546-0
silentia@czerny-a.at

Bandaríkin

Silentia Inc., 1004 W. 9th Ave., Suite 105,
King of Prussia, PA 19406, USA
Sími +1 (267) 457-4477
info@silentia.us

Belgía

Silentia Belux, Vissersstraat, 24,
BE-8420 De Haan, Belgium
Sími +32 59251642, Fax. +32 59279670
info@silentia.be

Bretland

Lisclare Ltd, Unit 11 Heron Business Park,
Tanhouse Lane, WA9 0SW Widnes, United Kingdom
Sími +44(0)870 850 2384, Fax. +44(0)8708502386
info@lisclare.com

Danmörk

Silentia ApS, Århusgade 88, 3,
DK-2100 København Ø, Denmark
Sími +45 3990 8585
info@silentia.dk

Eistland

InstruMed OÜ, Emajõe 1a, EE-51008 Tartu, Estonia
Sími +372 509 2406, Fax. +372 739 0681
info@instrumed.ee

Finnland

Silentia OY, Taivalmäki 9, FI-02200 Espoo, Finland
Sími +358 (0)9 31532410
info@silentia.fi

Frakkland

SYSTEM MED, Parc Urbain Est,
105, rue Alexandre Dumas,
FR-69120 Vaulx en Velin, France
Sími. +33 (0)4 78897143 Fax. +33 (0)4 78896540
info@system-med.fr

Frönsku Antillaeyjar

MedicoPack, 7 Lot Dugazon de Bourgogne,
ZAC Petit-Pérou, 97139 Les Abymes, Guadeloupe
Sími 05-90-88-71-97, Fax. 05-90-88-71-96
medico-pack@orange.fr

Grikkland

Meditime, Ioustanianou 8,
EL-54631 Thessaloniki, Greece
Sími +302310263300, Fax. +302310263329
nikos@meditime.net

Holland

Silentia Nederland B.V., Nijverheidsweg 8,
NL-5071 NK Udenhout, Netherlands
Sími +31(0)135119302, Fax. +31(0)135112324
info@silentia-schermen.nl

Hong Kong

Viking Group (H.K.) Ltd, Unit 1202, 12/F,
Kwon Kin Trade Centre, No. 5, Kin Fat Street, Tuen Mun,
N.T., Hong Kong SAR of China
Sími +85223956339, Fax. +85224417068
vghk@netvigator.com

Indland

SNG-Sun Narula Group, NG Tower A-219, Road No 6,
Mahipalpur NH8, New Dehli-110 037, India
Sími +91 11 26787685, Fax. +91 11 26787694
pankaj.narula@sngindia.org

Íran

Mehr Pooyan Behdasht co. Ltd, 2nd Floor, No. 96,
Saremi Ave., Southern Aban St. (Azodi St.)
Karim Khane Zand Ave., Tehran-Iran
Sími +9821 88925411-12, Fax. +9821 88925413
info@mpb-med.com

Írland

Lisclare Ltd, Unit 4-5 Montgomery Business Park,
38 Montgomery Road, Belfast BT6 9HL,
Northern Ireland
Sími +442890794000, Fax. +442890794577
info@lisclare.com



Ísland

Icepharma, Lynghálslí 13, IS-110 Reykjavík, Iceland
Sími +354 5408000, Fax. +354 5408001
laeknoghjukvorur@icepharma.is

Israel

Amos Gazit Ltd, Magshimim St. 21,
4925468 Petach-Tikva, Israel
Tel. +972 (0)3 9250000
info@gazit.co.il

Ítalía

Ladurner Hospitalia GmbH, Via Max-Valier-Str. 3/A,
IT-39012 Meran (BZ), Italia
Sími +39 (0)473 272727, Fax. +39 (0)473 272728
info@silentia.it

Japan

Moraine Corp., Unison Mall 3rdF, 5-1-1, Higashinakano,
Nakano-ku, Tokyo 164-0003, Japan
Tel. +81 3 5338 3911, Fax. +81 3 5338 3912
info@moraine.co.jp

Kanada

Cornerstone Medical Inc, #10 - 889 Barton St.,
Stoney Creek, ON L8E 5V1, Canada
Sími 001 (905) 945-2522, Fax. 001 (905) 945-5611
dthibault@cornerstone-medical.com

Króatía

Panontrade d.o.o., Rakitska cesta 43,
HR-10437 Bestovje-Rakitje, Croatia
Sími. +385 (01) 3325968, Fax. +385 (01) 3325972
panon-trade@panon-trade.hr

Kúveit

Kmed Company W.L.L, P.O. Box 28480,
13145 Safat, Kuwait
Sími +9652427253, Fax. +9652427227
info@kmedcompany.com

Litháen

UAB "Teida",
Karaliaus Mindaugo pr. 16/Druskininkų g.1,
LT-44288 Kaunas, Lithuania
Sími +370 (37) 323576, Fax. +370 (37) 209358
info@teida.lt

Lúxemborg

Silentia Belux, Lammersakker, 22, BE-8700 Tielt,
Belgium
Sími +32 51484334, Fax. +32 51582552
info@silentia.be

Malta

Sidroc Services, 74 Sliema Road, Gzira,
GZR 1634, Malta
Sími +356 21315789, Fax. +356 21322770
info@sidroc.com

Noregur

Silentia Norge AS, Elisabeth von Hübschs gate 6,
NO-1534 Moss, Norway
Tel. +47 38 362060
info@silentia.no

Pólland

Eres Medical, Plouszowice Kol 64 B,
PL-21-008 Tomaszowice, Poland
Sími +48 (81) 502007018, Fax. +48 (81) 502007020
info@eresmedical.com.pl

Portúgal

HospiTécnica, Lda., Rua Belo Horizonte, Porta B,
PT-2640-027 Santo Isidoro, Portugal
Sími +351 261 963 212, Fax. +351 261 963 211
hospitecnica@mail.telepac.pt

Singapúr

SYSTEMZ PTE LTD, 16 Sungei kadut Way,
Singapore 728793, Singapore
Sími +65-64650387, Fax. +65-64650656
info@systmz.sg

Slóvenía

Timo d.o.o. Ajdovščina, Vipavska cesta 4i,
SI-5270 Ajdovščina, Slovenia
Sími +38653689330, Fax. +38653663805
info@timo.si

Spánn

Silentia Spain S.L., c / Benavent, 12. Bajos,
ES-08028 Barcelona, Spain
Sími +34 935190158
info@silentia.com.es



Sviss

Med-Innova SA / Med-Innova AG,
Chemin des Quatre-Vents 7F,
CH-1166 Perroy, Switzerland
Sími +41 26 323 20 30
infor@med-innova.ch

Svíþjóð

Silentia AB, Box 108, SE-311 22 Falkenberg, Sweden
Sími +46 (0)346 48580
info@silentia.se

Tékkland

LABO-MS s.r.o., Petržilkova 2491/56,
CZ-158 00 Praha 5 - Nové Butovice, Czech Republic
Sími +420 251624035, Fax. +420 251624039
labo-ms@labo-ms.cz

Tyrkland

MedSistem, Tavukcuyolu Barbaros Cad. Hattat Sokak,
No: 21 MedSistem Is Merkezi, Yukari Dudullu,
34775 Ümraniye/Istanbul, Turkey
Sími +902164155660, Fax. +902164153224
info@medsistem.com.tr

Ungverjaland

Medifair Trading, Szabadkai u. 12,
HU-1223 Budapest, Hungary
Sími +3613626246, Fax. +3613620285
info@medifair.hu

Þýskaland

Silentia GmbH, Postfach 550182,
DE-22561 Hamburg, Germany
Sími +49(0)40 3905502, Fax. +49(0)40 3903768
info@silentia.de

Eyðublað um reglubundið hálf árs eftirlit

Á næstu blaðsíðu er að finna eyðublað sem afrita má (og t.d. stækka í A4) og nota við eftirlit með skilveggjunum. Hvert eyðublað má nota annað hvort fyrir einn skilvegg eða fleiri skilveggi á sömu stofu eða sömu deild.



Tilvísun (Deild/stofa/vara/raðnr.)	Sjúkrahús / Sjúkrastofa / Vistheimili	Dagsetning
------------------------------------	---------------------------------------	------------

Reglubundið hálfis árs eftirlit/þjónusta við Silentia-skilvegg

<p>1. Athugaðu festingar við vegg/gólf/vagn (Viðmið má finna í handbók eða á www.silentia.eu)</p> <p>Allar festingar, bilstangir og klemmur eru í lagi <input checked="" type="checkbox"/></p> <p>Veggfesting/bilstöng/veggteinn/gólfstólpi er ekki nóg vel fest við vegg/gólf <input type="checkbox"/></p> <p>Skilveggurinn er ekki nógu vel fastur í veggfestingu/gólfstólpa/vagni (EasyClick™-kerfið, sjá hér að neðan) <input type="checkbox"/></p> <p>Galli/skemmd á veggfestingu/gólfstólpa <input type="checkbox"/></p> <p>Galli/skemmd á bilstöng fyrir veggfestingu eða klemmu fyrir veggtein <input type="checkbox"/></p> <p>Galli/skemmd á vagni <input type="checkbox"/></p> <p>Aðrir gallar/skemmdir <input type="checkbox"/></p> <div style="border: 1px solid black; padding: 5px; margin-top: 10px;"> Skilgreindu nánar* (t.d. vara/raðnr., staður, galli/skemmd) </div>	<p>2. Skoðaðu skilvegg(i)</p> <p>Skilveggir líta út og virka eins og þeir eiga að gera <input checked="" type="checkbox"/></p> <p>Skemmdir á spjöldum <input type="checkbox"/></p> <p>Skemmdir á hjólum <input type="checkbox"/></p> <p>Skemmdir á handföngum <input type="checkbox"/></p> <p>Skemmdir á listum <input type="checkbox"/></p> <p>Aðrir gallar/skemmdir <input type="checkbox"/></p> <div style="border: 1px solid black; padding: 5px; margin-top: 10px;"> Skilgreindu nánar (t.d.vara/atriði, staðsetning talið frá handfangi; galli/skemmd) </div> <div style="text-align: center; margin-top: 10px;"> EasyClick™-kerfið </div>
--	--

Upplýsingar um viðskiptavin	Verkið unnið af
Undirritun	Undirritun
Dagsetning	Dagsetning



THE FUTURE IN PRIVACY & HYGIENE SOLUTIONS

Silentia AB, Box 108, SE-311 22 Falkenberg, Sweden - Tel: +46 (0)346-48580
info@silentia.se - www.silentia.eu

