



# **Le système de séparation Silentia**

## **Notice d'instruction**

Instructions relatives à l'installation, l'utilisation, le nettoyage et l'entretien



# Bienvenue

**à la notice d'instruction pour les produits Silentia.  
Veuillez contacter votre distributeur local pour  
toutes questions éventuelles.**

Pour des informations plus détaillées relatives à l'installation, l'utilisation ou l'entretien de vos paravents, contactez votre distributeur local. Vous trouverez les coordonnées de nos distributeurs à la fin de cette brochure et sur notre site Internet :

<http://www.silentia.eu>

## Présentation générale

Lisez soigneusement ces instructions de sécurité avant d'installer et d'utiliser tout système de séparation Silentia. Suivez toujours les instructions fournies lors de l'installation, l'utilisation et l'entretien. L'installation, l'utilisation, l'entretien et toute autre tâche doivent être réalisés par du personnel qualifié conformément aux règlements et codes locaux.

Pour garantir la sécurité du personnel et le bon fonctionnement du produit, n'utilisez que des pièces de rechange fabriquées ou approuvées par Silentia AB. L'utilisation de toute autre pièce de rechange annulera la garantie.

Avant l'installation, assurez-vous que tous les produits/pièces sont présents, complets et exempts de défauts.

L'emballage du produit doit être mis au rebut conformément aux règlements et codes locaux.

Pour des informations plus détaillées relatives à l'installation, l'utilisation ou l'entretien de vos paravents, contactez votre distributeur local. Vous trouverez les coordonnées de nos distributeurs à la fin de cette brochure et sur notre site Internet :

<http://www.silentia.eu>.

Durée de vie du produit : 10 ans



**Avertissement - Ce terme indique un danger, qui, s'il n'est pas évité, risque d'entraîner la mort ou des blessures graves et/ou des dommages matériels.**

### Utilisation, nettoyage et entretien **4**

- Installation 4
- Utilisation générale 4
- Avec étaux sur un rail médico-technique 4
- Paravents mobiles 4
- Changement d'emplacements 5
- Inspection périodique 5
- Nettoyage et désinfection 5

### Installation **6**

- Montage avec une fixation murale 6
- Montage avec une fixation murale et une extension de paravent 8
- Montage avec entretoises de 20 mm 10
- Montage avec entretoises de 100 ou 200 mm 12
- Montage avec entretoises réglables 14
- Montage avec étaux de fixation et une fixation murale standard sur un rail médico-technique 16
- Montage avec un étau de fixation et un support arrière sur un rail médico-technique 18
- Montage avec étaux de fixation et une fixation murale avec support au sol sur un rail médico-technique 20
- Montage d'un paravent rigide avec une fixation murale et un poteau 22
- Montage d'un paravent rigide avec deux poteaux 24
- Montage d'un paravent pliant et d'un paravent rigide ensemble 25
- Montage d'un paravent pliant sur un poteau 26
- Montage sur un chariot pour un paravent 28
- Montage sur un chariot pour deux paravents 30
- Montage d'un paravent latéral 32
- Montage d'un paravent de douche 34

### Distributeurs locaux **36**

### Formulaire pour l'inspection régulière **39**

# Utilisation, nettoyage et entretien

## Installation

Veuillez suivre les instructions de montage pour chaque type d'installation afin d'assurer un montage fiable et correct du paravent.

**Il incombe au personnel en charge de l'installation de s'assurer que les attaches sont adaptées au mur et au sol respectivement, que le mur et le sol sont en bon état et que le mur, le sol et les attaches peuvent supporter le poids du système de séparation et toute autre force pouvant survenir dans des conditions normales d'utilisation.**

Les paravents sont conçus pour être utilisés à l'intérieur sur des sols plans et réguliers. L'installation et l'utilisation sur des sols inclinés risquent d'affecter la sécurité et annuleront la garantie.

## Utilisation générale

Ne couvrez pas les paravents, ne vous appuyez pas dessus et ne les utilisez pas comme support pour un équipement ou tout autre appareil. Ils sont conçus pour cacher la vue et toute autre utilisation est susceptible de les endommager.

Une fois le paravent pliant déployé à la longueur souhaitée, il suffit de mettre le frein sur la roulette d'extrémité (dans les configurations présentant un angle, mettez également le frein sur la roulette à l'angle). Les paravents les plus longs (12 à 15 sections) sont destinés à être placés en forme de L autour du lit.

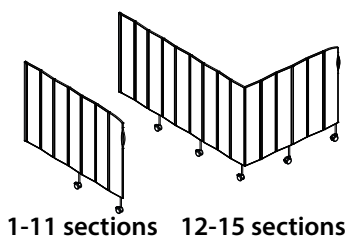

1-11 sections 12-15 sections

Avant de déplacer ou de déployer un paravent, assurez-vous que tous les freins sont retirés.



**N.B : Ces paravents ne conviennent pas aux salles IRM.**

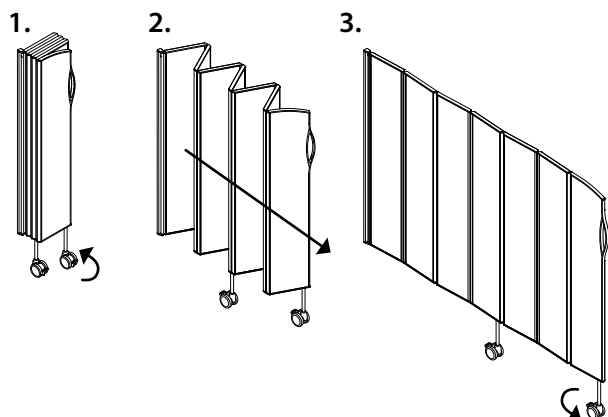

**Avant de soulever un lit à côté d'un paravent, assurez-vous qu'aucune partie du lit ne se trouve sous le paravent. La force de levage du lit peut endommager le paravent, ses accessoires et/ou les attaches. Cela pourrait renverser le paravent et blesser les patients ou le personnel.**

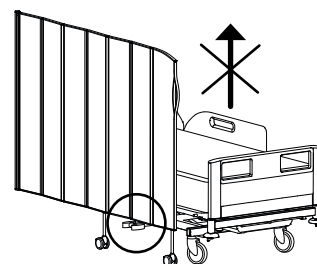

## Avec étaux sur un rail médico-technique

Les paravents montés sur rail médico-technique peuvent être déplacés latéralement le long du rail si les vis fixant les étaux sur le rail sont légèrement desserrés. Lorsque le paravent a été déplacé, serrez les vis de nouveau de manière à fixer fermement le paravent.

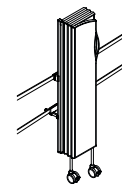

## Paravents mobiles

Avant de déployer un paravent monté sur un chariot, assurez-vous que tous les freins des roulettes du piètement sont mis.

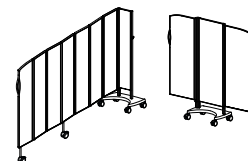

Les paravents mobiles doivent toujours être déplacés avec le plus grand soin. Sans quoi, ils risquent de basculer et de tomber sur quelqu'un. Il convient de faire particulièrement attention lors du déplacement du paravent sur des seuils et autres irrégularités du sol.

Ne montez pas sur les piètements à roulettes, ne vous appuyez pas sur les paravents et ne les utilisez pas comme support. Le cas échéant, le paravent mobile peut bouger ou basculer, et vous faire ainsi tomber.

1. Retirez les freins de toutes les roulettes.
2. Déployez le paravent.
3. Mettez le frein sur la roulette d'extrémité.

## Changement d'emplacements

Les paravents pliants peuvent facilement être transférés d'une option d'installation à une autre, grâce au système EasyClick™, en suivant les instructions suivantes. Pliez le paravent. Desserrez la vis Torx (T20) qui fixe le taraud à ressort dans le coin supérieur du paravent si celui-ci est serré. Détachez le paravent de la fixation murale, du poteau ou du chariot en appuyant sur la vis pour baisser l'extrémité supérieure et dégager le paravent. Prenez garde en détachant le paravent. Il risque de s'écarter et de tomber une fois détaché. Mettez le paravent à son nouvel emplacement, puis refixez-le conformément aux instructions d'installation.

## Inspection périodique

Les paravents doivent être régulièrement (au moins tous les 6 mois) vérifiés de la manière suivante :

- Vérifiez que les fixations murales (et les entretoises) sont bien fixées au mur.
- Vérifiez que les écrous et les vis sont serrés.
- Vérifiez que l'extrémité à ressort située dans le coin supérieur du paravent est bien attachée à la fixation murale, au chariot ou au poteau.
- Vérifiez que les roulettes sont en bon état.
- Vérifiez globalement le paravent et ses accessoires.

Un formulaire à la fin de ce manuel peut être utilisé pour la documentation.

## Nettoyage et désinfection

Une fois par semaine ou dès que nécessaire, nettoyez les paravents à l'eau chaude et à l'éthanol, ou à l'aide de produits nettoyants ou désinfectants classiques.

**N'utilisez pas beaucoup d'eau**, un chiffon humecté de produit nettoyant suffit. N'utilisez pas de produits nettoyants abrasifs.

Les roulettes peuvent facilement être retirées du paravent, en suivant les instructions suivantes, et passées au lave-vaisselle. Pliez le paravent. Desserrez la vis Torx (T20) qui fixe l'extrémité à ressort dans le coin supérieur du paravent si celui-ci est serré. Détachez le paravent de la fixation murale, du poteau ou du chariot en appuyant sur la vis pour baisser l'extrémité supérieure et dégager le paravent. Si le paravent est monté avec des étaux de fixation, vous pouvez les ouvrir pour dégager la fixation murale avec le paravent au lieu de détacher le paravent de cette dernière. Prenez garde en détachant le paravent. Il risque de s'écarter et de tomber une fois détaché. Placez le paravent à l'endroit approprié et retirez les roulettes. Nettoyez-les. Au besoin, ajoutez un peu d'huile sur l'axe des roulettes avant de les remettre en place. Attachez à nouveau le paravent selon les instructions de montage.

**Remarque : les paravents ne sont pas conçus pour être nettoyés à la vapeur ou au lave-vaisselle, ni pour être immergés, ce qui risquerait d'endommager les panneaux.**

## Montage avec une fixation murale

**Il incombe au personnel en charge de l'installation de s'assurer que les attaches sont adaptées au mur, que le mur est en bon état et que le mur et les attaches peuvent supporter le poids du système de séparation et toute autre force pouvant survenir dans des conditions normales d'utilisation.**

**Ref.**

**6105 - 6115**

**6205 - 6215**

**6305 - 6315**

**6539, 6544,  
6540**

Les paravents sont conçus pour être utilisés à **l'intérieur** sur des sols plans et réguliers. L'installation et l'utilisation sur des sols inclinés risquent d'affecter la sécurité et annuleront la garantie.

**1.**

Hauteur du paravent	Distance au sol
1,85 m	410 mm
1,65 m	410 mm
1,45 m	310 mm

**1.** Marquez et percez l'emplacement de la vis de fixation inférieure. La distance au sol est de 310 mm pour un paravent de 1,45 m de haut, et de 410 mm pour un paravent de 1,65 m ou 1,85 m de haut.

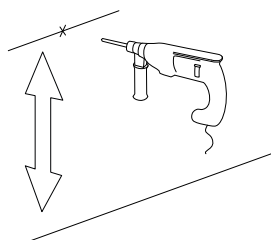

**2.**

6539  
6544  
6540



**3.**

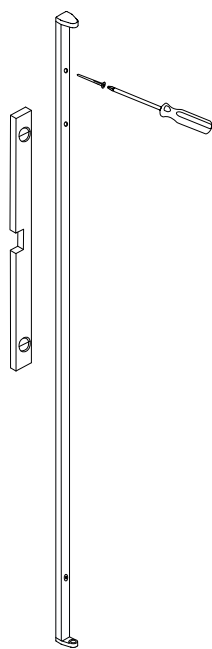

**2.** Fixez l'extrémité inférieure de la fixation murale au mur. L'extrémité supérieure de la fixation murale est marquée d'une flèche et du mot UP (haut).

**3.** Assurez-vous que la fixation murale **est en position verticale**, marquez et percez l'emplacement de l'extrémité supérieure de la fixation murale et fixez-la au mur.

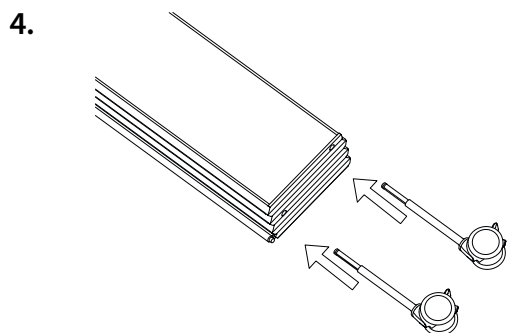

4. Poussez les roulettes dans le paravent. Assurez-vous qu'elles sont insérées dans tous les orifices des roulettes.

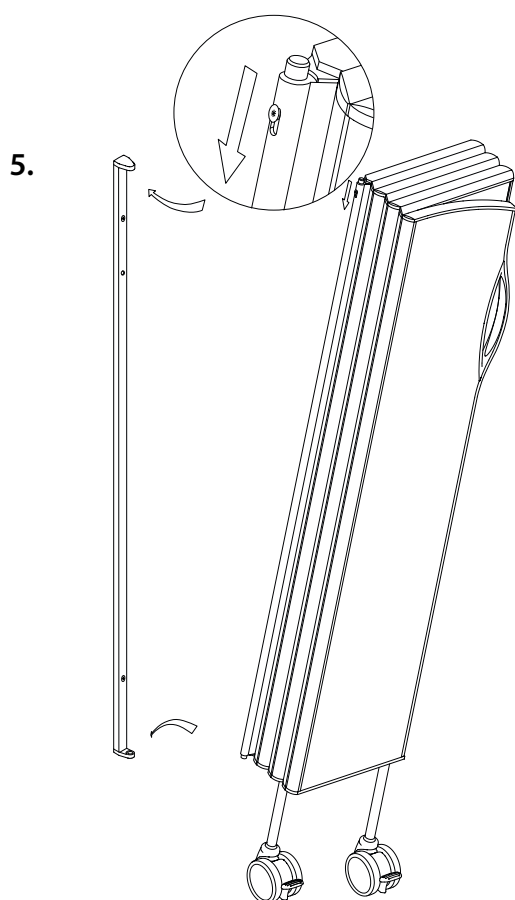

5. Fixez le paravent en insérant l'extrémité inférieure du paravent dans l'orifice inférieur de la fixation murale. Appuyez sur l'extrémité supérieure à l'aide de la vis Torx située sur le côté afin de l'enfoncer dans l'orifice supérieur.

Le cas échéant, la vis Torx (T20) peut être serrée pour empêcher qu'une personne le détache de manière accidentelle. Assurez-vous que la vis est en **position supérieure** après l'avoir serrée.

Les paravents les plus longs (12 à 15 sections) sont destinés à être placés en forme de L autour du lit.

Ref.	Poids	Ref.	Poids	Ref.	Poids	Nbre de Roulettes
6105	8 kg	6205	9,5 kg	6305	11,5 kg	1
6106	10,5 kg	6206	12 kg	6306	13,5 kg	2
6107	12 kg	6207	14 kg	6307	16 kg	2
6108	13,5 kg	6208	16 kg	6308	18 kg	2
6109	15,5 kg	6209	18 kg	6309	20,5 kg	3
6110	17 kg	6210	19,5 kg	6310	22,5 kg	3
6111	18,5 kg	6211	21,5 kg	6311	24,5 kg	3
6112	20 kg	6212	24 kg	6312	27 kg	4
6113	22 kg	6213	25,5 kg	6313	29 kg	4
6114	24 kg	6214	27,5 kg	6314	31,5 kg	4
6115	25,5 kg	6215	29,5 kg	6315	33,5 kg	5

# Montage avec une fixation murale et une extension de paravent

**Il incombe au personnel en charge de l'installation de s'assurer que les attaches sont adaptées au mur, que le mur est en bon état et que le mur et les attaches peuvent supporter le poids du système de séparation et toute autre force pouvant survenir dans des conditions normales d'utilisation.**

Les paravents sont conçus pour être utilisés à l'intérieur sur des sols plans et réguliers. L'installation

et l'utilisation sur des sols inclinés risquent d'affecter la sécurité et annuleront la garantie.

**Ref.**

**6162 - 6165**

**6262 - 6265**

**6362 - 6365**

**6105 - 6115**

**6205 - 6215**

**6305 - 6315**

**6539, 6544,**

**6540**

**1.**

Hauteur du paravent	Distance au sol
1,85 m	410 mm
1,65 m	410 mm
1,45 m	310 mm

**1.** Marquez et percez l'emplacement de la vis de fixation inférieure. La distance au sol est de 310 mm pour un paravent de 1,45 m de haut, et de 410 mm pour un paravent de 1,65 m ou 1,85 m de haut.

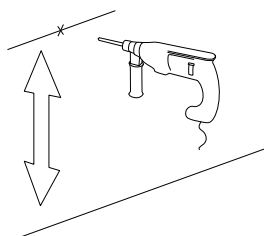

**2.**

6539  
6544  
6540



**3.**

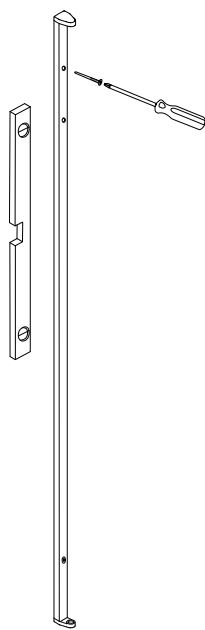

**2.** Fixez l'extrémité inférieure de la fixation murale au mur. L'extrémité supérieure de la fixation murale est marquée d'une flèche et du mot UP (haut).

**3.** Assurez-vous que la fixation murale **est en position verticale**, marquez et percez l'emplacement de l'extrémité supérieure de la fixation murale et fixez-la au mur.

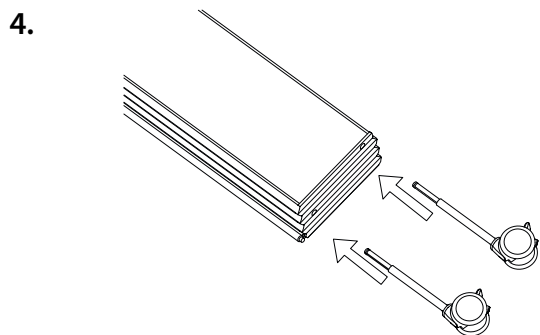

4. Poussez les roulettes dans le paravent. Assurez-vous qu'elles sont insérées dans tous les orifices des roulettes.

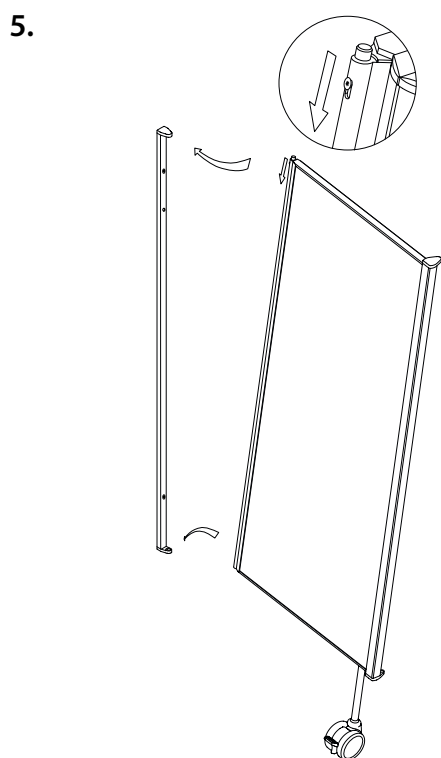

5. Fixez le paravent en insérant l'extrémité inférieure du paravent dans l'orifice inférieur de la fixation murale. Appuyez sur l'extrémité supérieure à l'aide de la vis Torx située sur le côté afin de l'enfoncer dans l'orifice supérieur.

Le cas échéant, la vis Torx (T20) peut être serrée pour empêcher qu'une personne le détache de manière accidentelle. Assurez-vous que la vis est en **position supérieure** après l'avoir serrée.

6. Attachez le paravent sur l'extension de la même façon que l'extension a été attachée sur la fixation murale.

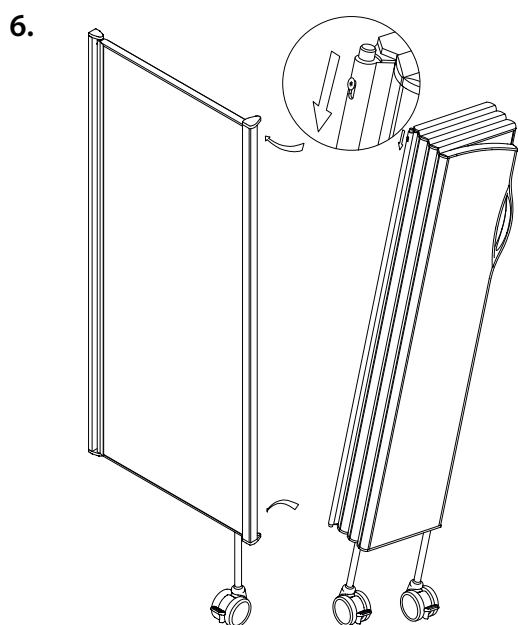

Les paravents les plus longs (12 à 15 sections) sont destinés à être placés en forme de L autour du lit.

Ref.	Poids	Nbre de Roulettes
6162	3,5 kg	1
6163	5 kg	1
6164	6 kg	1
6165	7,5 kg	1
6262	3,5 kg	1
6263	5,5 kg	1
6264	7 kg	1
6265	8 kg	1
6362	4 kg	1
6363	6 kg	1
6364	7,5 kg	1
6365	9 kg	1

## Montage avec entretoises de 20 mm

**Il incombe au personnel en charge de l'installation de s'assurer que les attaches sont adaptées au mur, que le mur est en bon état et que le mur et les attaches peuvent supporter le poids du système de séparation et toute autre force pouvant survenir dans des conditions normales d'utilisation.**

**Ref.**  
**6506**  
**6105 - 6115**  
**6205 - 6215**  
**6305 - 6315**  
**6539, 6544,**  
**6540**

Les paravents sont conçus pour être utilisés à **l'intérieur** sur des sols plans et réguliers. L'installation et l'utilisation sur des sols inclinés risquent d'affecter la sécurité et annuleront la garantie.

**1.**

Hauteur du paravent	Distance au sol
1,85 m	410 mm
1,65 m	410 mm
1,45 m	310 mm

**1.** Marquez et percez l'emplacement de la vis de fixation inférieure. La distance au sol est de 310 mm pour un paravent de 1,45 m de haut, et de 410 mm pour un paravent de 1,65 m ou 1,85 m de haut.

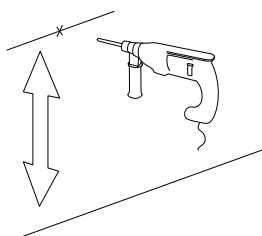

**2.**

6539  
 6544  
 6540

6506

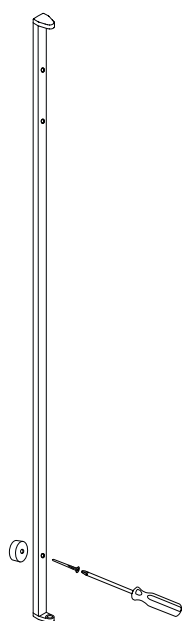

**3.**

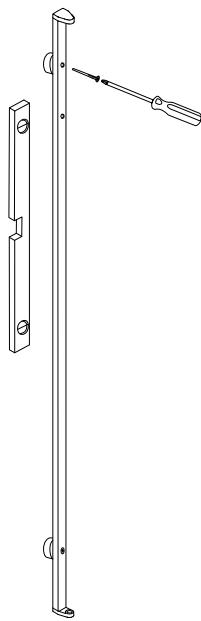

**2.** Fixez l'extrémité inférieure de la fixation murale au mur, en plaçant l'entretoise entre la fixation et le mur. L'extrémité supérieure de la fixation murale est marquée d'une flèche et du mot UP (haut).

**3.** Assurez-vous que la fixation murale **est en position verticale**, marquez et percez l'emplacement de l'extrémité supérieure de la fixation murale et fixez-la au mur.

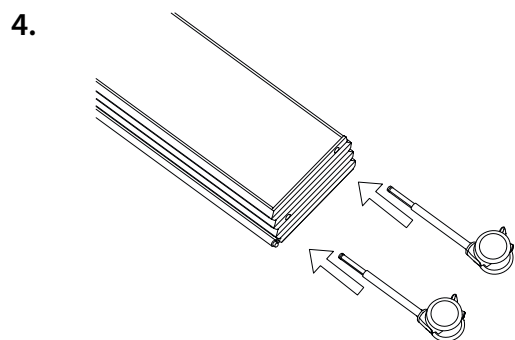

4. Poussez les roulettes dans le paravent. Assurez-vous qu'elles sont insérées dans tous les orifices des roulettes.

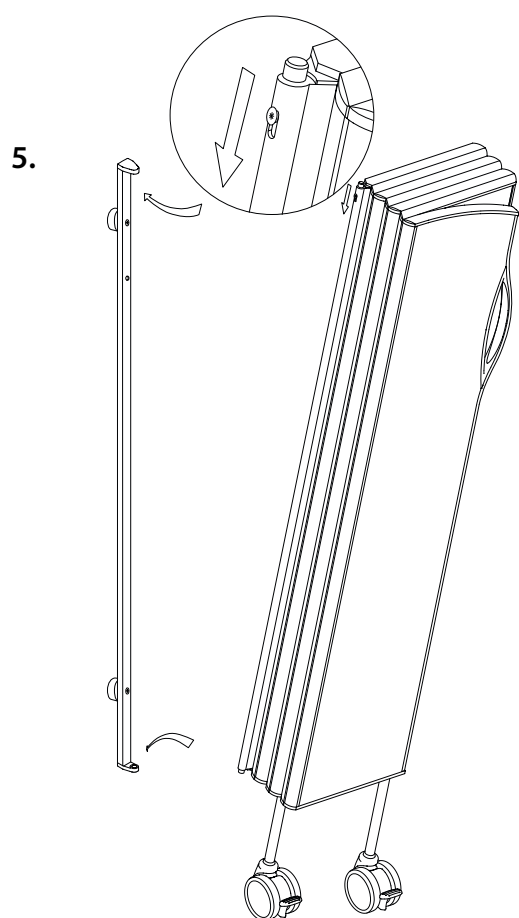

5. Fixez le paravent en insérant l'extrémité inférieure du paravent dans l'orifice inférieur de la fixation murale. Appuyez sur l'extrémité supérieure à l'aide de la vis Torx située sur le côté afin de l'enfoncer dans l'orifice supérieur.

Le cas échéant, la vis Torx (T20) peut être serrée pour empêcher qu'une personne le détache de manière accidentelle. Assurez-vous que la vis est en **position supérieure** après l'avoir serrée.

Les paravents les plus longs (12 à 15 sections) sont destinés à être placés en forme de L autour du lit.

Ref.	Poids	Ref.	Poids	Ref.	Poids	Nbre de Roulettes
6105	8 kg	6205	9,5 kg	6305	11,5 kg	1
6106	10,5 kg	6206	12 kg	6306	13,5 kg	2
6107	12 kg	6207	14 kg	6307	16 kg	2
6108	13,5 kg	6208	16 kg	6308	18 kg	2
6109	15,5 kg	6209	18 kg	6309	20,5 kg	3
6110	17 kg	6210	19,5 kg	6310	22,5 kg	3
6111	18,5 kg	6211	21,5 kg	6311	24,5 kg	3
6112	20 kg	6212	24 kg	6312	27 kg	4
6113	22 kg	6213	25,5 kg	6313	29 kg	4
6114	24 kg	6214	27,5 kg	6314	31,5 kg	4
6115	25,5 kg	6215	29,5 kg	6315	33,5 kg	5

## Montage avec entretoises de 100 ou 200 mm

**Il incombe au personnel en charge de l'installation de s'assurer que les attaches sont adaptées au mur, que le mur est en bon état et que le mur et les attaches peuvent supporter le poids du système de séparation et toute autre force pouvant survenir dans des conditions normales d'utilisation.**

**Ref.**

**6507, 6508**

**6105 - 6115**

**6205 - 6215**

**6305 - 6315**

**6539, 6544,**

**6540**

Les paravents sont conçus pour être utilisés à **l'intérieur** sur des sols plans et réguliers. L'installation et l'utilisation sur des sols inclinés risquent d'affecter la sécurité et annuleront la garantie.

**1.**

Hauteur du paravent	Distance au sol
1,85 m	410 mm
1,65 m	410 mm
1,45 m	310 mm

**1.** Marquez et percez l'emplacement de la vis de fixation inférieure. La distance au sol est de 310 mm pour un paravent de 1,45 m de haut, et de 410 mm pour un paravent de 1,65 m ou 1,85 m de haut.

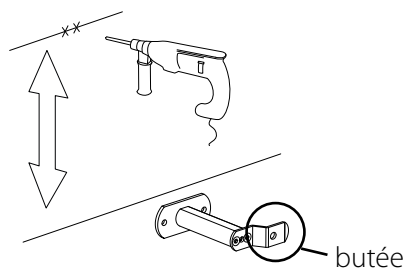

**2.**

6539  
6544  
6540

6507  
6508

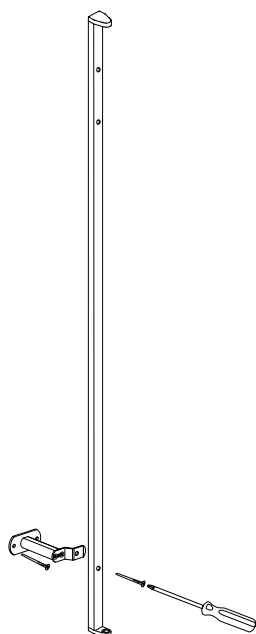

**3.**

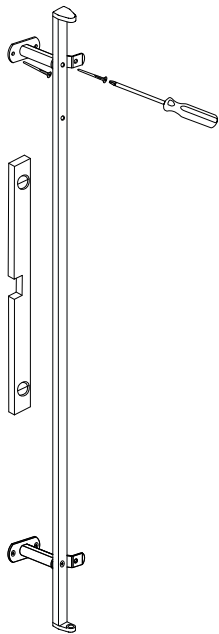

**2.** Fixez l'entretoise inférieure au mur. Fixez l'extrémité inférieure de la fixation murale à l'entretoise. L'extrémité supérieure de la fixation murale est marquée d'une flèche et du mot UP (haut). Pour être utile, l'entretoise doit être placée avec la butée en saillie à droite, sauf si vous avez un modèle de paravent inversé, auquel cas la butée doit être à gauche.

**3.** Fixez l'autre entretoise à l'extrémité supérieure de la fixation murale. Assurez-vous que la fixation murale est **en position verticale**. Marquez et percez l'emplacement de l'entretoise et fixez-la au mur.

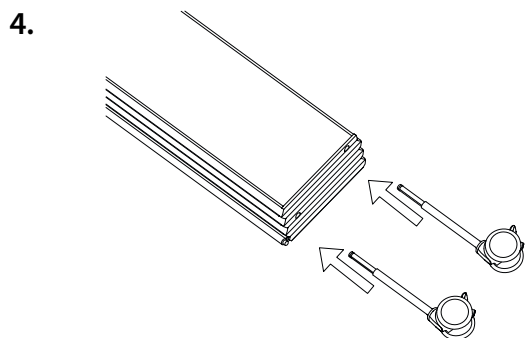

4. Poussez les roulettes dans le paravent. Assurez-vous qu'elles sont insérées dans tous les orifices des roulettes.

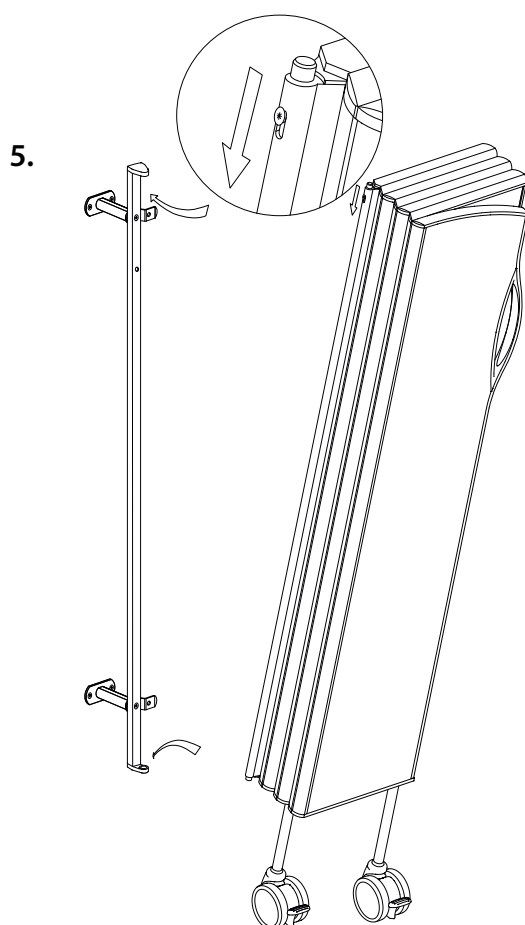

5. Fixez le paravent en insérant l'extrémité inférieure du paravent dans l'orifice inférieur de la fixation murale. Appuyez sur l'extrémité supérieure à l'aide de la vis Torx située sur le côté afin de l'enfoncer dans l'orifice supérieur.

Le cas échéant, la vis Torx (T20) peut être serrée pour empêcher qu'une personne le détache de manière accidentelle. Assurez-vous que la vis est en **position supérieure** après l'avoir serrée.

Les paravents les plus longs (12 à 15 sections) sont destinés à être placés en forme de L autour du lit.

Ref.	Poids	Ref.	Poids	Ref.	Poids	Nbre de Roulettes
6105	8 kg	6205	9,5 kg	6305	11,5 kg	1
6106	10,5 kg	6206	12 kg	6306	13,5 kg	2
6107	12 kg	6207	14 kg	6307	16 kg	2
6108	13,5 kg	6208	16 kg	6308	18 kg	2
6109	15,5 kg	6209	18 kg	6309	20,5 kg	3
6110	17 kg	6210	19,5 kg	6310	22,5 kg	3
6111	18,5 kg	6211	21,5 kg	6311	24,5 kg	3
6112	20 kg	6212	24 kg	6312	27 kg	4
6113	22 kg	6213	25,5 kg	6313	29 kg	4
6114	24 kg	6214	27,5 kg	6314	31,5 kg	4
6115	25,5 kg	6215	29,5 kg	6315	33,5 kg	5

## Montage avec entretoises réglables

Il incombe au personnel en charge de l'installation de s'assurer que les attaches sont adaptées au mur, que le mur est en bon état et que le mur et les attaches peuvent supporter le poids du système de séparation et toute autre force pouvant survenir dans des conditions normales d'utilisation.

Les paravents sont conçus pour être utilisés à l'intérieur sur des sols plans et réguliers. L'installation et l'utilisation sur des sols inclinés risquent d'affecter la sécurité et annuleront la garantie.

Ref.

6509, 6510

6105 - 6115

6205 - 6215

6305 - 6315

6539, 6544,

6540

1.

Hauteur du paravent	Distance au sol
1,85 m	410 mm
1,65 m	410 mm
1,45 m	310 mm

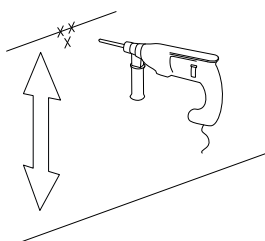

2. Deux pièces

6539  
6544  
6540

6509  
6510

3.

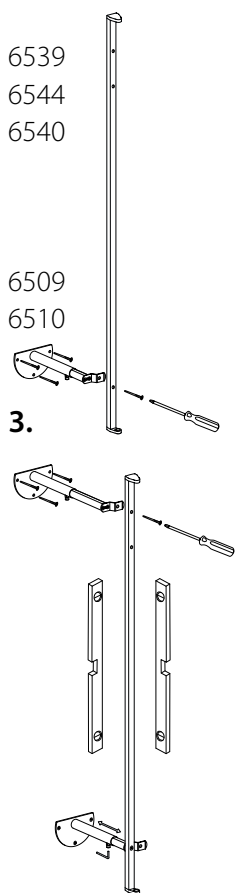

Une pièce

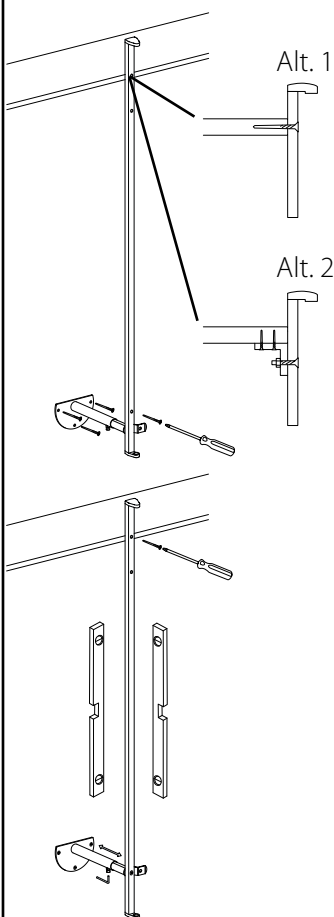

1. Marquez et percez l'emplacement de la vis de fixation inférieure. La distance au sol est de 310 mm pour un paravent de 1,45 m de haut, et de 410 mm pour un paravent de 1,65 m ou 1,85 m de haut.

2. Fixez l'entretoise inférieure au mur. Fixez l'extrémité inférieure de la fixation murale à l'entretoise. L'extrémité supérieure de la fixation murale est marquée d'une flèche et du mot UP (haut).

Pour être utile, l'entretoise doit être placée avec la butée en saillie à droite, sauf si vous avez un modèle de paravent inversé, auquel cas la butée doit être à gauche.

3. **Deux pièces** : Fixez la fixation murale sur l'entretoise supérieure. Réglez les entretoises à la longueur souhaitée puis mettez-les en place en serrant la vis à six pans creux fermement. Assurez-vous que la fixation murale est **en position verticale dans les deux sens**, en réglant la longueur des entretoises et les points de fixation de l'entretoise supérieure. Marquez et percez l'emplacement de l'entretoise supérieure et fixez-la au mur.

**Une pièce** : Assurez-vous que la fixation murale est en position verticale dans les deux sens, en réglant la longueur de l'entretoise et le point de fixation sur l'étagère. Fixez l'extrémité supérieure de la fixation murale sur l'étagère puis serrez fermement la vis à six pans creux sous l'entretoise réglable afin de la bloquer dans la position souhaitée. La fixation murale peut être fixée directement sur l'étagère (Alt. 1) ou sur un support (Alt. 2) (non fourni). Il faudra peut-être percer un nouveau trou dans la fixation murale au niveau de l'étagère.

4.

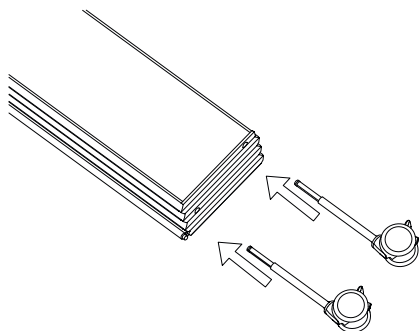

4. Poussez les roulettes dans le paravent. Assurez-vous qu'elles sont insérées dans tous les orifices des roulettes.

5.

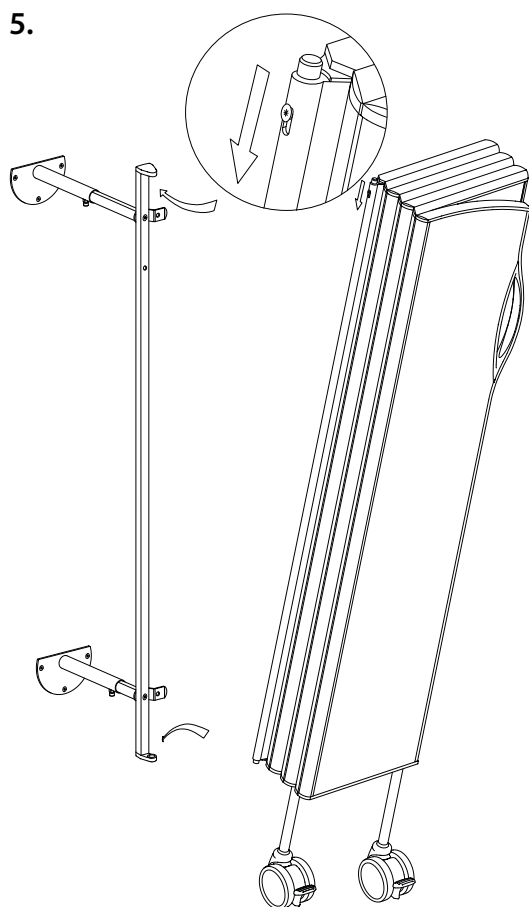

5. Fixez le paravent en insérant l'extrémité inférieure du paravent dans l'orifice inférieur de la fixation murale. Appuyez sur l'extrémité supérieure à l'aide de la vis Torx située sur le côté afin de l'enfoncer dans l'orifice supérieur.

Le cas échéant, la vis Torx (T20) peut être serrée pour empêcher qu'une personne le détache de manière accidentelle. Assurez-vous que la vis est en **position supérieure** après l'avoir serrée.

Les paravents les plus longs (12 à 15 sections) sont destinés à être placés en forme de L autour du lit.

Ref.	Poids	Ref.	Poids	Ref.	Poids	Nbre de Roulettes
6105	8 kg	6205	9,5 kg	6305	11,5 kg	1
6106	10,5 kg	6206	12 kg	6306	13,5 kg	2
6107	12 kg	6207	14 kg	6307	16 kg	2
6108	13,5 kg	6208	16 kg	6308	18 kg	2
6109	15,5 kg	6209	18 kg	6309	20,5 kg	3
6110	17 kg	6210	19,5 kg	6310	22,5 kg	3
6111	18,5 kg	6211	21,5 kg	6311	24,5 kg	3
6112	20 kg	6212	24 kg	6312	27 kg	4
6113	22 kg	6213	25,5 kg	6313	29 kg	4
6114	24 kg	6214	27,5 kg	6314	31,5 kg	4
6115	25,5 kg	6215	29,5 kg	6315	33,5 kg	5

## Montage avec étaux de fixation et une fixation murale standard

**Il incombe au personnel en charge de l'installation de s'assurer que les rails médico-techniques sont correctement installés, que le mur est en bon état et que le mur et les rails médico-techniques peuvent supporter le poids du système de séparation et toute autre force pouvant survenir dans des conditions normales d'utilisation.**

Les paravents sont conçus pour être utilisés à **l'intérieur** sur des sols plans et réguliers. L'installation et l'utilisation sur des sols inclinés risquent d'affecter la sécurité et annuleront la garantie.

Pour un fonctionnement optimal, il est recommandé de monter la fixation sur deux rails medicotechniques. Si seul un rail medicotechnique est utilisé, celui-ci devra être placé à hauteur de la poignée du paravent. Autrement, il est conseillé de compléter par exemple avec le support arrière (6519) ou l'entretoise réglable (6509, 6510).

**Ref.**  
**6502, 6535**  
**6524, 6516**  
**6105 - 6115**  
**6205 - 6215**  
**6305 - 6315**  
**6539, 6544,**  
**6540**

### 1.

Alt. A

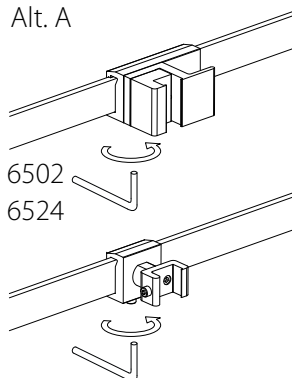

Alt. B

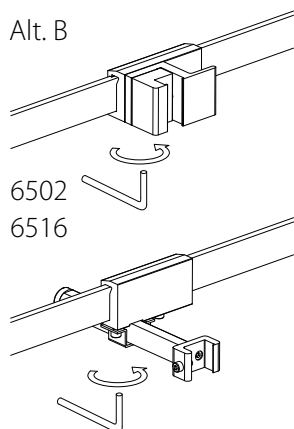

**1.** Montez l'étau de fixation sur le rail médico-technique supérieur et l'étau support sur le rail médico-technique inférieur, en alignant les ouvertures verticalement les unes par rapport aux autres. **Serrez fermement les vis** sous les étaux de fixation, afin de les empêcher de glisser sur les rails ou de tomber.

Alt. A : les rails médico-techniques sont à la même distance du mur.

Alt. B : les rails médico-techniques sont à des distances différentes du mur.

### 2.

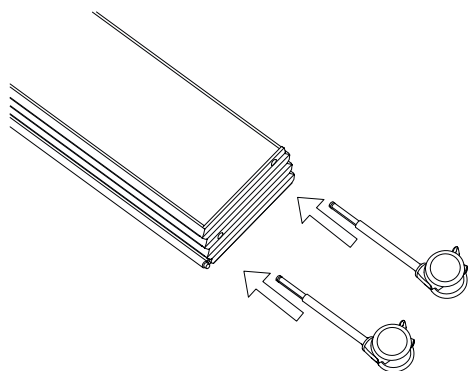

**2.** Poussez les roulettes dans le paravent. Assurez-vous qu'elles sont insérées dans tous les orifices des roulettes.

3.

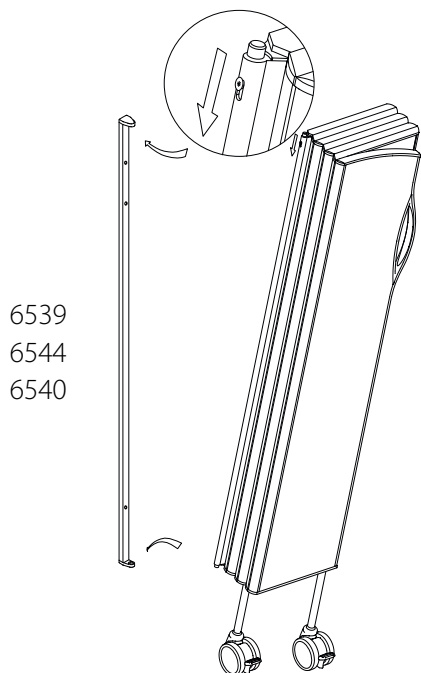
 6539  
6544  
6540

3. Attachez la fixation murale au paravent en insérant l'extrémité inférieure du paravent dans l'orifice inférieur de la fixation murale. Appuyez sur l'extrémité supérieure à l'aide de la vis Torx située sur le côté afin de l'enfoncer dans l'orifice supérieur.

Le cas échéant, la vis Torx (T20) peut être serrée pour empêcher qu'une personne le détache de manière accidentelle. Assurez-vous que la vis est en **position supérieure** après l'avoir serrée.

4.

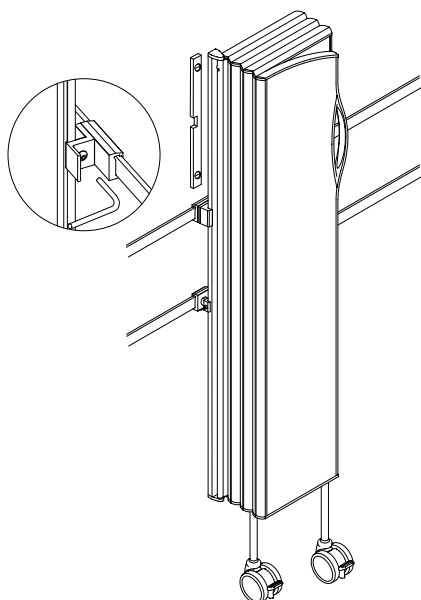

4. Insérez la fixation murale dans les étaux. Assurez-vous qu'elle est **en position verticale dans les deux sens**. Pour un étau de fixation réglable (Alt. B), serrez fermement les vis à six pans creux de l'étau de fixation réglable afin de les bloquer dans la position souhaitée.

**Serrez** fermement **les vis** des étaux afin de bloquer la fixation murale et de l'empêcher de glisser verticalement dans les étaux.

Les paravents les plus longs (12 à 15 sections) sont destinés à être placés en forme de L autour du lit.

Ref.	Poids	Ref.	Poids	Ref.	Poids	Nbre de Roulettes
6105	8 kg	6205	9,5 kg	6305	11,5 kg	1
6106	10,5 kg	6206	12 kg	6306	13,5 kg	2
6107	12 kg	6207	14 kg	6307	16 kg	2
6108	13,5 kg	6208	16 kg	6308	18 kg	2
6109	15,5 kg	6209	18 kg	6309	20,5 kg	3
6110	17 kg	6210	19,5 kg	6310	22,5 kg	3
6111	18,5 kg	6211	21,5 kg	6311	24,5 kg	3
6112	20 kg	6212	24 kg	6312	27 kg	4
6113	22 kg	6213	25,5 kg	6313	29 kg	4
6114	24 kg	6214	27,5 kg	6314	31,5 kg	4
6115	25,5 kg	6215	29,5 kg	6315	33,5 kg	5

## Montage avec un étau de fixation et un support arrière

**Il incombe au personnel en charge de l'installation de s'assurer que les rails médico-techniques sont correctement installés, que le mur est en bon état et que le mur et les rails médico-techniques peuvent supporter le poids du système de séparation et toute autre force pouvant survenir dans des conditions normales d'utilisation.**

Les paravents sont conçus pour être utilisés à **l'intérieur** sur des sols plans et réguliers. L'installation et l'utilisation sur des sols inclinés risquent d'affecter la sécurité et annuleront la garantie.

Pour un fonctionnement optimal, il est recommandé de monter la fixation sur deux rails medicotechniques. Si seul un rail medicotechnique est utilisé, celui-ci devra être placé à hauteur de la poignée du paravent. Autrement, il est conseillé de compléter par exemple avec le support arrière (6519) ou l'entretoise réglable (6509, 6510).

**Ref.**  
**6502, 6535**  
**6519**  
**6105 - 6115**  
**6205 - 6215**  
**6305 - 6315**  
**6539, 6544,**  
**6540**

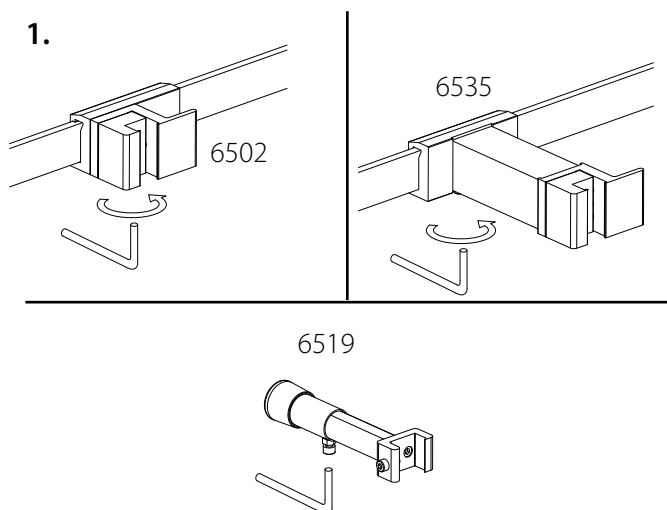

**1.** Montez l'étau de fixation sur le rail médico-technique. **Serrez** fermement **les vis** sous l'étau de fixation, afin de l'empêcher de glisser sur le rail ou de tomber.

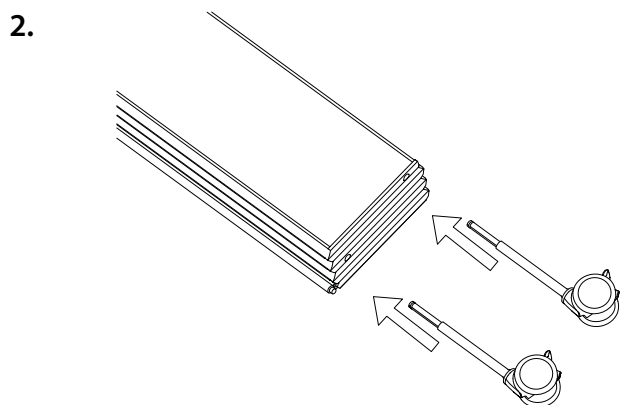

**2.** Poussez les roulettes dans le paravent. Assurez-vous qu'elles sont insérées dans tous les orifices des roulettes.

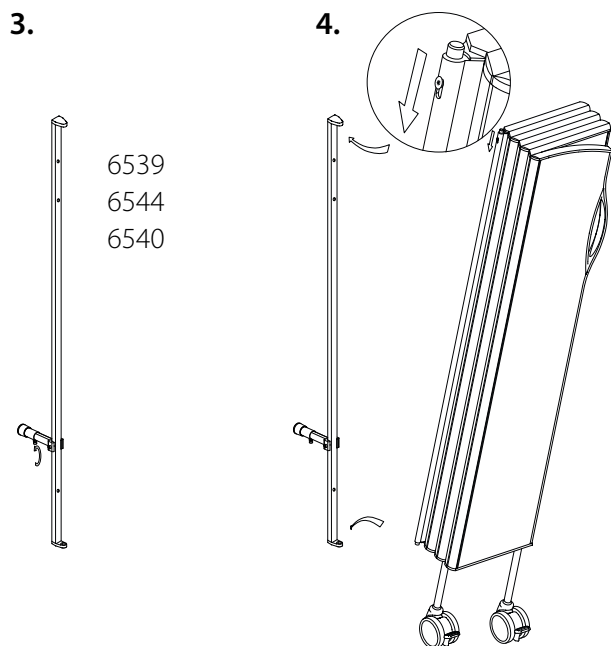

3. Insérez la fixation murale dans le support arrière et serrez fermement la vis afin de bloquer la fixation murale et de l'empêcher de glisser verticalement.

4. Attachez la fixation murale au paravent en insérant l'extrémité inférieure du paravent dans l'orifice inférieur de la fixation murale. Appuyez sur l'extrémité supérieure à l'aide de la vis Torx située sur le côté afin de l'enfoncer dans l'orifice supérieur.

Le cas échéant, la vis Torx (T20) peut être serrée pour empêcher qu'une personne le détache de manière accidentelle. Assurez-vous que la vis est en **position supérieure** après l'avoir serrée.

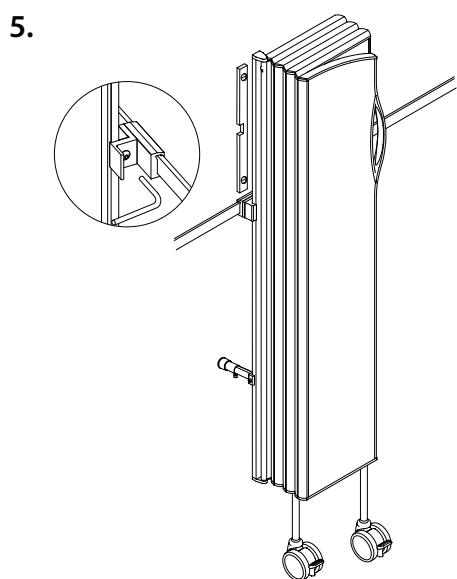

5. Insérez la fixation murale dans l'étau. Assurez-vous qu'elle est **en position verticale dans les deux sens**.

Réglez la longueur du support arrière de façon que le support arrière est contre le mur quand la fixation murale est verticale. Serrez fermement la vis à six pans creux du support arrière afin du bloquer dans la position souhaitée.

**Serrez** fermement **la vis** de l'étau afin de bloquer la fixation murale et de l'empêcher de glisser verticalement dans l'étau.

Les paravents les plus longs (12 à 15 sections) sont destinés à être placés en forme de L autour du lit.

Ref.	Poids	Ref.	Poids	Ref.	Poids	Nbre de Roulettes
6105	8 kg	6205	9,5 kg	6305	11,5 kg	1
6106	10,5 kg	6206	12 kg	6306	13,5 kg	2
6107	12 kg	6207	14 kg	6307	16 kg	2
6108	13,5 kg	6208	16 kg	6308	18 kg	2
6109	15,5 kg	6209	18 kg	6309	20,5 kg	3
6110	17 kg	6210	19,5 kg	6310	22,5 kg	3
6111	18,5 kg	6211	21,5 kg	6311	24,5 kg	3
6112	20 kg	6212	24 kg	6312	27 kg	4
6113	22 kg	6213	25,5 kg	6313	29 kg	4
6114	24 kg	6214	27,5 kg	6314	31,5 kg	4
6115	25,5 kg	6215	29,5 kg	6315	33,5 kg	5

# Montage avec étaux de fixation et une fixation murale avec support au sol

**Il incombe au personnel en charge de l'installation de s'assurer que les rails médico-techniques sont correctement installés, que le mur est en bon état et que le mur et les rails médico-techniques peuvent supporter le poids du système de séparation et toute autre force pouvant survenir dans des conditions normales d'utilisation.**

Les paravents sont conçus pour être utilisés à l'intérieur sur des sols plans et réguliers. L'installation et l'utilisation sur des sols inclinés risquent d'affecter la sécurité et annuleront la garantie.

Pour un fonctionnement optimal, il est recommandé de monter la fixation sur deux rails medicotechniques. Si seul un rail medicotechnique est utilisé, celui-ci devra être placé à hauteur de la poignée du paravent. Autrement, il est conseillé de compléter par exemple avec le support arrière (6519) ou l'entretoise réglable (6509, 6510).

**Ref.**

- 6502, 6535**
- 6524, 6516**
- 6105 - 6115**
- 6205 - 6215**
- 6305 - 6315**
- 6537, 6545, 6538**

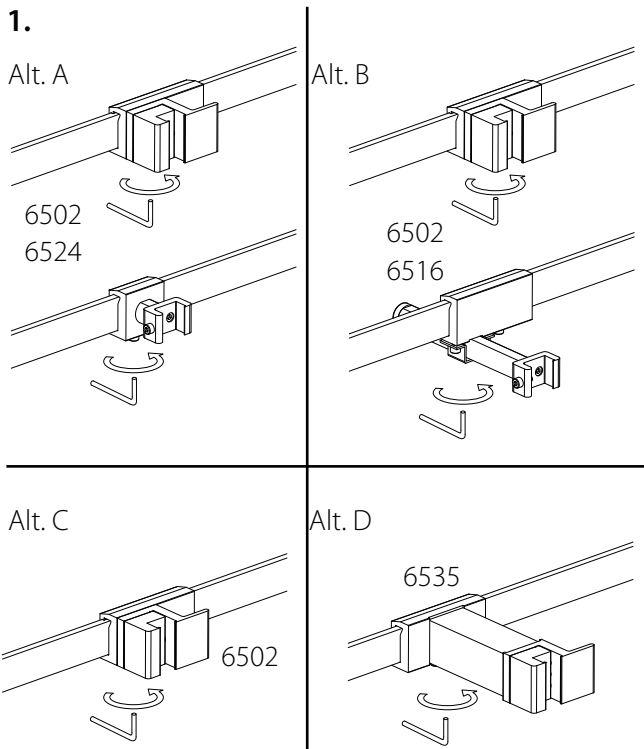

**1.** Montez l'étau de fixation sur le rail mural supérieur et l'étau support sur le rail mural inférieur, en alignant les ouvertures verticalement les unes par rapport aux autres. **Serrez** fermement **les vis** sous les étaux de fixation, afin de les empêcher de glisser sur les rails ou de tomber.

Alt. A : les rails médico-techniques sont à la même distance du mur.

Alt. B : les rails médico-techniques sont à des distances différentes du mur.

Alt. C : un seul rail médico-technique, étau de fixation standard.

Alt. D : un seul rail médico-technique, étau avec entretoise.

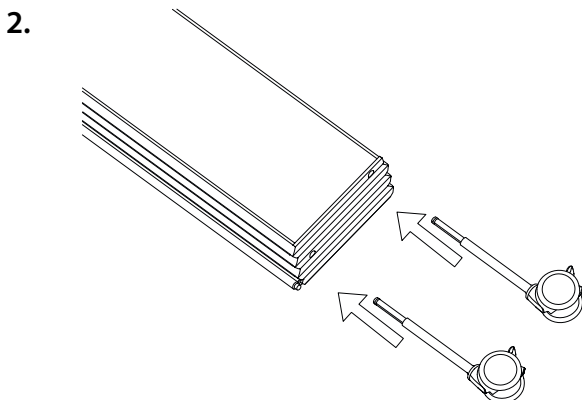

**2.** Poussez les roulettes dans le paravent. Assurez-vous qu'elles sont insérées dans tous les orifices des roulettes.

3.

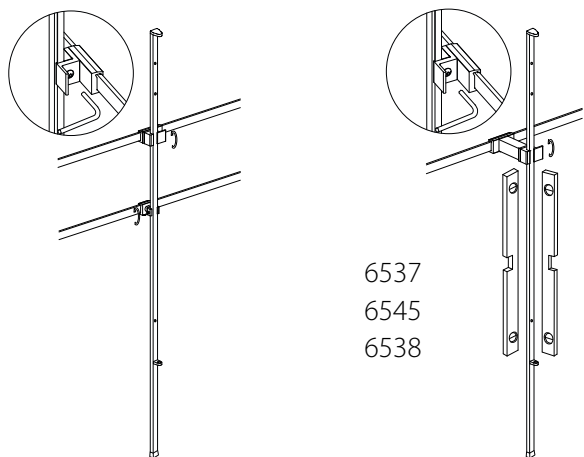

3. Insérez la fixation murale dans les étaux, en la laissant reposer sur le sol. Assurez-vous qu'elle est en position verticale dans les deux sens. Pour un étau de fixation réglable (Alt. B), serrez fermement les vis à six pans creux de l'étau de fixation réglable afin de les bloquer dans la position souhaitée.

**Serrez fermement les vis** des étaux afin de bloquer la fixation murale et de l'empêcher de glisser verticalement dans les étaux.

4.

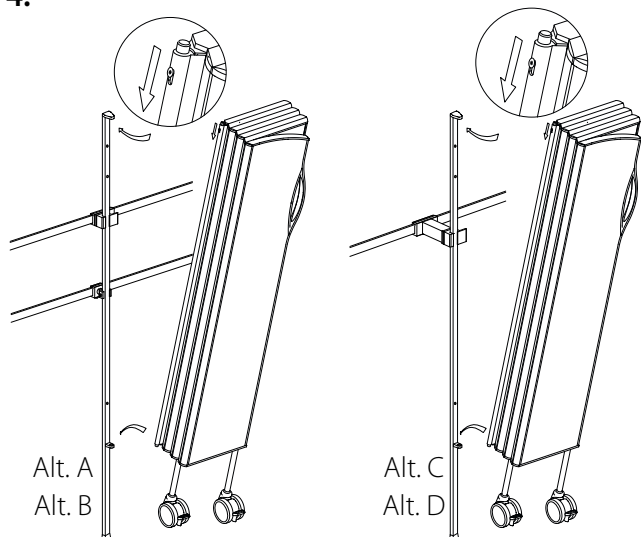

4. Fixez le paravent en insérant l'extrémité inférieure du paravent dans l'orifice inférieur de la fixation murale. Appuyez sur l'extrémité supérieure à l'aide de la vis Torx située sur le côté afin de l'enfoncer dans l'orifice supérieur.

Le cas échéant, la vis Torx (T20) peut être serrée pour empêcher qu'une personne le détache de manière accidentelle. Assurez-vous que la vis est en **position supérieure** après l'avoir serrée.

Les paravents les plus longs (12 à 15 sections) sont destinés à être placés en forme de L autour du lit.

Ref.	Poids	Ref.	Poids	Ref.	Poids	Nbre de Roulettes
6105	8 kg	6205	9,5 kg	6305	11,5 kg	1
6106	10,5 kg	6206	12 kg	6306	13,5 kg	2
6107	12 kg	6207	14 kg	6307	16 kg	2
6108	13,5 kg	6208	16 kg	6308	18 kg	2
6109	15,5 kg	6209	18 kg	6309	20,5 kg	3
6110	17 kg	6210	19,5 kg	6310	22,5 kg	3
6111	18,5 kg	6211	21,5 kg	6311	24,5 kg	3
6112	20 kg	6212	24 kg	6312	27 kg	4
6113	22 kg	6213	25,5 kg	6313	29 kg	4
6114	24 kg	6214	27,5 kg	6314	31,5 kg	4
6115	25,5 kg	6215	29,5 kg	6315	33,5 kg	5



## Installation of Semifix Screen with Wall Mounting and Floor Pole

**The installation staff are responsible for ensuring that the fasteners are suitable for the wall and floor, that the wall and floor are in good condition, and that the wall, floor and fasteners can support the weight of the screen system and other forces that may occur during normal use.**

The screens are designed to be used **indoors** on smooth, level flooring. Installation and use on floors that are not horizontal may be unsafe and will void the warranty.

**Art. No.**

**6143, 6144, 6145  
6243, 6244, 6245  
6343, 6344, 6345**

**6539, 6544, 6540  
6561, 6562, 6563**

Screen height	Distance from floor
1.85 m	410 mm
1.65 m	410 mm
1.45 m	310 mm

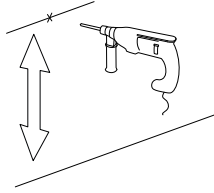

6539  
6544  
6540

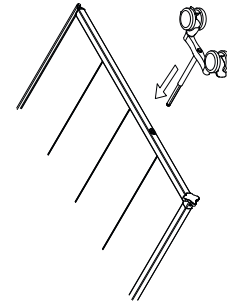
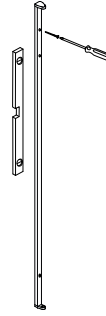
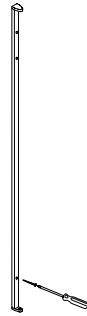

**1.** Mark and drill a hole for the lower fastening screw.  
Distance from floor: 310 mm for screen of 1.45 m height, 410 mm for screen of 1.65 m or 1.85 m height.

**2.** Fasten the lower end of the wall mounting to the wall. The upper end of the wall mounting is marked by an arrow and the word UP.

**3.** Make sure the wall mounting **is vertical**. Mark and drill a hole for the upper end of the wall mounting and fasten it to the wall.

**4.** Push the wheels into the screen. Make sure the wheels are inserted into all the wheel holes.

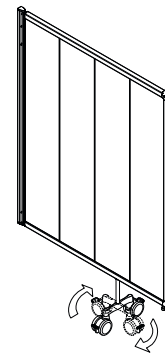
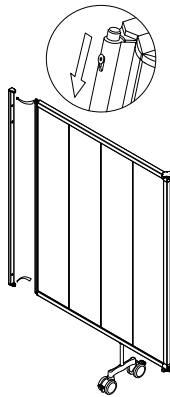

**5.** Attach the screen by inserting the bottom pin of the screen into the bottom hole of the wall mounting. Press the upper pin down using the torx screw on the side to get the pin into the upper hole.

If needed, the torx screw (T20) can be tightened to prevent anyone from detaching the screen accidentally. Make sure the screw is in the **top position** after tightening it.

**6.** The wheelbase can be rotated 90° for increased stability or extra floor space. The wheels automatically lock in two different positions, across or parallel with the screen. The wheel suspension compensates for uneven floors.

**7. EasyClick** makes it quick and easy to assemble and combine semifix screens. Connect up to three additional panels to build in four different directions with the EasyClick three-point connector or combine it with Silentia Folding screens.

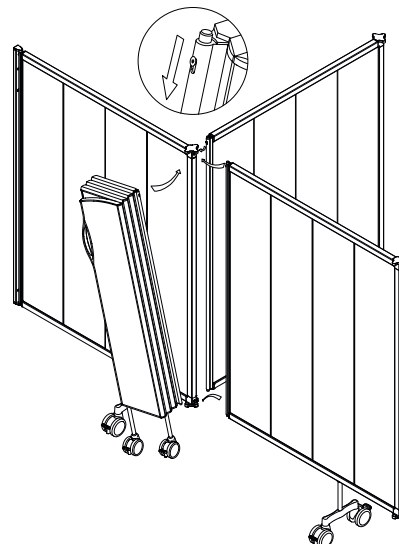

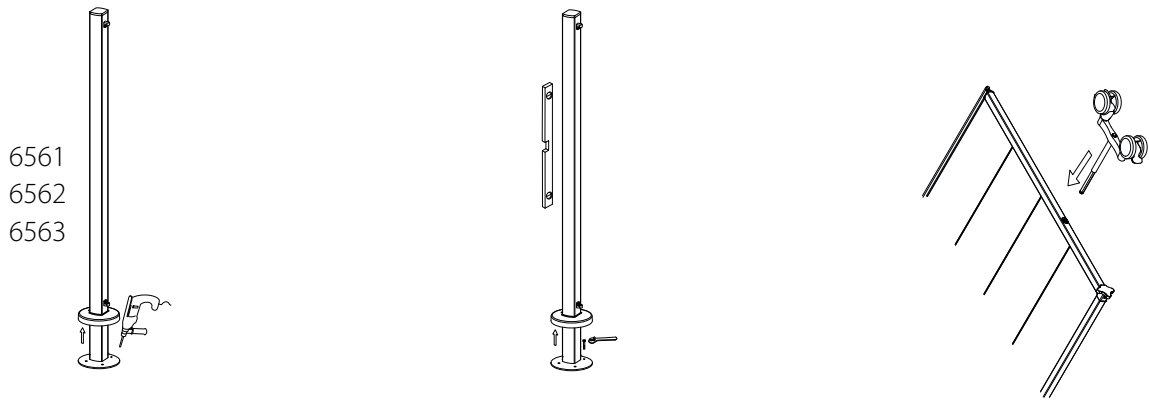

**1.** Put the floor pole in its intended position, lift the plastic cover of the floor pole and mark the drilling point on the floor. Move the pole aside and drill.

**2.** Move the floor pole back in place and check that it is **vertical** in all directions. Fasten the pole into place. Replace the plastic cover and fasten it with the screw included.

**3.** Push the wheels into the screen. Make sure the wheels are inserted into all the wheel holes.

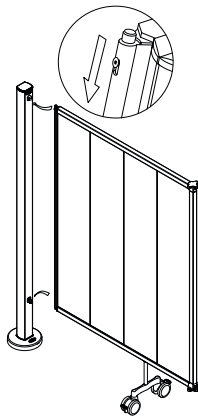

**4.** Attach the screen by inserting the bottom pin of the screen into the bottom hole of the floor pole. Press the upper pin down using the torx screw on the side to get the pin into the upper hole.

If needed, the torx screw (T20) can be tightened to prevent anyone from detaching the screen accidentally. Make sure the screw is in the **top position** after tightening it.

**7. EasyClick** makes it quick and easy to assemble and combine semifix screens. Connect up to three additional panels to build in four different directions with the EasyClick three-point connector or combine it with Silentia Folding screens.

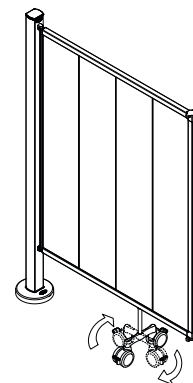

**6.** The wheelbase can be rotated 90° for increased stability or extra floor space. The wheels automatically lock in two different positions, across or parallel with the screen. The wheel suspension compensates for uneven floors.

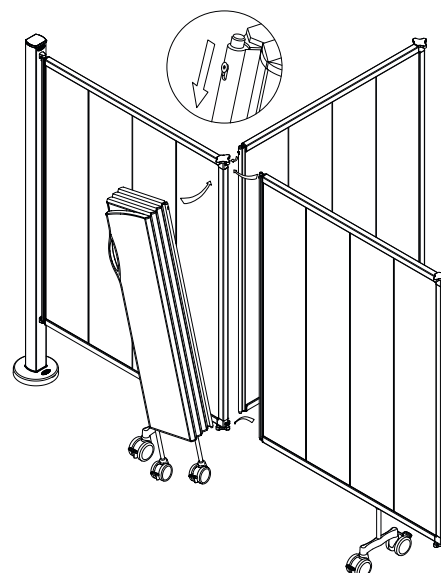

# Montage d'un paravent rigide avec une fixation murale et un poteau

**Il incombe au personnel en charge de l'installation de s'assurer que les attaches sont adaptées au mur et au sol respectivement, que le mur et le sol est en bon état et que le mur, le sol et les attaches peuvent supporter le poids du système de séparation et toute autre force pouvant survenir dans des conditions normales d'utilisation.**

Les paravents sont conçus pour être utilisés à **l'intérieur** sur des sols plans et réguliers. L'installation

et l'utilisation sur des sols inclinés risquent d'affecter la sécurité et annuleront la garantie.

**Ref.**

**6150, 6155**

**6250, 6255**

**6350, 6355**

**6539, 6544,**

**6540**

**6561, 6562,**

**6563**

**1.**

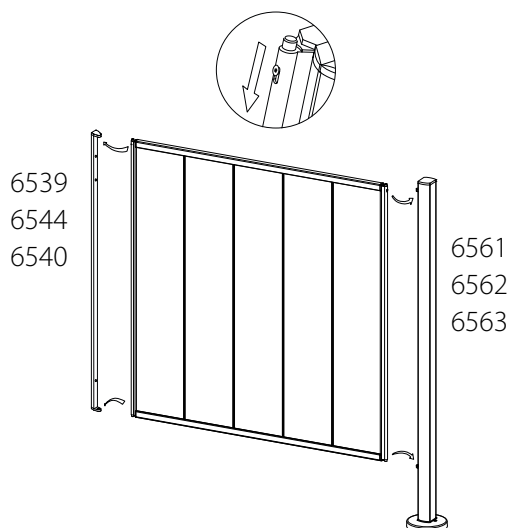

**1.** Attachez la fixation murale et le poteau au paravent en insérant les extrémités inférieures du paravent dans les orifices inférieurs de la fixation murale et du poteau. Appuyez sur les extrémités supérieures à l'aide de la vis Torx située sur le côté afin de les enfoncer dans les orifices supérieurs. Assurez-vous que la vis Torx est en **position supérieure**. L'extrémité supérieure de la fixation murale est marquée d'une flèche et du mot UP (haut).

**2.**

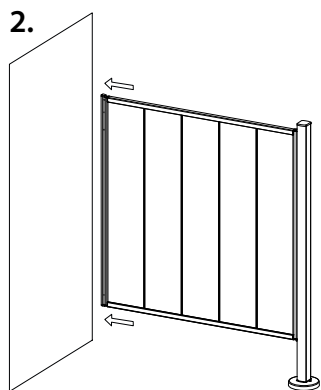

**3.**

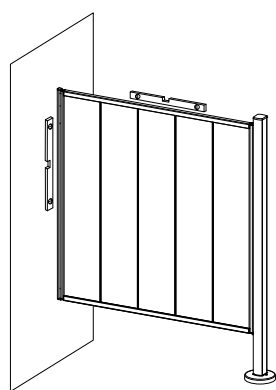

**2-3.** Maintenez le paravent vers au mur à la place prévue et vérifiez qu'il est **horizontal** et **vertical**.

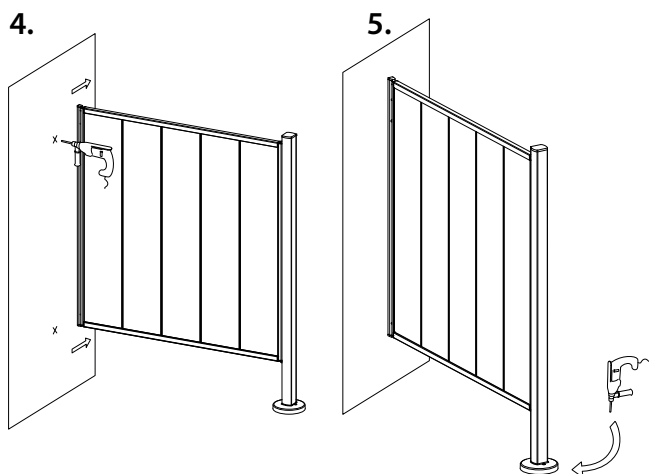

**4.** Marquez le point de perçage sur le mur. Retirez le paravent et percez.

**5.** Retirez la fixation murale du paravent et fixez-la au mur. Attachez à nouveau le paravent (voir les instructions de l'illustration 1).

Soulevez le cache en plastique du poteau et marquez le point de perçage sur le sol. Écartez le paravent et percez.

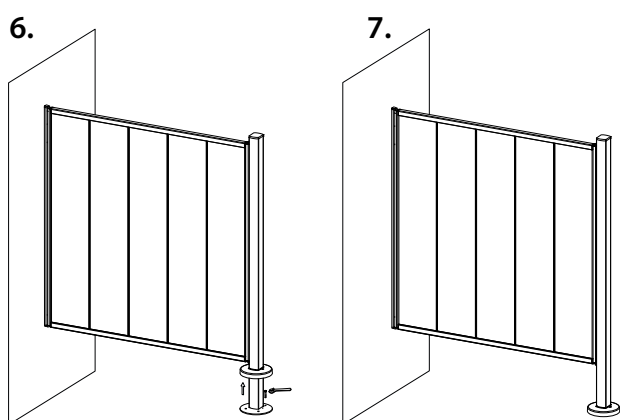

**6.** Remettez le paravent en place et fixez le poteau.

**7.** Remettez le cache en plastique en place et fixez-le à l'aide de la vis fournie.

Ref.	Poids
6150	6,2 kg
6155	11,4 kg
6250	7,3 kg
6255	13,4 kg
6350	8,3 kg
6355	15,3 kg
6561	3,3 kg
6562	3,6 kg
6563	3,8 kg

**Montage d'un paravent pliant et d'un paravent rigide ensemble, voir page 25.**

## Montage d'un paravent rigide avec deux poteaux

**Il incombe au personnel en charge de l'installation de s'assurer que les attaches sont adaptées au sol, que le sol est en bon état et que le sol et les attaches peuvent supporter le poids du système de séparation et toute autre force pouvant survenir dans des conditions normales d'utilisation.**

**Ref.**  
**6150, 6155**  
**6250, 6255**  
**6350, 6355**  
**6561, 6562,**  
**6563**

Les paravents sont conçus pour être utilisés à **l'intérieur** sur des sols plans et réguliers. L'installation et l'utilisation sur des sols inclinés risquent d'affecter la sécurité et annuleront la garantie.

1.

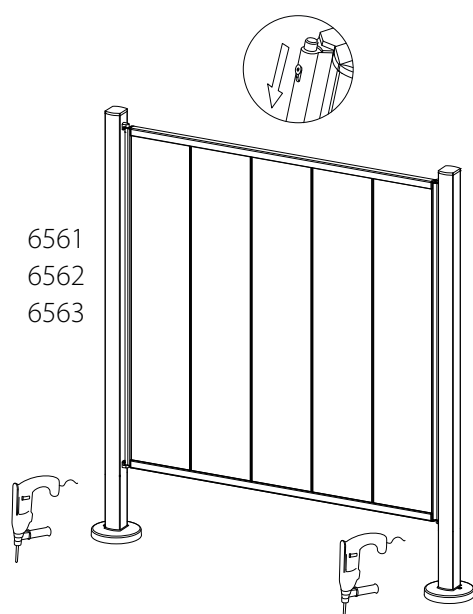

1. Fixez les poteaux au paravent en insérant l'extrémité inférieure du paravent dans l'orifice inférieur du poteau. Appuyez sur l'extrémité supérieure à l'aide de la vis Torx située sur le côté afin de l'enfoncer dans l'orifice supérieur. Assurez-vous que la vis Torx est en **position supérieure**.

Maintenez le paravent à la place prévue, soulevez le cache en plastique des poteaux et marquez le point de perçage sur le sol. Écartez le paravent et percez.

2.

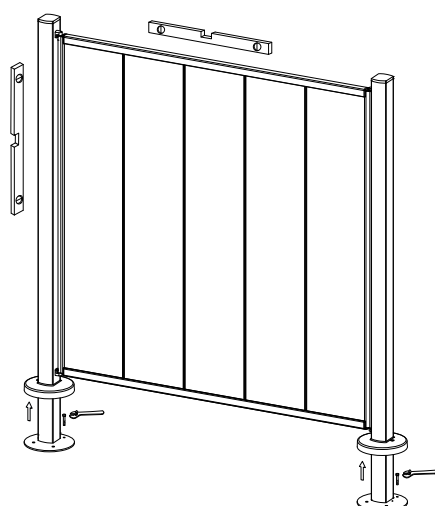

2. Remettez le paravent en place et vérifiez qu'il est **horizontal** et **vertical**. Fixez les poteaux.

3.

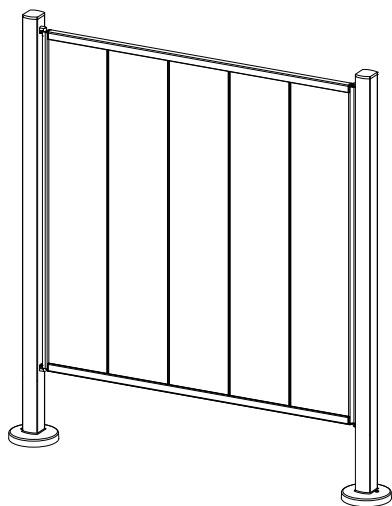

3. Remettez les caches en plastique en place et fixez-les à l'aide des vis fournies.

Ref.	Poids
6150	6,2 kg
6155	11,4 kg
6250	7,3 kg
6255	13,4 kg
6350	8,3 kg
6355	15,3 kg
6561	3,3 kg
6562	3,6 kg
6563	3,8 kg

## Montage d'un paravent pliant et d'un paravent rigide ensemble

### Positions approuvés pour montage

Plusieurs paravents peuvent être montés sur le même poteau. Les paravents pliants doivent être installés dans les positions approuvés suivantes:

1. Sur le même côté du poteau, comme un paravent rigide. (Poteau variante C ou D) : Le paravent pliant doit reposer sur le paravent rigide quand il est plié. (Image 1.a et 1.b)
2. Sur le côté opposé du poteau, relative au paravent rigide. (Poteau variante B ou D) : Le paravent pliant doit être fixé aux points de fixation au milieu du poteau. (Image 2.a et 2.b)

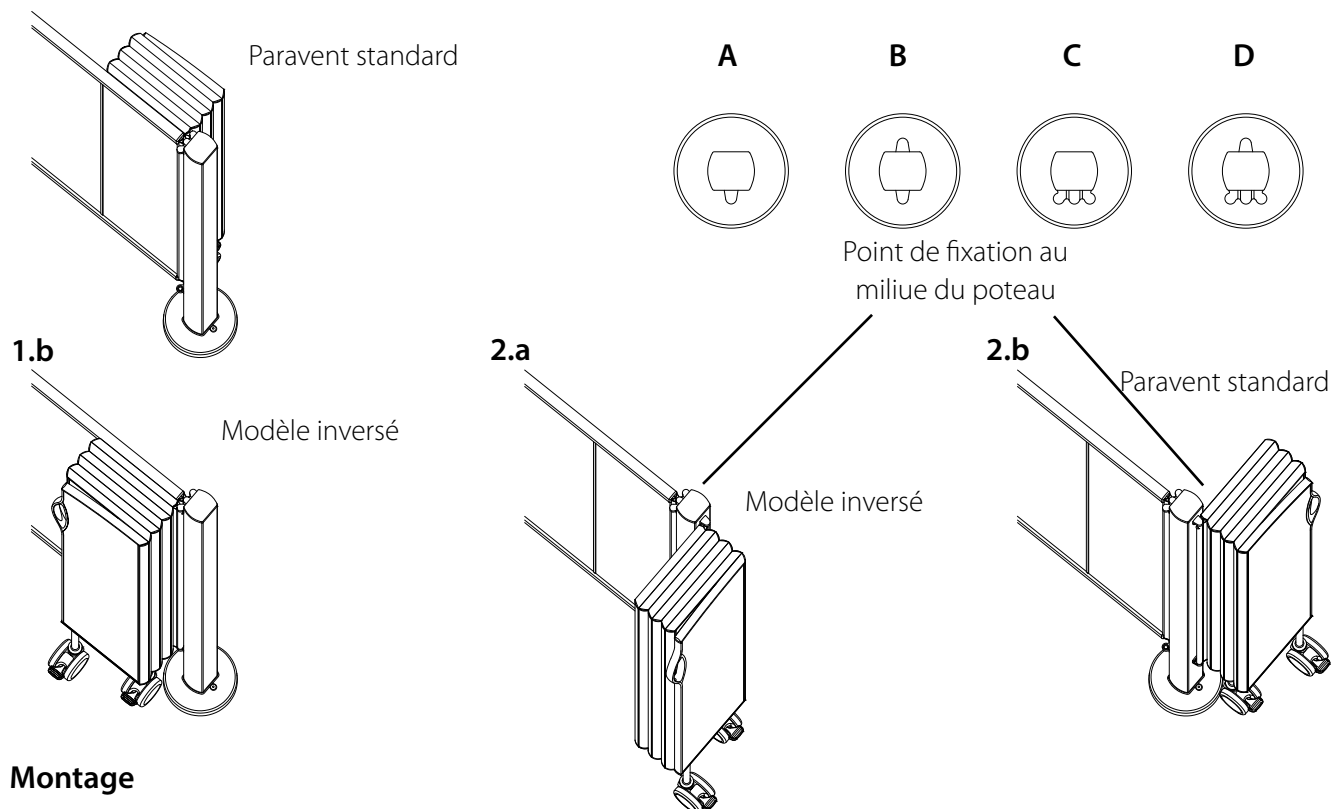

### Montage

Commencer par le montage du paravent rigide (voir page 22-25). Après cela, suivez les instructions au paragraphe 3 et 4 à la page suivante.

## Montage d'un paravent pliant sur un poteau

**Il incombe au personnel en charge de l'installation de s'assurer que les attaches sont adaptées au sol, que le sol est en bon état et que le sol et les attaches peuvent supporter le poids du système de séparation et toute autre force pouvant survenir dans des conditions normales d'utilisation.**

**Ref.**  
**6105 - 6115**  
**6205 - 6215**  
**6305 - 6315**  
**6561, 6562,**  
**6563**

Les paravents sont conçus pour être utilisés à **l'intérieur** sur des sols plans et réguliers. L'installation et l'utilisation sur des sols inclinés risquent d'affecter la sécurité et annuleront la garantie.

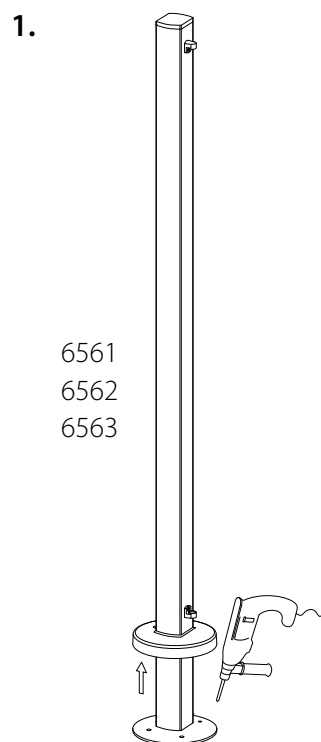

1. Mettez le poteau à la place prévue, soulevez le cache en plastique du poteau et marquez le point de perçage sur le sol. Écartez le poteau et percez.

**Le paravent pliant doit être monté aux points de fixation au milieu du poteau, lorsqu'il n'est pas monté ensemble du paravent rigide. Utilisez le poteau de la variante A ou B. Pour montage ensemble du paravent rigide, voir page 25.**

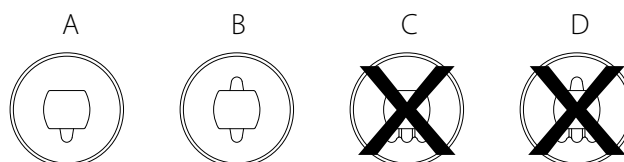

Ref.	Poids	Ref.	Poids	Ref.	Poids	Nbre de Roulettes
6105	8 kg	6205	9,5 kg	6305	11,5 kg	1
6106	10,5 kg	6206	12 kg	6306	13,5 kg	2
6107	12 kg	6207	14 kg	6307	16 kg	2
6108	13,5 kg	6208	16 kg	6308	18 kg	2
6109	15,5 kg	6209	18 kg	6309	20,5 kg	3
6110	17 kg	6210	19,5 kg	6310	22,5 kg	3
6111	18,5 kg	6211	21,5 kg	6311	24,5 kg	3
6112	20 kg	6212	24 kg	6312	27 kg	4
6113	22 kg	6213	25,5 kg	6313	29 kg	4
6114	24 kg	6214	27,5 kg	6314	31,5 kg	4
6115	25,5 kg	6215	29,5 kg	6315	33,5 kg	5

2.

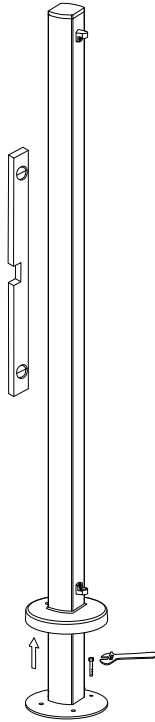

2. Remettez le poteau en place et vérifiez qu'il est **vertical** dans tous les sens. Fixez le poteau.

Remettez le cache en plastique en place et fixez-le à l'aide de la vis fournie.

3.

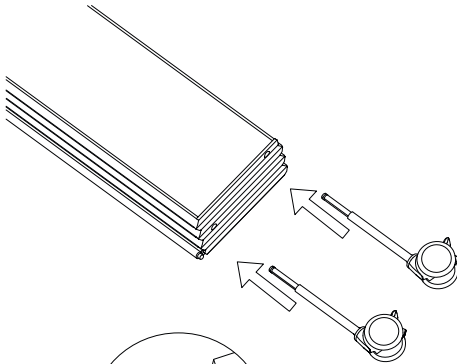

3. Poussez les roulettes dans le paravent. Assurez-vous qu'elles sont insérées dans tous les orifices des roulettes.

4.

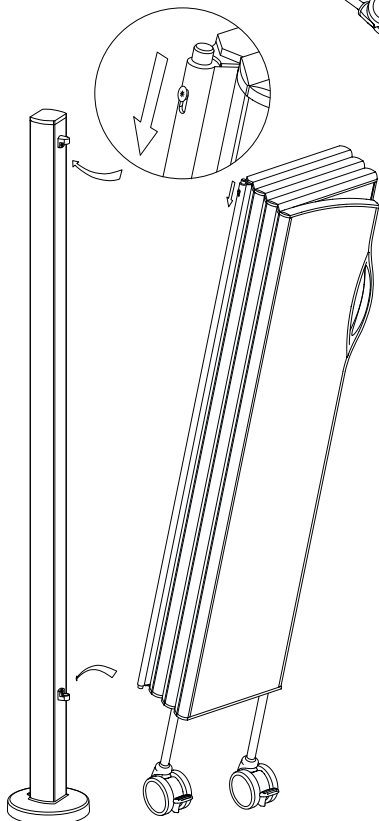

4. Fixez le paravent en insérant l'extrémité inférieure du paravent dans l'orifice inférieur du poteau. Appuyez sur l'extrémité supérieure à l'aide de la vis Torx située sur le côté afin de l'enfoncer dans l'orifice supérieur.

Le cas échéant, la vis Torx (T20) peut être serrée pour empêcher qu'une personne le détache de manière accidentelle. Assurez-vous que la vis est en **position supérieure** après l'avoir serrée.

Les paravents les plus longs (12 à 15 sections) sont destinés à être placés en forme de L autour du lit.

# Montage sur un chariot pour un paravent

Les paravents sont conçus pour être utilisés à l'intérieur sur des sols plans et réguliers. L'installation et l'utilisation sur des sols inclinés risquent d'affecter la sécurité et annuleront la garantie.

Ref.

6105 - 6115

6205 - 6215

6305 - 6315

6514, 6518,

6520

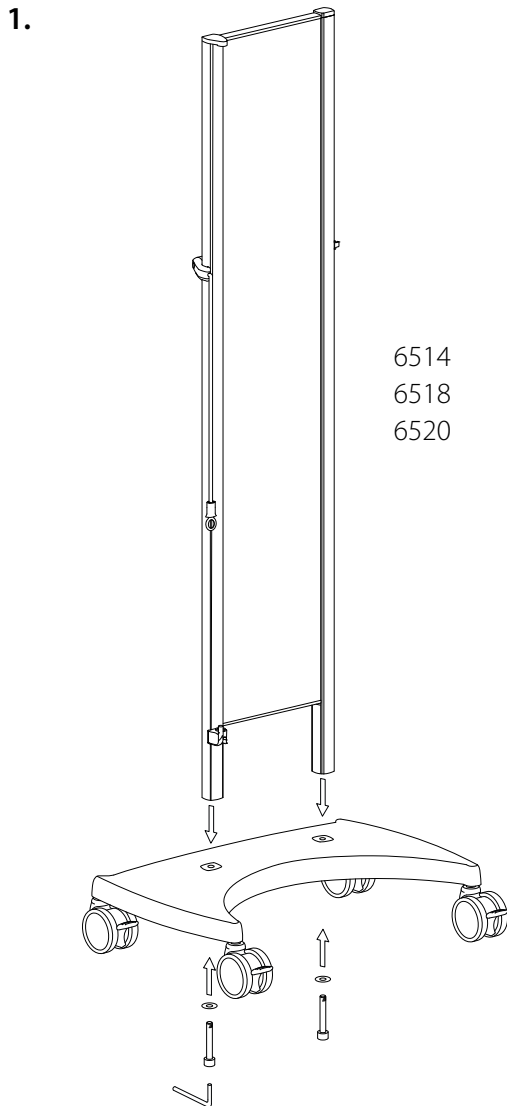

1. Placez la partie arrière sur le piètement à roulettes, en vous assurant que **les points de fixation du paravent sont du même côté que le côté incurvé (concave) du piètement à roulettes**. Placez les rondelles sur les vis et **serrez-les fermement**.

Voici comment ajuster la longueur de la corde en fonction du nombre de sections que comprend le paravent.

**A)** Insérez la corde de sorte qu'elle ressorte en formant une boucle vers le bas.

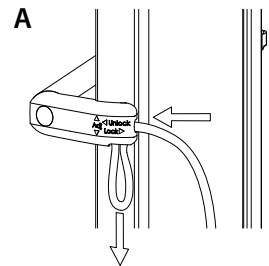

**B)** Réglez la longueur de la corde soit en la poussant vers le haut pour la raccourcir, soit en la tirant vers le bas pour l'allonger.

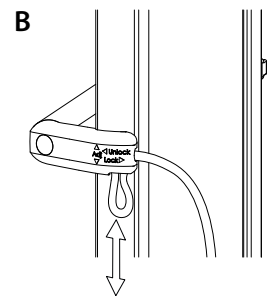

**C)** Tirez sur la corde de sorte que la boucle disparaisse et mesurez la longueur selon le tableau ci-dessous.

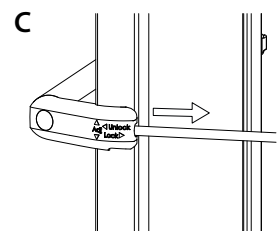

Si la longueur ne correspond pas, répétez la procédure A) à C) jusqu'à ce que la longueur soit correcte.

Nombre de sections	Longueur de corde
5	41 cm/16"
7	48 cm/19"
9	54 cm/21"
11	60 cm/24"
13	65 cm/26"
15	72 cm/29"

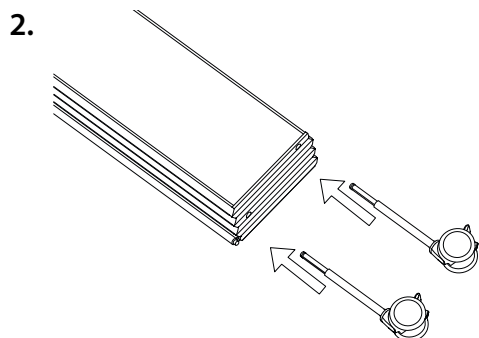

2. Placez les roulettes dans le paravent. Assurez-vous qu'elles sont insérées dans tous les orifices des roulettes.

**S'il manque des roulettes, le paravent risque d'être instable et de tomber.**

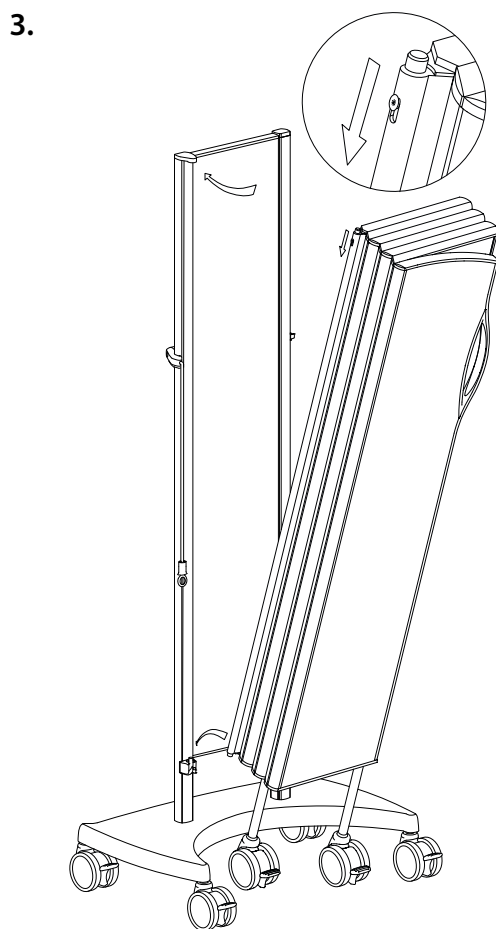

3. Fixez le paravent au chariot en insérant l'extrémité inférieure du paravent dans l'orifice inférieur du chariot. Appuyez sur l'extrémité supérieure à l'aide de la vis Torx située sur le côté afin de l'enfoncer dans l'orifice supérieur.

Le cas échéant, la vis Torx (T20) peut être serrée pour empêcher qu'une personne le détache de manière accidentelle. Assurez-vous que la vis est en **position supérieure** après l'avoir serrée.

**Pour une bonne installation du paravent, les roulettes doivent être placées dans l'ouverture incurvée du piètement à roulettes lorsque le paravent est plié. Si le montage est incorrect, le paravent sera plus difficile à utiliser et beaucoup moins stable.**

Avant de déplacer le paravent, les freins de toutes les roulettes doivent être retirés.

Avant de déployer le paravent, les freins des roulettes du piètement doivent être mis, mais ceux des roulettes du paravent retirés.

Les paravents les plus longs (12 à 15 sections) sont destinés à être placés en forme de L autour du lit.

Ref.	Poids	Ref.	Poids	Ref.	Poids	Nbre de Roulettes
6105	8 kg	6205	9,5 kg	6305	11,5 kg	1
6106	10,5 kg	6206	12 kg	6306	13,5 kg	2
6107	12 kg	6207	14 kg	6307	16 kg	2
6108	13,5 kg	6208	16 kg	6308	18 kg	2
6109	15,5 kg	6209	18 kg	6309	20,5 kg	3
6110	17 kg	6210	19,5 kg	6310	22,5 kg	3
6111	18,5 kg	6211	21,5 kg	6311	24,5 kg	3
6112	20 kg	6212	24 kg	6312	27 kg	4
6113	22 kg	6213	25,5 kg	6313	29 kg	4
6114	24 kg	6214	27,5 kg	6314	31,5 kg	4
6115	25,5 kg	6215	29,5 kg	6315	33,5 kg	5

# Montage sur un chariot pour deux paravents

Les paravents sont conçus pour être utilisés à l'intérieur sur des sols plans et réguliers. L'installation et l'utilisation sur des sols inclinés risquent d'affecter la sécurité et annuleront la garantie.

**Ref.**  
**6105 - 6115**  
**6205 - 6215**  
**6305 - 6315**  
**6501, 6503,**  
**6521**

1.

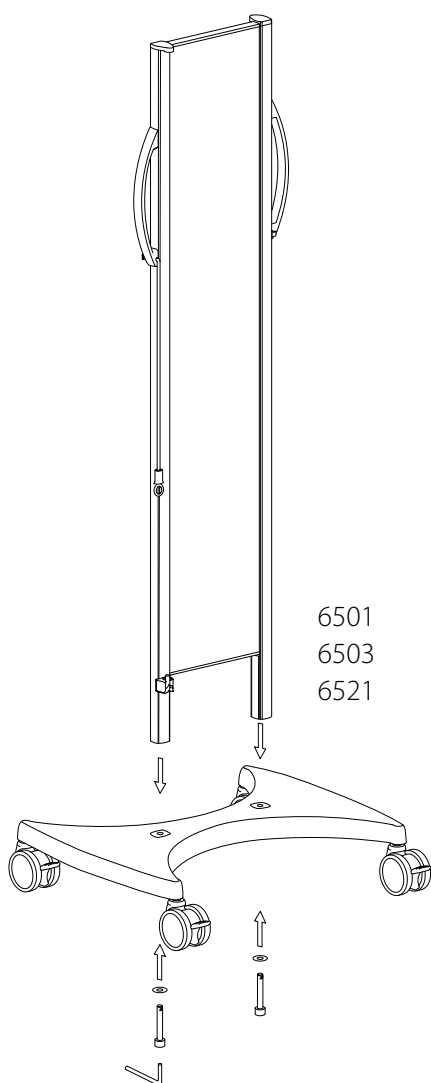

Nombre de sections	Longueur de corde
5	41 cm/16"
7	48 cm/19"
9	54 cm/21"
11	60 cm/24"
13	65 cm/26"
15	72 cm/29"

1. Placez la partie arrière sur le piètement à roulettes. Placez les rondelles sur les vis et **serrez-les fermement**.

Voici comment ajuster la longueur de la corde en fonction du nombre de sections que comprend le paravent.

**A)** Insérez la corde de sorte qu'elle ressorte en formant une boucle vers le bas.

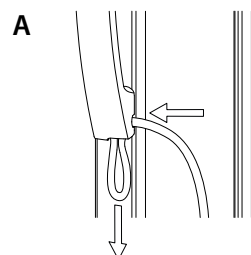

**B)** Réglez la longueur de la corde soit en la poussant vers le haut pour la raccourcir, soit en la tirant vers le bas pour l'allonger.

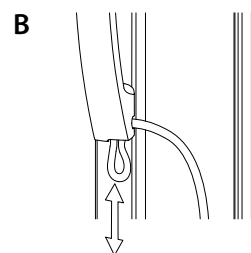

**C)** Tirez sur la corde de sorte que la boucle disparaisse et mesurez la longueur selon le tableau ci-dessous.

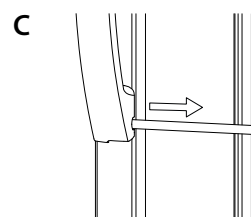

Si la longueur ne correspond pas, répétez la procédure A) à C) jusqu'à ce que la longueur soit correcte.

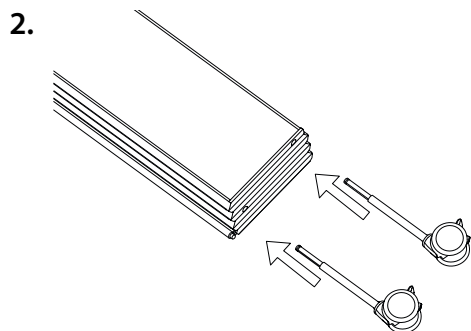

2. Poussez les roulettes dans le paravent. Assurez-vous qu'elles sont insérées dans tous les orifices des roulettes.

**S'il manque des roulettes, le paravent risque d'être instable et de tomber.**

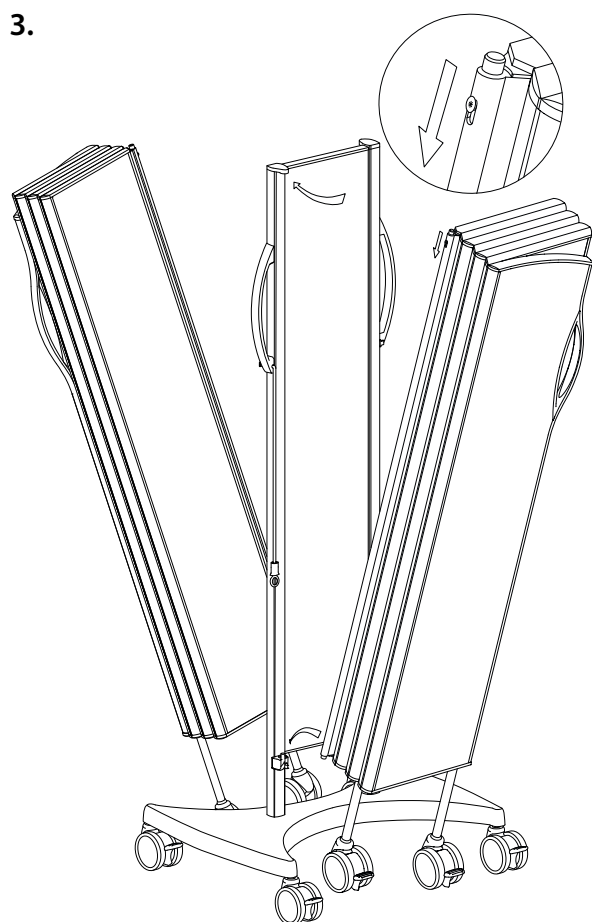

3. Fixez le paravent au chariot en insérant l'extrémité inférieure du paravent dans l'orifice inférieur du chariot. Appuyez sur l'extrémité supérieure à l'aide de la vis Torx située sur le côté afin de l'enfoncer dans l'orifice supérieur.

Le cas échéant, la vis Torx (T20) peut être serrée pour empêcher qu'une personne le détache de manière accidentelle. Assurez-vous que la vis est en **position supérieure** après l'avoir serrée.

Avant de déplacer le paravent, les freins de toutes les roulettes doivent être retirés.

Avant de déployer le paravent, les freins des roulettes du piètement doivent être mis, mais ceux des roulettes du paravent retirés.

Les paravents les plus longs (12 à 15 sections) sont destinés à être placés en forme de L autour du lit.

Ref.	Poids	Ref.	Poids	Ref.	Poids	Nbre de Roulettes
6105	8 kg	6205	9,5 kg	6305	11,5 kg	1
6106	10,5 kg	6206	12 kg	6306	13,5 kg	2
6107	12 kg	6207	14 kg	6307	16 kg	2
6108	13,5 kg	6208	16 kg	6308	18 kg	2
6109	15,5 kg	6209	18 kg	6309	20,5 kg	3
6110	17 kg	6210	19,5 kg	6310	22,5 kg	3
6111	18,5 kg	6211	21,5 kg	6311	24,5 kg	3
6112	20 kg	6212	24 kg	6312	27 kg	4
6113	22 kg	6213	25,5 kg	6313	29 kg	4
6114	24 kg	6214	27,5 kg	6314	31,5 kg	4
6115	25,5 kg	6215	29,5 kg	6315	33,5 kg	5

## Montage d'un paravent latéral

Les paravents sont conçus pour être utilisés à **l'intérieur** sur des sols plans et réguliers. L'installation et l'utilisation sur des sols inclinés risquent d'affecter la sécurité et annuleront la garantie.

**Ref.**  
**6522, 6523**  
**6532, 6533**

1. Placez la partie arrière sur le piètement à roulettes, en vous assurant que **le contour sur le piètement à roulettes correspond au contour de la partie arrière**. Placez les rondelles sur les vis et **serrez-les fermement**.

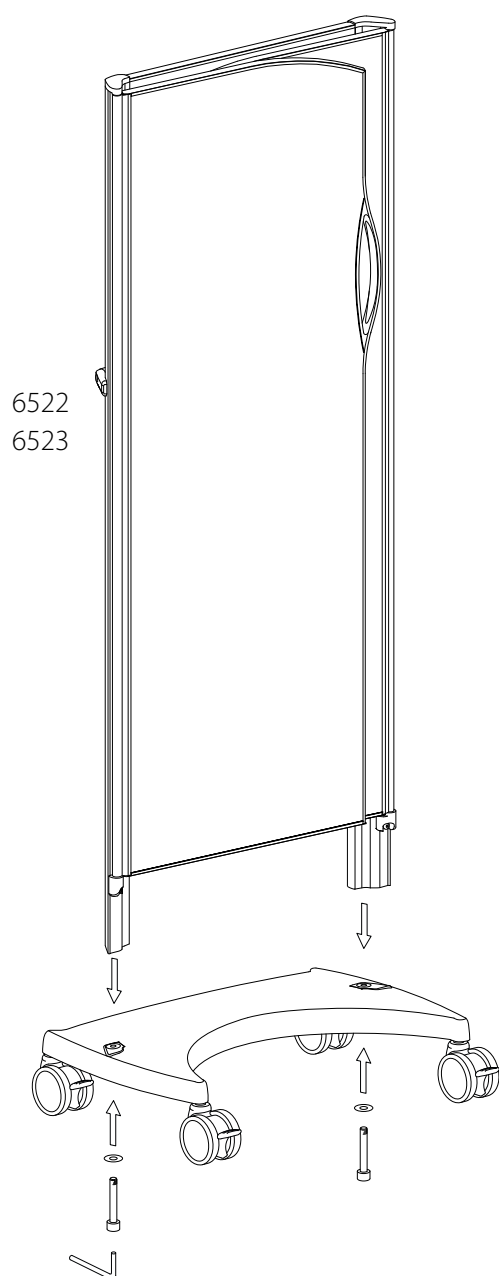

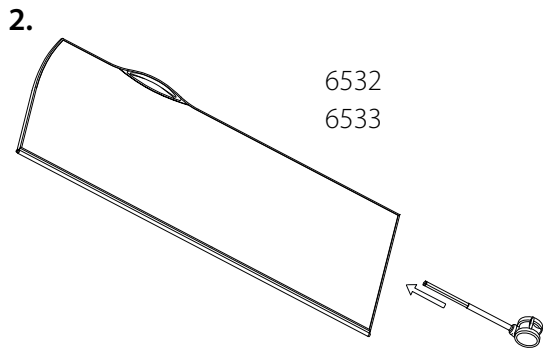

2. Poussez les roulettes dans le paravent. Assurez-vous qu'elles sont insérées dans tous les orifices des roulettes.

**S'il manque des roulettes, le paravent risque d'être instable et de tomber.**

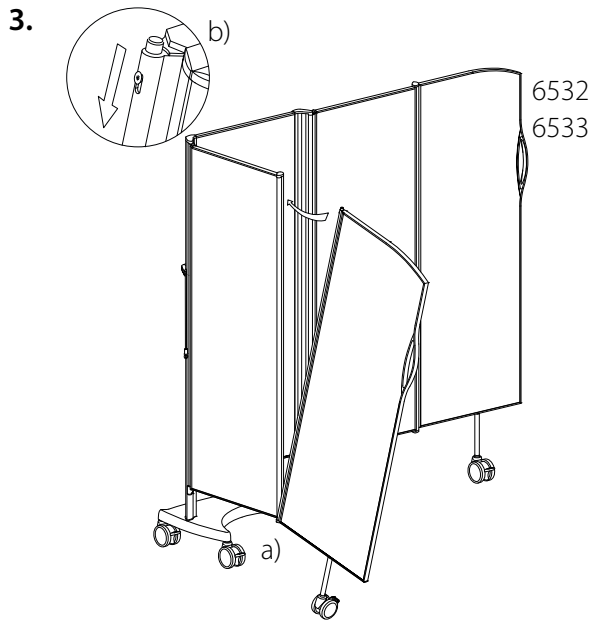

3.a) Fixez le panneau extérieur sur le panneau intérieur en insérant l'extrémité inférieure dans l'orifice du bas du panneau intérieur.

b) Appuyez sur l'extrémité supérieure avec votre doigt afin de l'enfoncer dans l'orifice supérieur.

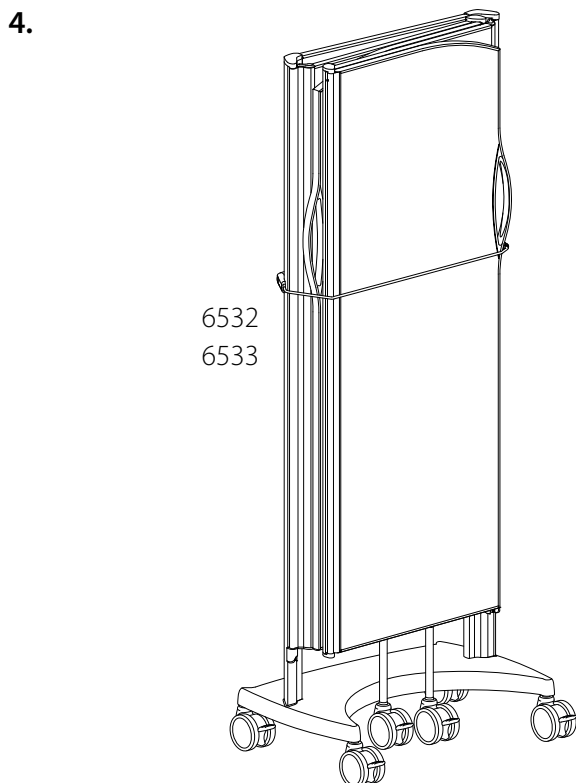

4. La corde élastique peut servir à maintenir les parties pliantes vers la partie arrière lors du déplacement du paravent.

Avant de déplacer le paravent, les freins de toutes les roulettes doivent être retirés.

# Montage d'un paravent de douche

**Il incombe au personnel en charge de l'installation de s'assurer que les attaches sont adaptées au mur, que le mur est en bon état et que le mur et les attaches peuvent supporter le poids du système de séparation et toute autre force pouvant survenir dans des conditions normales d'utilisation.**

**Ref.**

**6183 - 6185**

**6283 - 6285**

**6383 - 6385**

**6539-SH**

**6544-SH**

**6540-SH**

Les paravents sont conçus pour être utilisés à **l'intérieur** sur des sols plans et réguliers. L'installation et l'utilisation sur des sols inclinés risquent d'affecter la sécurité et annuleront la garantie.

## 1.

Hauteur du paravent	Distance au sol
1,7 m	270 mm
1,5 m	270 mm
1,3 m	170 mm

**1.** Marquez et percez l'emplacement de la vis de fixation inférieure. La distance au sol est de 170 mm pour un paravent de 1,3 m de haut, et de 270 mm pour un paravent de 1,5 m ou 1,7 m de haut.

**N.B ! Tous les trous percés dans les murs ou les planchers dans les salles d'eau doivent être étanchéifiés de façon professionnelle.**

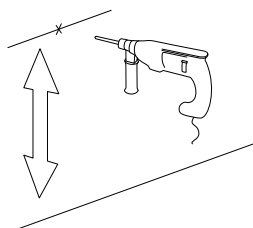

## 2.

6539-SH  
6544-SH  
6540-SH

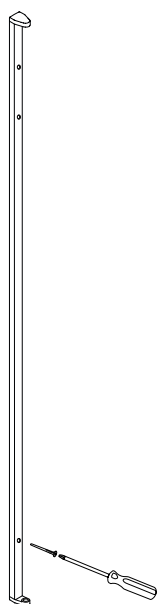

## 3.

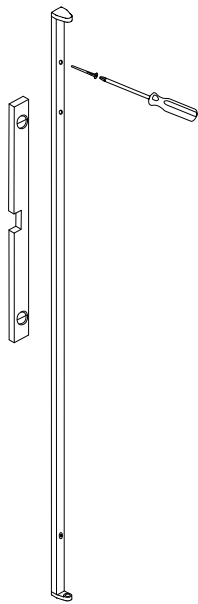

**2.** Fixez l'extrémité inférieure de la fixation murale au mur. L'extrémité supérieure de la fixation murale est marquée d'une flèche et du mot UP (haut).

**3.** Assurez-vous que la fixation murale **est en position verticale**, marquez et percez l'emplacement de l'extrémité supérieure de la fixation murale et fixez-la au mur.

4.

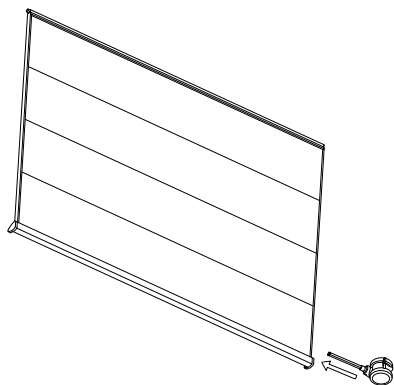

4. Poussez les roulettes dans le paravent. Assurez-vous qu'elles sont insérées dans tous les orifices des roulettes.

5.

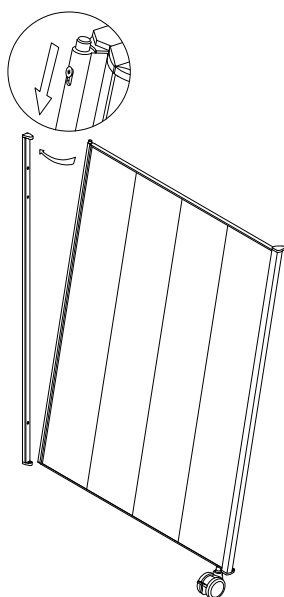

5. Fixez le paravent intérieur en insérant l'extrémité inférieure du paravent intérieur dans l'orifice inférieur de la fixation murale. Appuyez sur l'extrémité supérieure à l'aide de la vis Torx située sur le côté afin de l'enfoncer dans l'orifice supérieur.

Le cas échéant, la vis Torx (T20) peut être serrée pour empêcher qu'une personne le détache de manière accidentelle. Assurez-vous que la vis est en **position supérieure** après l'avoir serrée.

6.

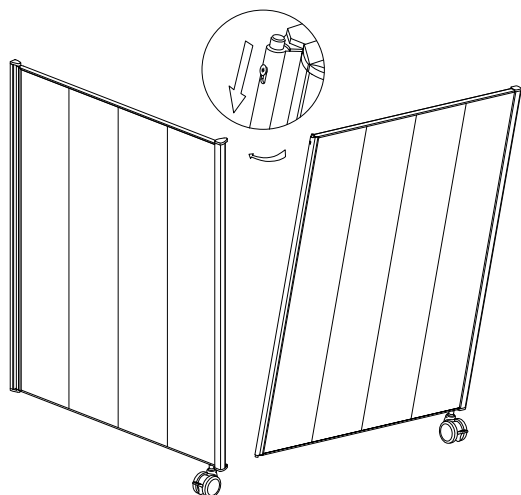

6. Attachez le paravent extérieur sur le paravent intérieur de la même façon que le paravent intérieur a été attaché sur la fixation murale.

# PPE Holder 1, Paravents mobiles pour pied de lit

1.

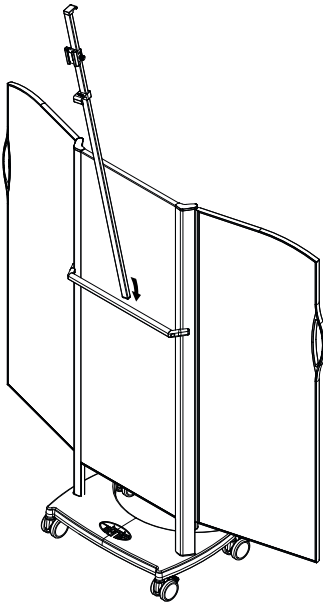

2.

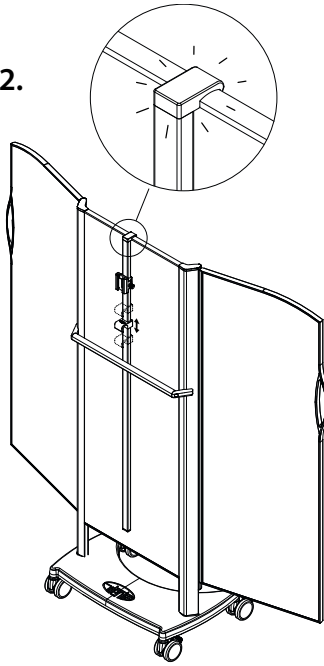

3.

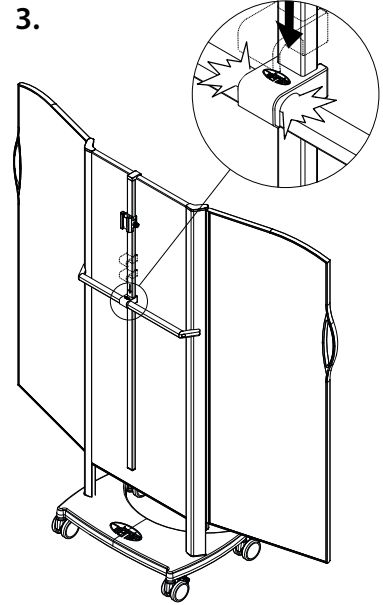

4.

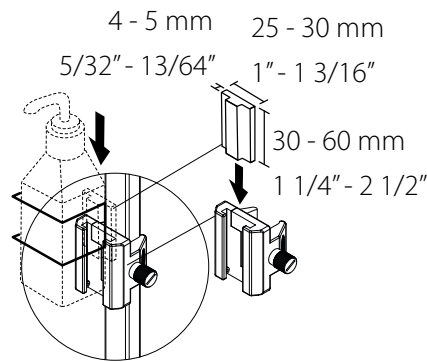
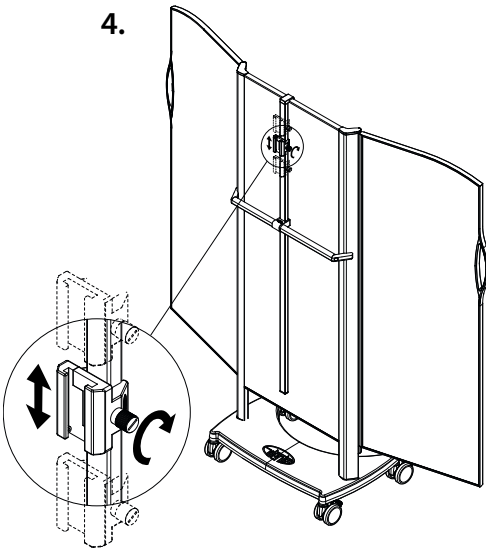

5.

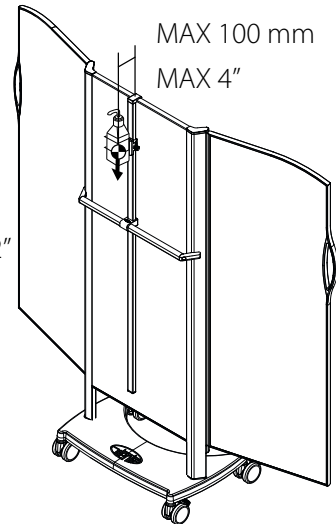

**One Size - Ref. 6580**

**Silentia PPE Accessory Clamp - Ref. 6590**

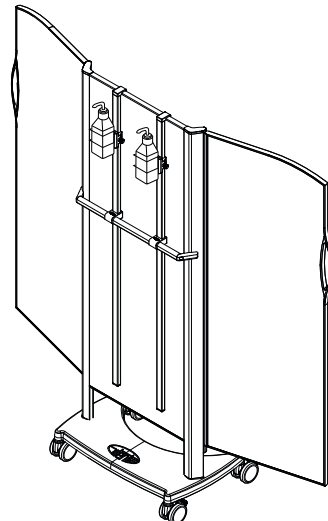

MAX 2 PPE Holder  
MAX 4 kg / screen  
MAX 9 lbs / screen

# PPE Holder 1, Chariot pour un paravent

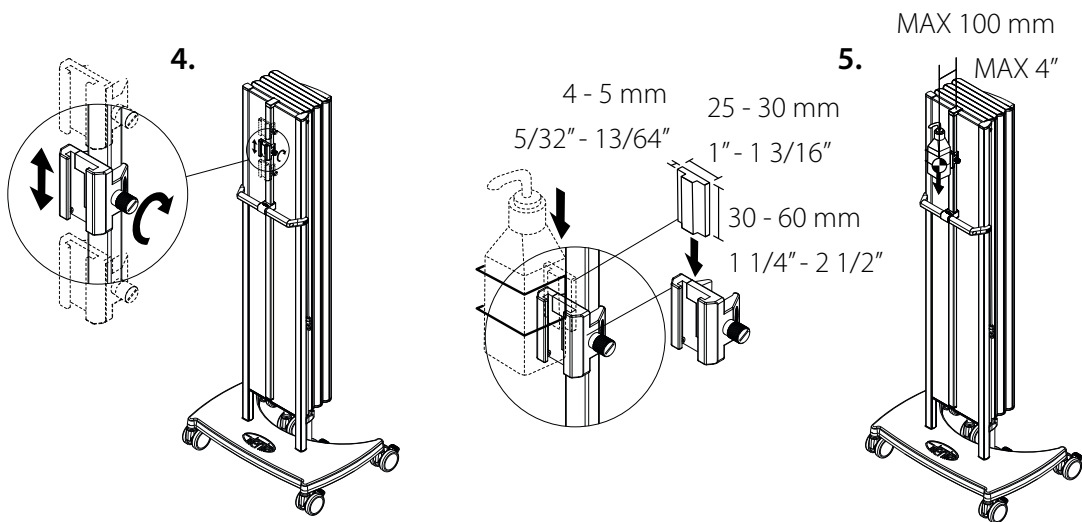
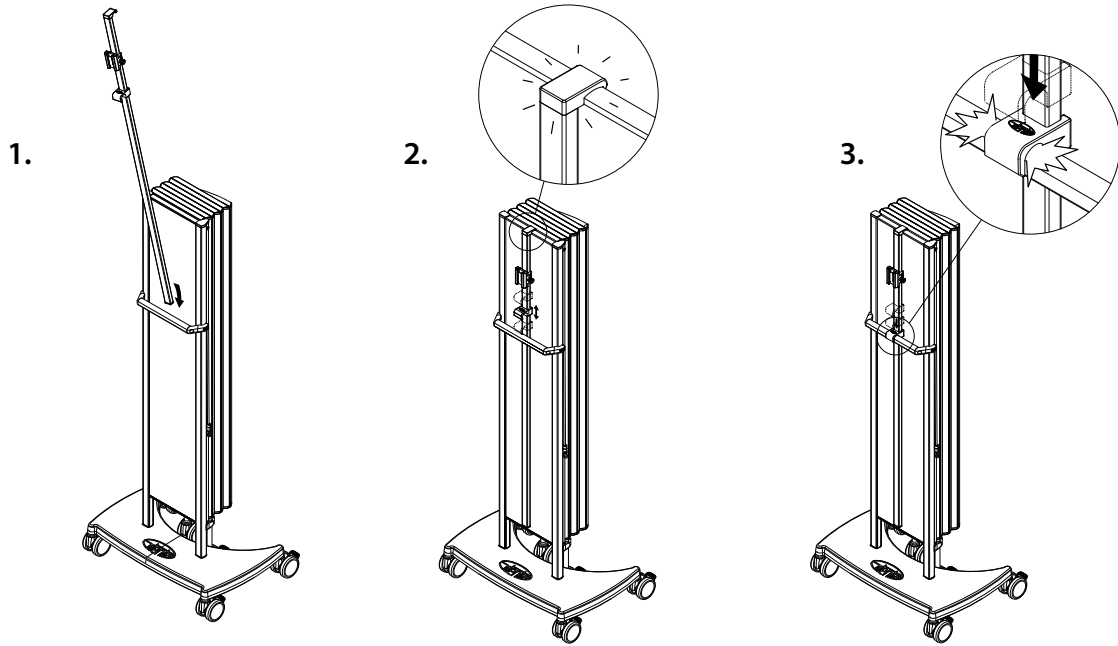

**One Size - 1,45 m - Ref. 6580**

**Silentia PPE Accessory Clamp - Ref. 6590**

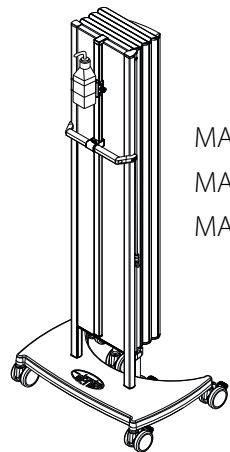

MAX 1 PPE Holder  
 MAX 4 kg / screen  
 MAX 9 lbs / screen

# PPE Holder 2, Paravent

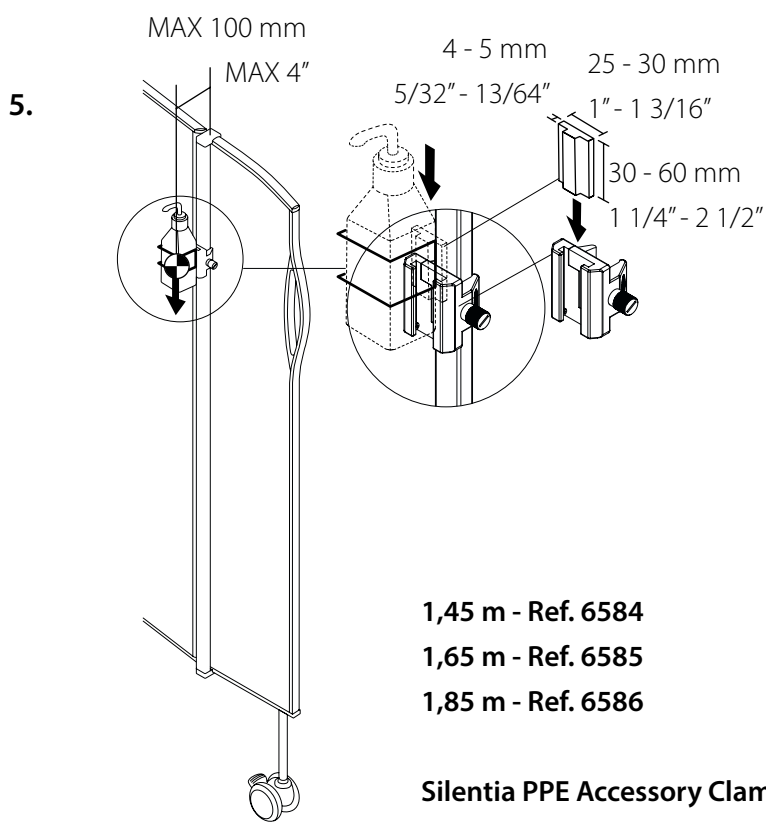
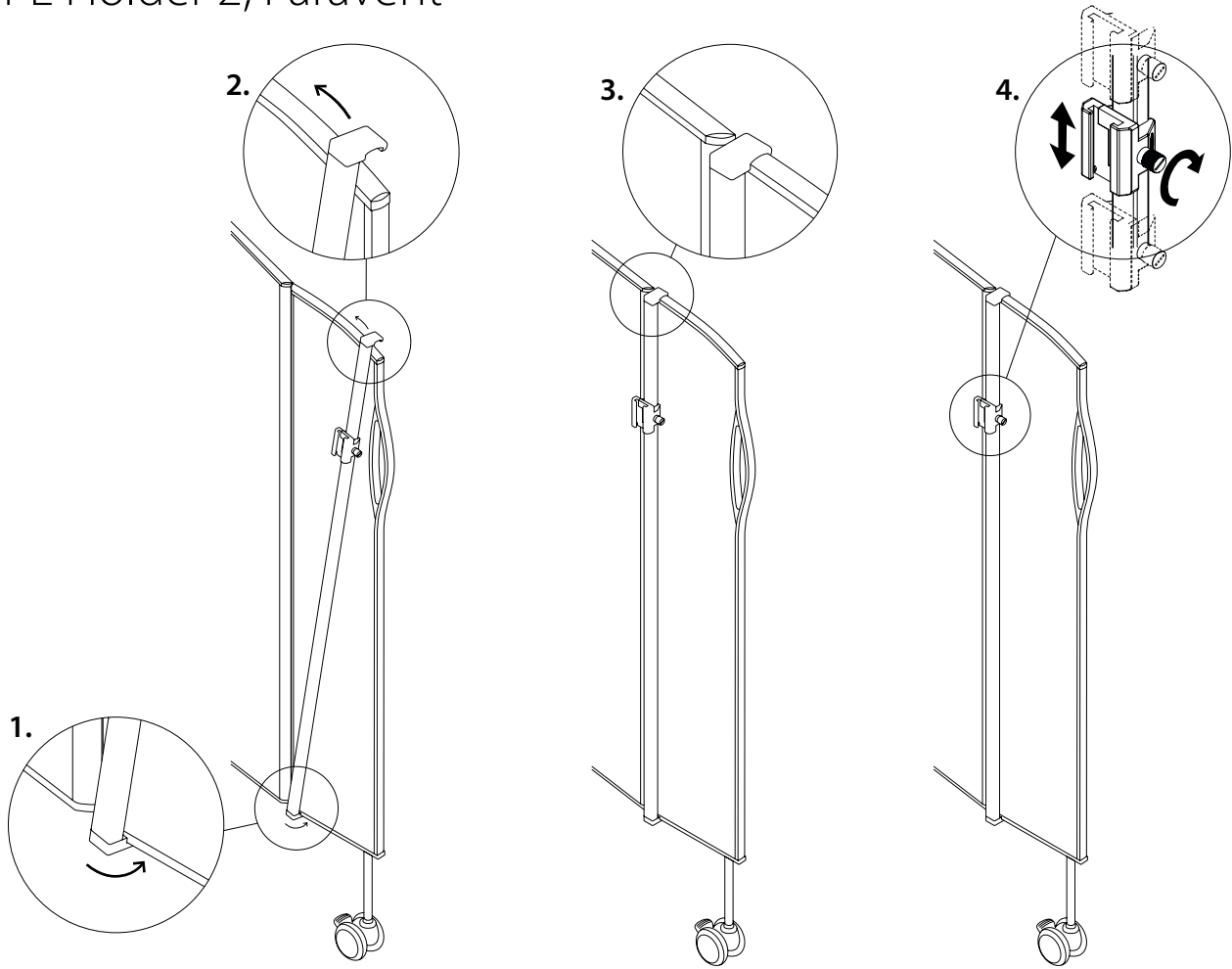

MAX 1 PPE Holder  
 MAX 1 kg / screen  
 MAX 2 lbs / screen

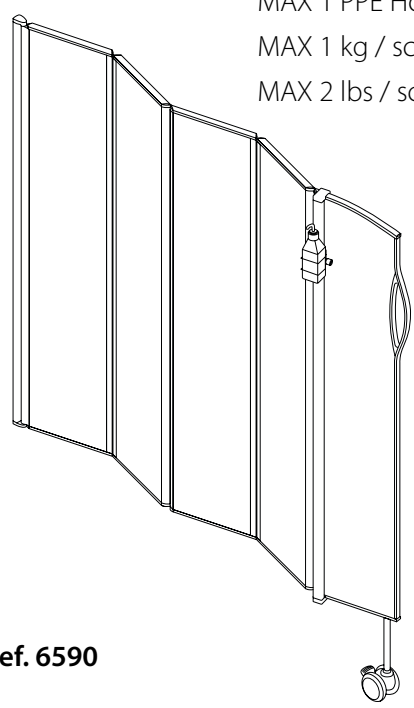

# PPE Holder 3, Paravents Semifix

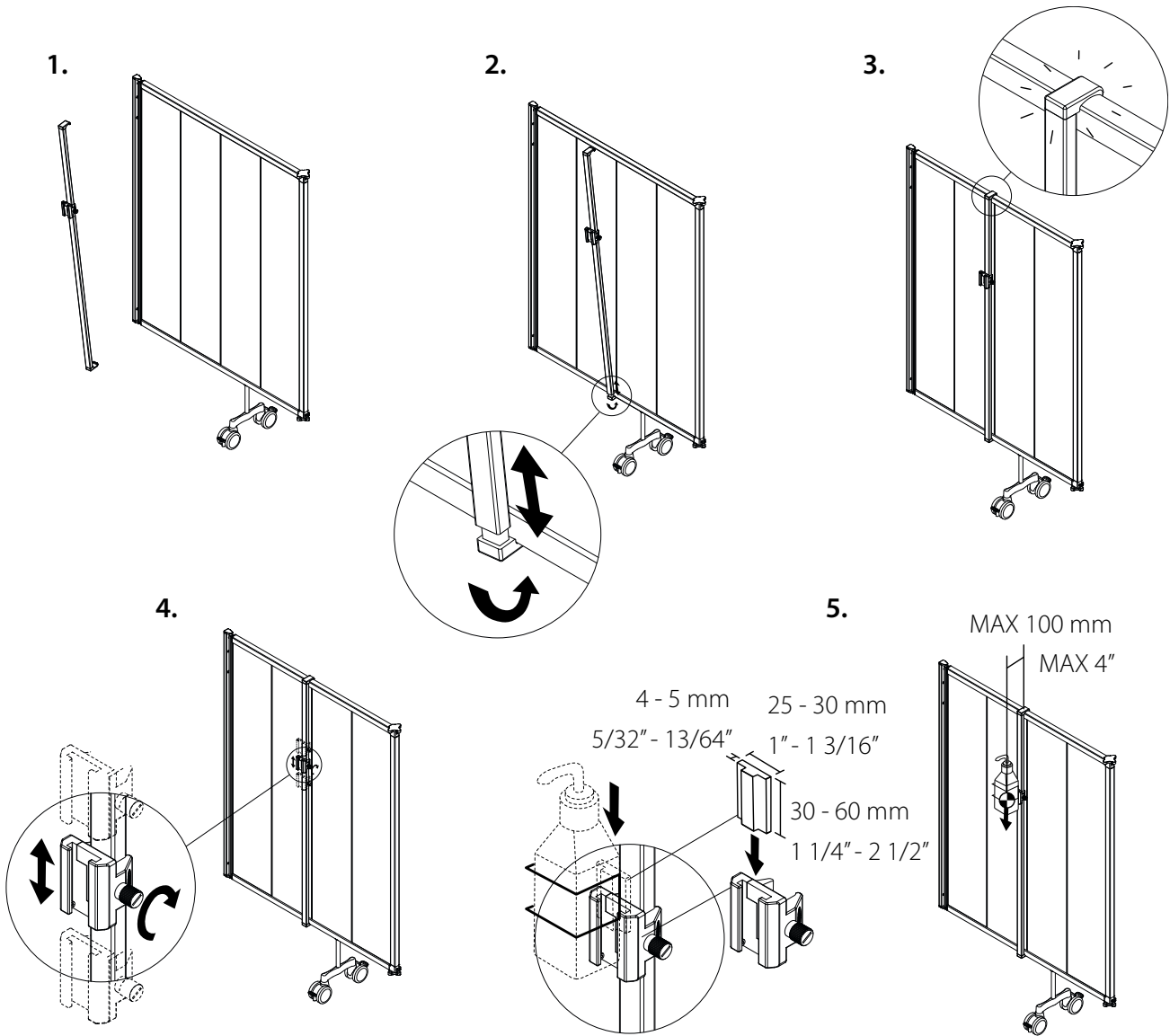

MAX 6 kg / screen  
MAX 13 lbs / screen

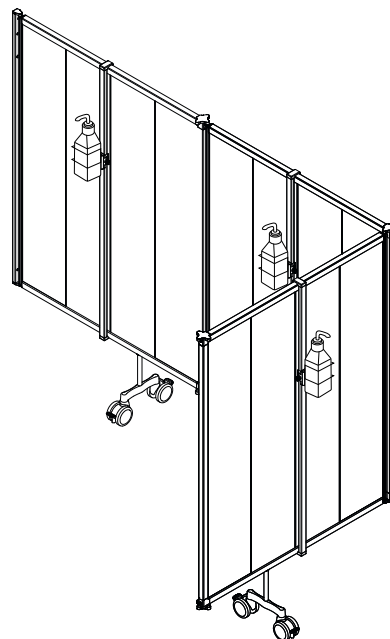

1,45 m - Ref. 6581

1,65 m - Ref. 6582

1,85 m - Ref. 6583

Silentia PPE Accessory Clamp - Ref. 6590

# PPE Holder 3, Paravents rigides

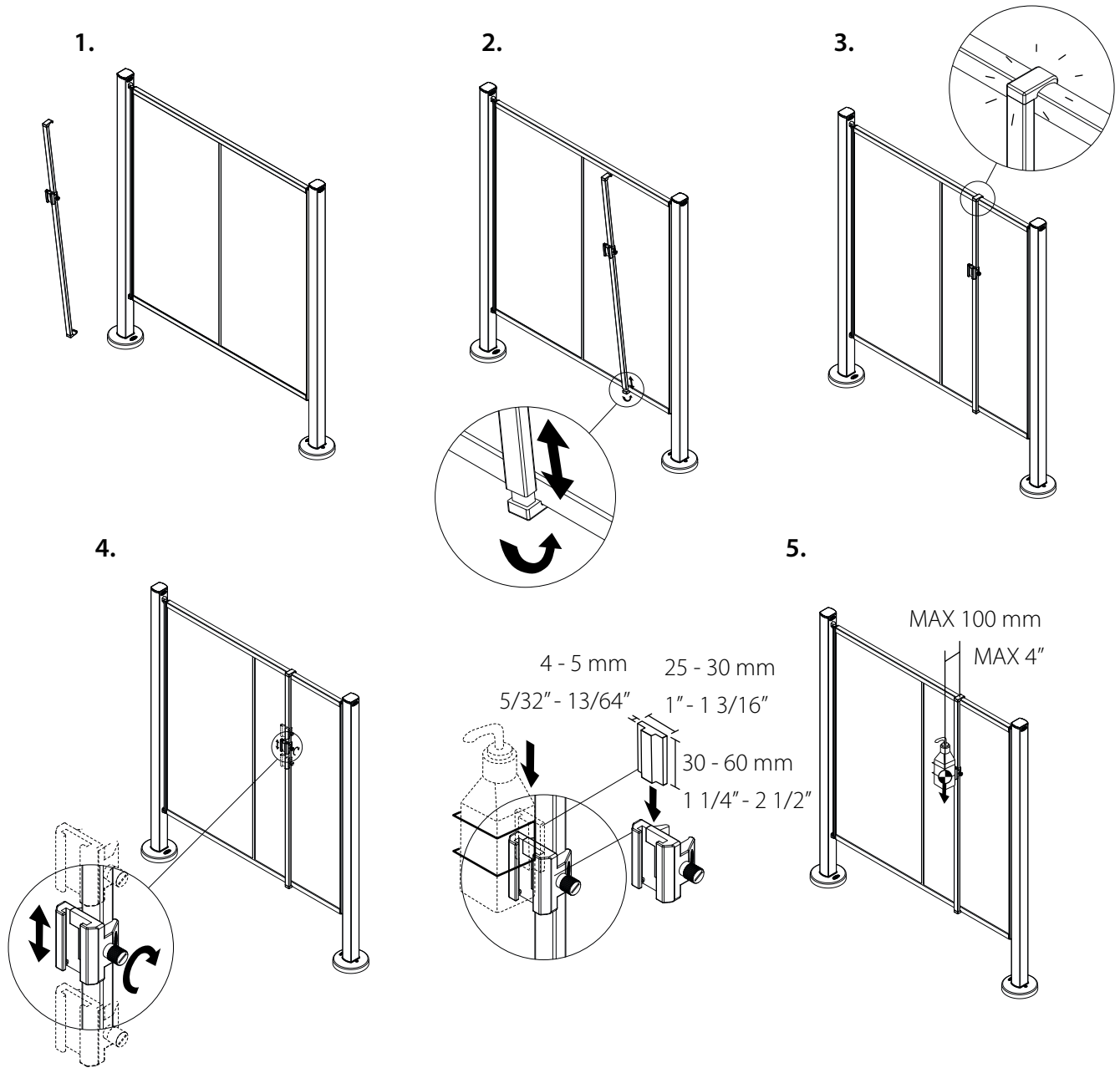

MAX 6 kg / screen  
MAX 13 lbs / screen

- 1,45 m - Ref. 6581
- 1,65 m - Ref. 6582
- 1,85 m - Ref. 6583

Silentia PPE Accessory Clamp - Ref. 6590

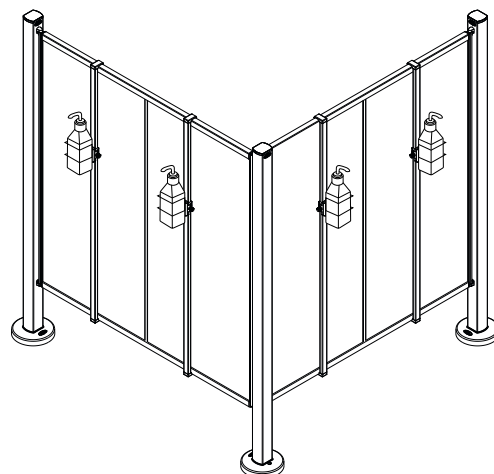



### **Allemagne**

Silentia GmbH, Postfach 550182,  
DE-22561 Hamburg, Allemagne  
Tel. +49(0)40 3905502, Fax. +49(0)40 3903768  
info@silentia.de

### **Antilles françaises**

MedicoPack, 7 Lot Dugazon de Bourgogne,  
ZAC Petit-Pérou, 97139 Les Abymes, Guadeloupe  
Tel. 05-90-88-71-97, Fax. 05-90-88-71-96  
medico-pack@orange.fr

### **Australie**

Medeleq Pty Ltd, 23/9-15 Sinclair St,  
Arundel Qld 4214, Australie  
Tel. +61 07 5529 0753, Fax. +61 07 5537 3831  
michael@medeleq.com.au

### **Autriche**

Czerny Handels GmbH, Hosnedlgasse 16,  
AT-1220 Wien, Autriche  
Tel. +43(1)2716546-0  
silentia@czerny-a.at

### **Belgique**

Silentia Belux, Vissersstraat, 24,  
BE-8420 De Haan, Belgique  
Tel. +32 59251642, Fax. +32 59279670  
info@silentia.be

### **Canada**

Cornerstone Medical Inc, #10 - 889 Barton St.,  
Stoney Creek, ON L8E 5V1, Canada  
Tel. 001 (905) 945-2522, Fax. 001 (905) 945-5611  
dthibault@cornerstone-medical.com

### **Croatie**

Panontrade d.o.o., Rakitska cesta 43,  
HR-10437 Bestovje-Rakitje, Croatie  
Tel. +385 (01) 3325968, Fax. +385 (01) 3325972  
panon-trade@panon-trade.hr

### **Danemark**

Silentia ApS, Århusgade 88, 3,  
DK-2100 København Ø, Danemark  
Tel. +45 3990 8585  
info@silentia.dk

### **Espagne**

Silentia Spain S.L., c / Benavent, 12. Bajos,  
ES-08028 Barcelona, Espagne  
Tel. +34 935190158  
info@silentia.com.es

### **Estonie**

InstruMed OÜ, Emajõe 1a, EE-51008 Tartu, Estonie  
Tel. +372 509 2406, Fax. +372 739 0681  
info@instrumed.ee

### **États-Unis**

Silentia Inc., 1004 W. 9<sup>th</sup> Ave., Suite 105,  
King of Prussia, PA 19406, USA  
Tel. +1 (267) 457-4477  
info@silentia.us

### **Finlande**

Silentia OY, Taivalmäki 9, FI-02200 Espoo, Finlande  
Tel. +358 (0)9 31532410  
info@silentia.fi

### **France**

SYSTEM MED, Parc Urbain Est,  
105, rue Alexandre Dumas,  
FR-69120 Vaulx en Velin, France  
Tel. +33 (0)4 78897143 Fax. +33 (0)4 78896540  
info@system-med.fr

### **Grèce**

Meditime, Ioustanianou 8,  
EL-54631 Thessaloniki, Grèce  
Tel. +302310263300, Fax. +302310263329  
nikos@meditime.net

### **Hong Kong**

Viking Group (H.K.) Ltd, Unit 1202, 12/F,  
Kwon Kin Trade Centre, No. 5, Kin Fat Street, Tuen Mun,  
N.T., Hong Kong SAR of China  
Tel. +85223956339, Fax. +85224417068  
vghk@netvigator.com

### **Hongrie**

Medifair Trading, Szabadkai u. 12,  
HU-1223 Budapest, Hongrie  
Tel. +3613626246, Fax. +3613620285  
info@medifair.hu



### **Inde**

SNG-Sun Narula Group, NG Tower A-219, Road No 6,  
Mahipalpur NH8, New Dehli-110 037, Inde  
Tel. +91 11 26787685, Fax. +91 11 26787694  
pankaj.narula@sngindia.org

### **Iran**

Mehr Pooyan Behdasht co. Ltd, 2nd Floor, No. 96,  
Saremi Ave., Southern Aban St. (Azodi St.)  
Karim Khane Zand Ave., Tehran-Iran  
Tel. +9821 88925411-12, Fax. +9821 88925413  
info@mpb-med.com

### **Irlande**

Lisclare Ltd, Unit 4-5 Montgomery Business Park,  
38 Montgomery Road, Belfast BT6 9HL, Royaume-Uni  
Tel. +442890794000, Fax. +442890794577  
info@lisclare.com

### **Islande**

Icepharma, Lynghálsi 13, IS-110 Reykjavík, Islande  
Tel. +354 5408000, Fax. +354 5408001  
laeknoghjukvorur@icepharma.is

### **Israël**

Amos Gazit Ltd, Magshimim St. 21,  
4925468 Petach-Tikva, Israël  
Tel. +972 (0)3 9250000  
info@gazit.co.il

### **Italie**

Ladurner Hospitalia GmbH, Via Max-Valier-Str. 3/A,  
IT-39012 Meran (BZ), Italie  
Tel. +39 (0)473 272727, Fax. +39 (0)473 272728  
info@silentia.it

### **Japon**

Moraine Corp., Unison Mall 3rdF, 5-1-1, Higashinakano,  
Nakano-ku, Tokyo 164-0003, Japon  
Tel. +81 3 5338 3911, Fax. +81 3 5338 3912  
info@moraine.co.jp

### **Koweït**

Kmed Company W.L.L, P.O. Box 28480,  
13145 Safat, Koweït  
Tel. +9652427253, Fax. +9652427227  
info@kmedcompany.com

### **Lituanie**

UAB "Teida",  
Karaliaus Mindaugo pr. 16/Druskininkų g.1,  
LT-44288 Kaunas, Lituanie  
Tel. +370 (37) 323576, Fax. +370 (37) 209358  
info@teida.lt

### **Luxembourg**

Silentia Belux, Lammersakker, 22,  
BE-8700 Tielt, Belgique  
Tel. +32 51484334, Fax. +32 51582552  
info@silentia.be

### **Malte**

Sidroc Services, 74 Sliema Road, Gzira,  
GZR 1634, Malte  
Tel. +356 21315789, Fax. +356 21322770  
info@sidroc.com

### **Norvège**

Silentia Norge AS, Elisabeth von Hübschs gate 6,  
NO-1534 Moss, Norvège  
Tel. +47 38 362060  
info@silentia.no

### **Pays-Bas**

Silentia Nederland B.V., Nijverheidsweg 8,  
NL-5071 NK Udenhout, Pays-Bas  
Tel. +31(0)135119302, Fax. +31(0)135112324  
info@silentia-schermen.nl

### **Pologne**

Eres Medical, Plouszowice Kol 64 B,  
PL-21-008 Tomaszowice, Pologne  
Tel. +48 (81) 502007018, Fax. +48 (81) 502007020  
info@eresmedical.com.pl

### **Portugal**

Hospitecnica, Lda., Rua Belo Horizonte, Porta B,  
PT-2640-027 Santo Isidoro, Portugal  
Tel. +351 261 963 212, Fax. +351 261 963 211  
hospitecnica@mail.telepac.pt

### **République tchèque**

LABO-MS s.r.o., Petržilkova 2491/56,  
CZ-158 00 Praha 5 - Nové Butovice,  
République tchèque  
Tel. +420 251624035, Fax. +420 251624039  
labo-ms@labo-ms.cz



### **Royaume-Uni**

Lisclare Ltd, Unit 11 Heron Business Park,  
Tanhouse Lane, WA9 0SW Widnes, Royaume-Uni  
Tel. +44(0)870 850 2384, Fax. +44(0)8708502386  
info@lisclare.com

### **Singapour**

SYSTMZ PTE LTD, No. 1 Bukit Batok Crescent,  
#09-07 WCEGA, Plaza, Singapore 658064, Singapore  
Tel.+65-64650387, Fax. +65-64650656  
info@systmz.sg

### **Slovénie**

Timo d.o.o. Ajdovščina, Vipavska cesta 4i,  
SI-5270 Ajdovščina, Slovénie  
Tel. +38653689330, Fax. +38653663805  
info@timo.si

### **Suède**

Silentia AB, Box 108,  
SE-311 22 Falkenberg, Suède  
Tel. +46 (0)346 48580  
info@silentia.se

### **Suisse**

Med-Innova SA / Med-Innova AG,  
Chemin des Quatre-Vents 7F,  
CH-1166 Perroy, Suisse  
Tel. +41 26 323 20 30  
info@med-innova.ch

### **Turquie**

MedSistem, Tavukcuyolu Barbaros Cad. Hattat Sokak,  
No: 21 MedSistem Is Merkezi, Yukari Dudullu, 34775  
Ümraniye/Istanbul, Turquie  
Tel. +902164155660, Fax. +902164153224  
info@medsistem.com.tr

### **Formulaire pour l'inspection régulière semestrielle**

Vous trouverez sur la page suivante un formulaire qui peut être copié (astuce : l'agrandir au format A4) et utilisé lors de l'examen des paravents. Chaque feuille peut être utilisée soit pour un paravent, soit pour plusieurs paravents dans la même salle ou dans le même service.



Référence (Service / Salle / Article / No de série)	Hôpital / Clinique / Centre de soin	Date
---	-------------------------------------	------

## Inspection et entretien semestriels des paravents Silentia

<p><b>1. Vérifiez le montage au mur / sol / chariot</b> (Pour les références, voir le manuel ou <a href="http://www.silentia.eu">www.silentia.eu</a>)</p> <p>Les fixations, entretoises et étaux sont tous intacts <input checked="" type="checkbox"/></p> <p>Fixation murale / entretoise / rail médico-technique / poteau non fixés correctement au mur / sol <input type="checkbox"/></p> <p>Le paravent n'est pas fermement fixé dans fixation murale / poteau/ chariot (système EasyClick™, voir ci-dessous) <input type="checkbox"/></p> <p>Défauts / dommages sur fixation murale / poteau <input type="checkbox"/></p> <p>Défauts / dommages entretoise sur fixation murale ou étau pour rail medicotechnique <input type="checkbox"/></p> <p>Défauts / dommages sur chariot <input type="checkbox"/></p> <p>Autres défauts / dommages <input type="checkbox"/></p> <div style="border: 1px solid black; padding: 5px; margin-top: 10px;"> <p style="text-align: center;">Veuillez préciser* (par ex. article / No série, emplacement, défaut / dommage)</p> </div>	<p><b>2. Vérifier le/les paravent(s)</b></p> <p>Les paravents semblent être en bon état et fonctionner correctement <input checked="" type="checkbox"/></p> <p>Panneaux endommagés <input type="checkbox"/></p> <p>Roulettes endommagées <input type="checkbox"/></p> <p>Poignée endommagée <input type="checkbox"/></p> <p>Baguettes endommagées <input type="checkbox"/></p> <p>Autres défauts / dommages <input type="checkbox"/></p> <div style="border: 1px solid black; padding: 5px; margin-top: 10px;"> <p style="text-align: center;">Veuillez préciser* (par ex. article / pièce, position par rapport à poignée, défaut / dommage)</p> </div> <div style="text-align: center; margin-top: 10px;"> <p>Système EasyClick™</p> </div>
---	---

Données client	Opération effectuée par
Signature	Signature
Date	Date



THE FUTURE IN PRIVACY & HYGIENE SOLUTIONS

Silentia AB, Box 108, SE-311 22 Falkenberg, Sweden - Tel: +46 (0)346-48580  
info@silentia.se - www.silentia.eu

