



# Das Silentia Abschirmsystem

## Gebrauchsanweisung

Anweisungen für die Montage, Benutzung, Reinigung und Wartung

# Willkommen

**zur Gebrauchsanweisung für die Produkte von Silentia. Bei Fragen wenden Sie sich bitte an unseren Vertriebspartner in Ihrer Nähe.**

Wenn Sie weitergehende Hilfe benötigen, wie die Produkte zu montieren, zu benutzen oder zu warten sind, wenden Sie sich bitte an unseren Vertriebspartner in Ihrer Nähe. Informationen zu unseren Vertriebspartnern finden Sie ganz hinten in dieser Broschüre oder im Internet unter

<http://www.silentia.eu>

## Allgemeines

Bitte lesen Sie diese Sicherheitsanweisungen sorgfältig durch, bevor Sie die Produkte von Silentia montieren oder benutzen. Folgen Sie bei Montage, Benutzung und Wartung immer den Anweisungen. Montage, Benutzung, Service und ähnliche Arbeiten müssen unter Beachtung lokaler Regeln und Vorschriften von qualifiziertem Personal vorgenommen werden.

Verwenden Sie nur Ersatzteile, die von Silentia AB hergestellt oder zugelassen sind, um die Sicherheit für Personen und Sachen zu gewährleisten. Die Verwendung anderer Ersatzteile führt zur Ungültigkeit der Garantie.

Stellen Sie vor der Montage sicher, dass alle Produkte/Teile vorhanden, vollständig und fehlerfrei sind.

Verpackungsmaterial ist entsprechend den lokalen Regeln und Vorschriften zu entsorgen.

Wenn Sie weitergehende Hilfe benötigen, wie die Produkte zu montieren, zu benutzen oder zu warten sind, wenden Sie sich bitte an unseren Vertriebspartner in Ihrer Nähe. Informationen zu unseren Vertriebspartnern finden Sie ganz hinten in dieser Broschüre oder im Internet unter <http://www.silentia.eu>

Produktlebensdauer: 10 Jahre



**Warnung – Warnung weist auf eine Gefahr hin, die zu Todesfällen, schweren Verletzungen und/oder Sachschäden führen kann, wenn sie nicht vermieden wird.**

### **Benutzung, Reinigung und Wartung 4**

- Montage 4
- Benutzung, allgemein 4
- Mit Kloben an Normschiene 4
- Mobile Faltwände 4
- Wechsel des Aufstellorts 5
- Regelmäßige Kontrolle 5
- Reinigung und Desinfizierung 5

### **Montage 6**

- Standardmontage mit Befestigungsschiene 6
- Montage mit Befestigungsschiene und Faltwandverlängerung 8
- Montage mit 20-mm-Distanzstücken 10
- Montage mit 100- o. 200-mm-Distanzstücken 12
- Montage mit verstellbaren Distanzstücken 14
- Montage mit Kloben und Befestigungsschiene an Normschiene 16
- Montage mit Kloben an Normschiene und nach hinten gerichteter Stütze 18
- Montage mit Kloben an Normschiene und mit Befestigungsschiene mit Bodenstütze 20
- Montage gerader Trennwand-Elemente mit Befestigungsschiene und Bodenpfosten 22
- Montage gerader Trennwand-Elemente mit zwei Bodenpfosten 24
- Montage von Faltwänden zusammen mit geraden Trennwand-Elementen 25
- Montage von Faltwänden an Bodenpfosten 26
- Montage von Faltwänden an Faltwandwagen für eine Faltwand 28
- Montage von Faltwänden an Faltwandwagen für zwei Faltwände 30
- Montage einer mobilen Bettgiebelwand 32
- Montage der Duschfaltwand 34

### **Lokale Vertriebspartner 36**

### **Formular für regelmäßige Kontrolle 39**

# Benutzung, Reinigung und Wartung

## Montage

Befolgen Sie die Montageanweisung für die jeweilige Montageart, um sicher zu stellen, dass die Faltschirm korrekt und sicher montiert wird.

**Dabei liegt es in der Verantwortung des Monteurs sicherzustellen, dass die Verschraubungen für die Wand bzw. den Fußboden geeignet sind, dass Wand und Fußboden in einem guten Zustand sind und dass Wand, Fußboden und Verschraubungen das Gewicht des Abschirmsystems und die anderen Kräfte, die während einer normalen Benutzung auftreten können, halten.**

Faltschirme sind für den Gebrauch in **Innenräumen** auf ebenen und horizontalen Fußböden vorgesehen. Die Montage und die Benutzung auf nicht horizontalen Fußböden können die Sicherheit gefährden und zur Ungültigkeit der Garantie führen.

## Benutzung, allgemein

Lehnen Sie sich nicht gegen die Faltschirm, hängen Sie keine Gegenstände über sie und verwenden Sie diese auch nicht als Stütze für andere Gegenstände. Die Faltschirm ist als Sichtschutz konstruiert und kann beschädigt werden, wenn sie zweckentfremdet wird.

Wenn die Faltschirm zur gewünschten Länge ausgezogen wurde, muss die äußerste Rolle verriegelt werden, wobei die restlichen Rollen unverriegelt bleiben können. (Verriegeln Sie auch die Rolle in der Faltschirmdecke, wenn die Faltschirm eine Ecke bilden soll). Die längsten Faltschirme (12–15 Sektionen) sind für L-förmige Aufstellung um das Bett herum vorgesehen.

Bevor die Faltschirm umgestellt oder ausgezogen wird, müssen alle Rollen entriegelt werden.

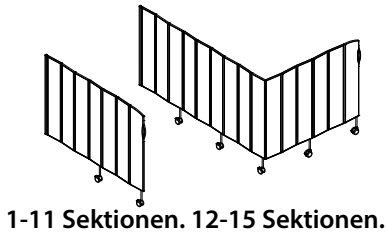

1-11 Sektionen. 12-15 Sektionen.

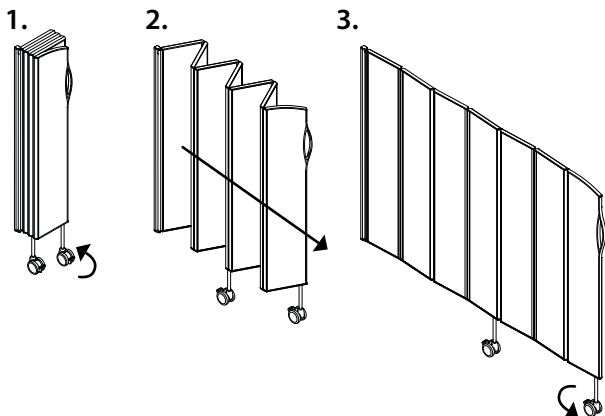

**Bevor Sie ein abgesenktes Bett neben einer Trennwand wieder hochfahren, überzeugen Sie sich, dass sich keine Teile des Bettequipments unter der Trennwand befinden. Die Hubkraft des Bettes kann die Trennwand, deren Halterung oder deren Zubehör beschädigen, wobei es nicht ausgeschlossen werden kann, dass Patienten oder Personal zu Schaden kommen.**

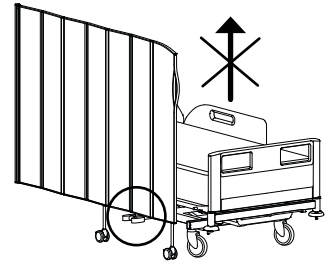

**Achtung! Die Faltschirme dürfen in Magnetresonanzräumen nicht verwendet werden.**

## Mit Kloben an Normschiene

An einer Normschiene montierte Faltschirme können seitlich entlang der Schiene verschoben werden, wenn die Schraube, die die Kloben festhält, etwas gelöst wird. Wenn die Faltschirm am neuen Platz steht, wird die Schraube wieder festgezogen, damit die Faltschirm stabil fest sitzt.

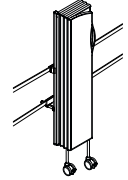

## Mobile Faltschirme

Bevor eine auf einem Wagen montierte Faltschirm ausgezogen wird, muss sichergestellt werden, dass **die Rollen des Wagens verriegelt sind** und die Rollen der Faltschirm nicht verriegelt sind.

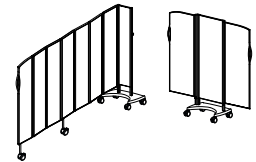

Das Versetzen mobiler Faltschirme muss immer vorsichtig erfolgen. Wenn mit Gewalt mit ihnen umgegangen wird, können sie umfallen und auf jemanden fallen. Besondere Vorsicht ist erforderlich, wenn die Faltschirm über Schwellen oder andere Höhenunterschiede auf dem Fußboden bewegt wird.

Stellen Sie sich nie auf einen Rollensatz, lehnen Sie sich nie gegen eine Faltschirm und verwenden Sie diese auch niemals als Stütze. Dadurch kann die mobile Faltschirm wegrutschen oder umfallen, was zu Personenverletzungen führen kann.

1. Entriegeln Sie die Rollen.
2. Ziehen Sie die Faltschirm aus.
3. Verriegeln Sie die äußerste Rolle.

## Wechsel des Aufstellorts

Faltwände können leicht versetzt werden, wobei dank des EasyClick™-Systems bei Befolgung dieser Anweisungen auch die Montageart gewechselt werden kann. Falten Sie die Faltwand zusammen. Lösen Sie die Torx-Schraube (T20), die den mit einer Feder vorgespannten Zapfen an der Oberseite der Faltwand sichert, wenn sie angezogen ist. Nehmen Sie die Faltwand von Befestigungsschiene, Bodenpfeiler oder Wagen ab, indem Sie die Schraube runterdrücken, damit der obere Zapfen absinkt und die Faltwand gelöst wird. Beim Herunternehmen der Faltwand müssen Sie vorsichtig sein. Sie kann von Ihnen wegrollen und herunterfallen, wenn sie nicht mehr fest sitzt. Bringen Sie die Faltwand zu ihrem neuen Aufstellplatz und montieren Sie sie entsprechend der Montageanweisungen.

## Regelmäßige Kontrolle

Die Faltwände sollten regelmäßig (mindestens alle 6 Monate) auf Folgendes überprüft werden:

- die Befestigungsschienen (und eventuelle Distanzstücke) müssen fest an der Wand verankert sein
- alle Muttern und Schrauben müssen angezogen sein
- der mit einer Feder vorgespannte Zapfen an der Oberseite der Faltwand muss ordnungsgemäß an Befestigungsschiene, Wagen oder Bodenbefestigung befestigt sein
- alle Rollen müssen sich in einem guten Zustand befinden
- Funktion und Aussehen der Faltwände (und des dazugehörigen Zubehörs) dürfen nicht beschädigt sein

Ganz hinten in dieser Bedienungsanleitung befindet sich ein Formular, das für die Dokumentation verwendet werden kann.

## Reinigung und Desinfizierung

Reinigen Sie die Trennwände mit warmem Wasser und Ethanol oder einem anderen gewöhnlichen Oberflächenreinigungsmittel oder Desinfektionsmittel. Die Faltwände und Flügelwände vertragen alle gängigen Reinigungsmittel entsprechend der VAH-Liste. **Verwenden Sie nur ein nebelfeuchtes, gut ausgewrungenes, nicht tropfendes Tuch!** Verwenden Sie niemals ein Reinigungsmittel, das ein Schleifmittel enthält.

Die Rollen können unter Befolgung der Anweisungen leicht abgenommen werden und in einem Reinigungsgerät gereinigt werden. Falten Sie die Faltwand zusammen. Lösen Sie die Torx-Schraube (T20), die den mit einer Feder vorgespannten Zapfen an der Oberseite der Faltwand sichert, wenn sie angezogen ist. Nehmen Sie die Faltwand von Befestigungsschiene, Bodenpfosten oder Wagen ab, indem Sie die Schraube runterdrücken, damit der obere Zapfen absinkt und die Faltwand gelöst wird. Wenn die Faltwand mithilfe von Kloben montiert ist, können die Kloben geöffnet werden, um die Befestigungsschiene zusammen mit der Faltwand zu lösen. Beim Herunternehmen der Faltwand müssen Sie vorsichtig sein. Sie kann von Ihnen wegrollen und herunterfallen, wenn sie nicht mehr fest sitzt. Legen Sie die Faltwand an einen geeigneten Platz und ziehen Sie die Rollen heraus. Reinigen Sie die Rollen. Bei Bedarf können Sie etwas Öl auf die Rollenachsen tropfen, bevor die Rollen wieder an der Faltwand montiert werden. Montieren Sie die Faltwand wieder entsprechend der Montageanweisungen.

**Achtung! Die Faltwände vertragen es nicht, durch ein Bettenreinigungsgerät oder Ähnliches gefahren zu werden, weil dadurch die Laminatsektionen zerstört werden.**

# Standardmontage mit Befestigungsschiene

**Es liegt in der Verantwortung des Monteurs sicherzustellen, dass die Verschraubungen für die Wand geeignet sind, dass sich die Wand in einem guten Zustand befindet und dass die Wand und die Verschraubung das Gewicht des Abschirmsystems und andere Kräfte, die während einer normalen Benutzung auftreten, halten können.**

Die Montage und die Benutzung auf nicht horizontalen Fußböden können die Sicherheit gefährden und zur Ungültigkeit der Garantie führen.

**Art.-Nr.**  
**6105 - 6115**  
**6205 - 6215**  
**6305 - 6315**  
**6539, 6544,**  
**6540**

Faltwände sind für den Gebrauch in **Innenräumen** auf ebenen und horizontalen Fußböden vorgesehen.

**1.**

Höhe der faltwand	Abstand zum Fußboden
1,85 m	410 mm
1,65 m	410 mm
1,45 m	310 mm

**1.** Markieren Sie die Position der unteren Befestigungsschraube und bohren Sie das Loch. Der Abstand vom Fußboden beträgt 310 mm bei einer 1,45 m hohen faltwand und 410 mm bei einer 1,65 m oder einer 1,85 m hohen faltwand.

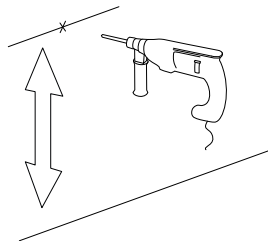

**2.**

6539  
 6544  
 6540



**3.**

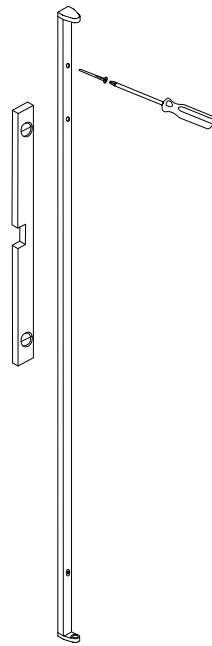

**2.** Befestigen Sie das untere Ende der Befestigungsschiene an der Wand. Das obere Ende der Befestigungsschiene ist mit einem Pfeil und dem Wort „UP“ gekennzeichnet.

**3.** Richten Sie die Befestigungsschiene **senkrecht** aus. Markieren und bohren Sie das Loch für das obere Ende der Wandschiene und schrauben Sie dies an der Wand fest.

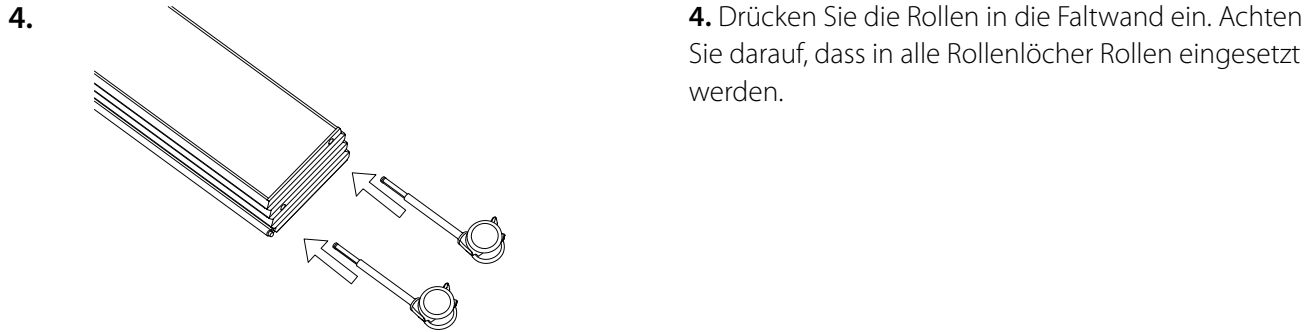

4. Drücken Sie die Rollen in die Falte wand ein. Achten Sie darauf, dass in alle Rollenlöcher Rollen eingesetzt werden.

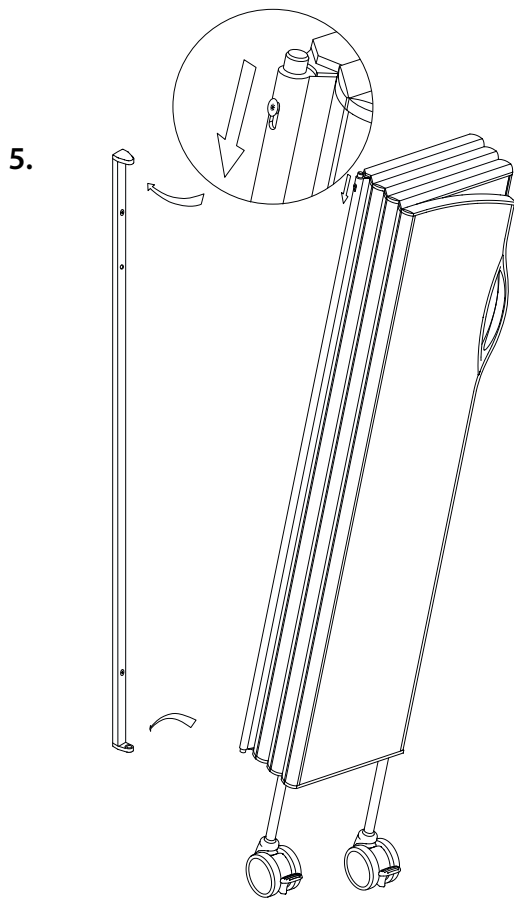

5. Befestigen Sie die Falte wand, indem Sie den unteren Zapfen der Falte wand in das untere Loch der Befestigungsschiene einhängen. Drücken Sie die Torx-Schraube an der Seite nach unten, damit Sie den oberen Zapfen in das obere Loch der Befestigungsschiene einschieben können.

Wenn es erforderlich sein sollte, kann die Torx-Schraube (T20) festgezogen werden, um zu verhindern, dass die Falte wand von jemandem unbeabsichtigt gelöst wird. Achten Sie darauf, dass sich die Schraube auch nach dem Anziehen in ihrer **oberen Position** befindet.

Die längsten Falte wände (12–15 Sektionen) sind für L-förmige Aufstellung um das Bett herum vorgesehen.

Art.-Nr.	Gewicht	Art.-Nr.	Gewicht	Art.-Nr.	Gewicht	Anzahl Rollen
6105	8 kg	6205	9,5 kg	6305	11,5 kg	1
6106	10,5 kg	6206	12 kg	6306	13,5 kg	2
6107	12 kg	6207	14 kg	6307	16 kg	2
6108	13,5 kg	6208	16 kg	6308	18 kg	2
6109	15,5 kg	6209	18 kg	6309	20,5 kg	3
6110	17 kg	6210	19,5 kg	6310	22,5 kg	3
6111	18,5 kg	6211	21,5 kg	6311	24,5 kg	3
6112	20 kg	6212	24 kg	6312	27 kg	4
6113	22 kg	6213	25,5 kg	6313	29 kg	4
6114	24 kg	6214	27,5 kg	6314	31,5 kg	4
6115	25,5 kg	6215	29,5 kg	6315	33,5 kg	5

# Montage mit Befestigungsschiene und Falte wandverlängerung

**Es liegt in der Verantwortung des Monteurs sicherzustellen, dass die Verschraubungen für die Wand geeignet sind, dass sich die Wand in einem guten Zustand befindet und dass die Wand und die Verschraubung das Gewicht des Abschirmsystems und andere Kräfte, die während einer normalen Benutzung auftreten, halten können.**

Faltwände sind für den Gebrauch in **Innenräumen** auf ebenen und horizontalen Fußböden vorgesehen.

Die Montage und die Benutzung auf nicht horizontalen Fußböden können die Sicherheit gefährden und zur Ungültigkeit der Garantie führen.

**Art.-Nr.**  
**6162 - 6165**  
**6262 - 6265**  
**6362 - 6365**  
**6105 - 6115**  
**6205 - 6215**  
**6305 - 6315**  
**6539, 6544,**  
**6540**

## 1.

Höhe der Falte wand	Abstand zum Fußboden
1,85 m	410 mm
1,65 m	410 mm
1,45 m	310 mm

**1.** Markieren Sie die Position der unteren Befestigungsschraube und bohren Sie das Loch. Der Abstand vom Fußboden beträgt 310 mm bei einer 1,45 m hohen Falte wand und 410 mm bei einer 1,65 m oder einer 1,85 m hohen Falte wand.

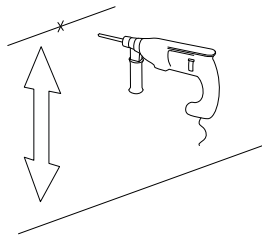

## 2.

6539  
6544  
6540



## 3.

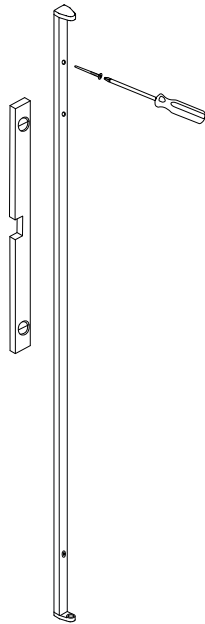

**2.** Befestigen Sie das untere Ende der Befestigungsschiene an der Wand. Das obere Ende der Befestigungsschiene ist mit einem Pfeil und dem Wort „UP“ gekennzeichnet.

**3.** Richten Sie die Befestigungsschiene **senkrecht** aus. Markieren und bohren Sie das Loch für das obere Ende der Wandschiene und schrauben Sie dies an der Wand fest.



4.

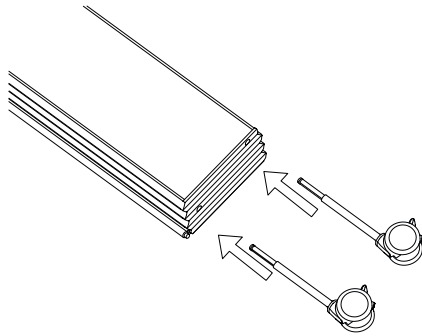

4. Drücken Sie die Rollen in die Falte wand ein. Achten Sie darauf, dass in alle Rollenlöcher Rollen eingesetzt werden.

5.

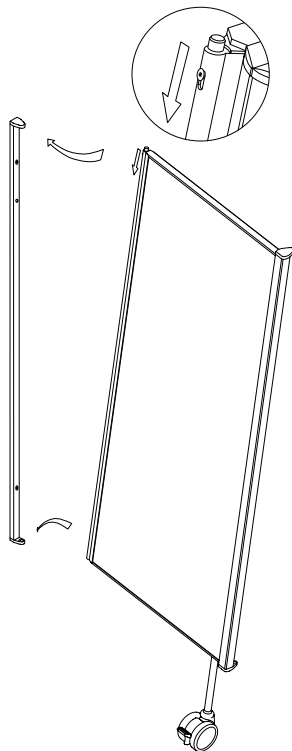

5. Befestigen Sie die Falte wand, indem Sie den unteren Zapfen der Falte wand in das untere Loch der Befestigungsschiene einhängen. Drücken Sie die Torx-Schraube an der Seite nach unten, damit Sie den oberen Zapfen in das obere Loch der Befestigungsschiene einschieben können.

Wenn es erforderlich sein sollte, kann die Torx-Schraube (T20) festgezogen werden, um zu verhindern, dass die Falte wand von jemandem unbeabsichtigt gelöst wird. Achten Sie darauf, dass sich die Schraube auch nach dem Anziehen in ihrer **oberen Position** befindet.

6. Befestigen Sie die Falte wand an der Falte wandverlängerung genauso, wie die Falte wandverlängerung an der Befestigungsschiene befestigt wurde.

6.

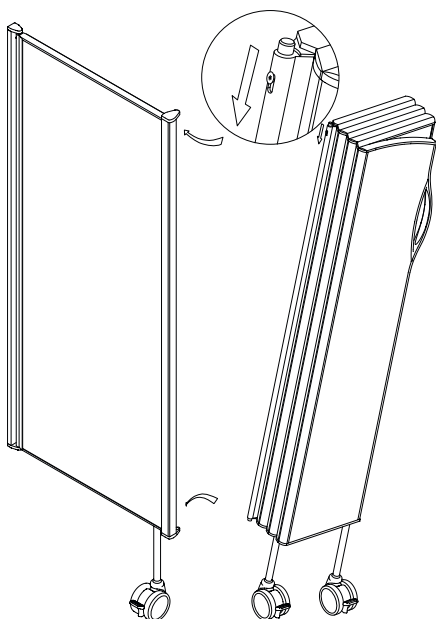

Die längsten Falte wände (12–15 Sektionen) sind für L-förmige Aufstellung um das Bett herum vorgesehen.

Art.-Nr.	Gewicht	Anzahl Rollen
6162	3,5 kg	1
6163	5 kg	1
6164	6 kg	1
6165	7,5 kg	1
6262	3,5 kg	1
6263	5,5 kg	1
6264	7 kg	1
6265	8 kg	1
6362	4 kg	1
6363	6 kg	1
6364	7,5 kg	1
6365	9 kg	1

# Montage mit 20-mm-Distanzstücken

**Es liegt in der Verantwortung des Monteurs sicherzustellen, dass die Verschraubungen für die Wand geeignet sind, dass sich die Wand in einem guten Zustand befindet und dass die Wand und die Verschraubung das Gewicht des Abschirmsystems und andere Kräfte, die während einer normalen Benutzung auftreten, halten können.**

Die Montage und die Benutzung auf nicht horizontalen Fußböden können die Sicherheit gefährden und zur Ungültigkeit der Garantie führen.

**Art.-Nr.**  
**6506**  
**6105 - 6115**  
**6205 - 6215**  
**6305 - 6315**  
**6539, 6544,**  
**6540**

Faltwände sind für den Gebrauch in **Innenräumen** auf ebenen und horizontalen Fußböden vorgesehen.

**1.**

Höhe der Faltwand	Abstand zum Fußboden
1,85 m	410 mm
1,65 m	410 mm
1,45 m	310 mm

**1.** Markieren Sie die Position der unteren Befestigungsschraube und bohren Sie das Loch. Der Abstand vom Fußboden beträgt 310 mm bei einer 1,45 m hohen Faltwand und 410 mm bei einer 1,65 m oder einer 1,85 m hohen Faltwand.

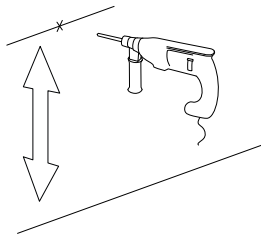

**2.**

6539  
6544  
6540

6506

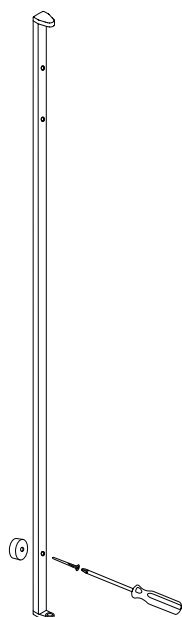

**3.**

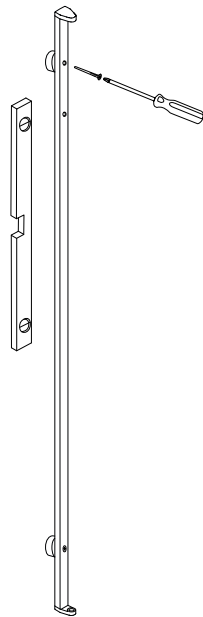

**2.** Befestigen Sie das untere Ende der Befestigungsschiene zusammen mit dem Distanzstück an der Wand. Das obere Ende der Befestigungsschiene ist mit einem Pfeil und dem Wort „UP“ gekennzeichnet.

**3.** Richten Sie die Befestigungsschiene **senkrecht** aus. Markieren und bohren Sie das Loch für das obere Ende der Wandschiene und schrauben Sie dies an der Wand fest.

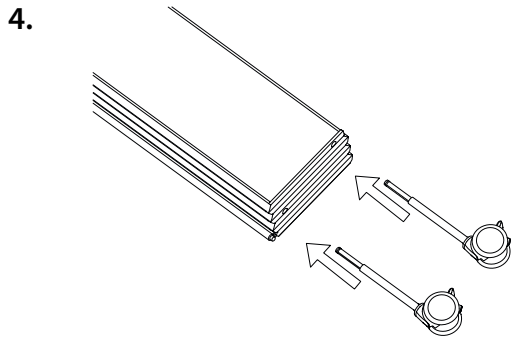

4. Drücken Sie die Rollen in die Faltwand ein. Achten Sie darauf, dass in alle Rollenlöcher Rollen eingesetzt werden.

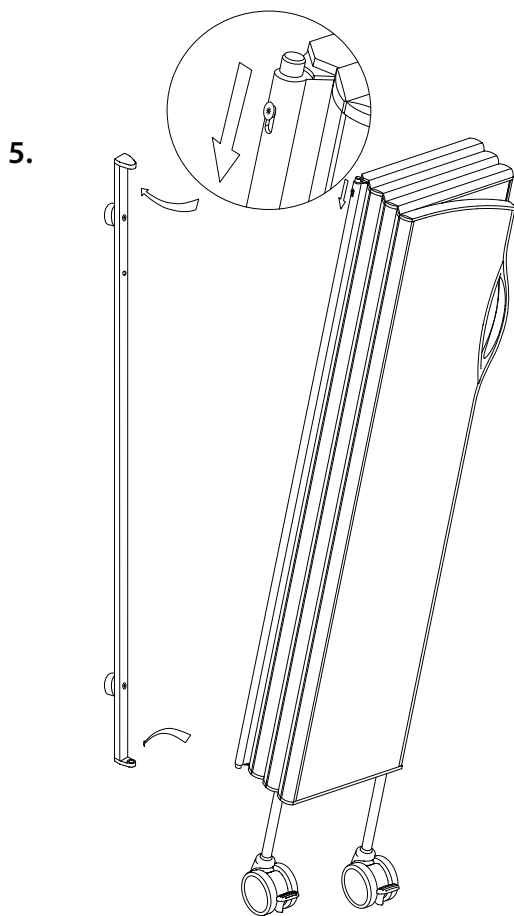

5. Befestigen Sie die Faltwand, indem Sie den unteren Zapfen der Faltwand in das untere Loch der Befestigungsschiene einhängen. Drücken Sie die Torx-Schraube an der Seite nach unten, damit Sie den oberen Zapfen in das obere Loch der Befestigungsschiene einschieben können.

Wenn es erforderlich sein sollte, kann die Torx-Schraube (T20) festgezogen werden, um zu verhindern, dass die Faltwand von jemandem unbeabsichtigt gelöst wird. Achten Sie darauf, dass sich die Schraube auch nach dem Anziehen in ihrer **oberen Position** befindet.

Die längsten Faltwände (12–15 Sektionen) sind für L-förmige Aufstellung um das Bett herum vorgesehen.

Art.-Nr.	Gewicht	Art.-Nr.	Gewicht	Art.-Nr.	Gewicht	Anzahl Rollen
6105	8 kg	6205	9,5 kg	6305	11,5 kg	1
6106	10,5 kg	6206	12 kg	6306	13,5 kg	2
6107	12 kg	6207	14 kg	6307	16 kg	2
6108	13,5 kg	6208	16 kg	6308	18 kg	2
6109	15,5 kg	6209	18 kg	6309	20,5 kg	3
6110	17 kg	6210	19,5 kg	6310	22,5 kg	3
6111	18,5 kg	6211	21,5 kg	6311	24,5 kg	3
6112	20 kg	6212	24 kg	6312	27 kg	4
6113	22 kg	6213	25,5 kg	6313	29 kg	4
6114	24 kg	6214	27,5 kg	6314	31,5 kg	4
6115	25,5 kg	6215	29,5 kg	6315	33,5 kg	5

# Montage mit 100- oder 200-mm-Distanzstücken

**Es liegt in der Verantwortung des Monteurs sicherzustellen, dass die Verschraubungen für die Wand geeignet sind, dass sich die Wand in einem guten Zustand befindet und dass die Wand und die Verschraubung das Gewicht des Abschirmsystems und andere Kräfte, die während einer normalen Benutzung auftreten, halten können.**

Die Montage und die Benutzung auf nicht horizontalen Fußböden können die Sicherheit gefährden und zur Ungültigkeit der Garantie führen.

**Art.-Nr.**  
**6507, 6508**  
**6105 - 6115**  
**6205 - 6215**  
**6305 - 6315**  
**6539, 6544,**  
**6540**

Faltwände sind für den Gebrauch in **Innenräumen** auf ebenen und horizontalen Fußböden vorgesehen.

**1.**

Höhe der Faltwand	Abstand zum Fußboden
1,85 m	410 mm
1,65 m	410 mm
1,45 m	310 mm

**1.** Markieren Sie die Position der unteren Befestigungsschraube und bohren Sie das Loch. Der Abstand vom Fußboden beträgt 310 mm bei einer 1,45 m hohen Faltwand und 410 mm bei einer 1,65 m oder einer 1,85 m hohen Faltwand.

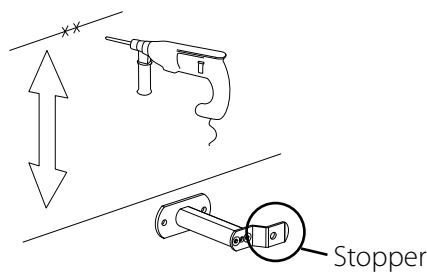

**2.**

6539  
6544  
6540

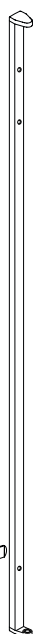

6507  
6508

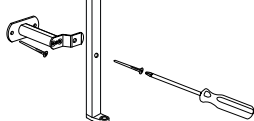

**3.**

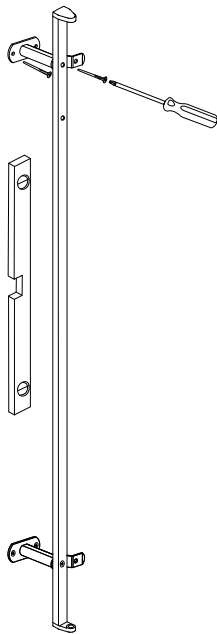

**2.** Befestigen Sie das untere Distanzstück an der Wand. Befestigen Sie das untere Ende der Befestigungsschiene am Distanzstück. Das obere Ende der Befestigungsschiene ist mit einem Pfeil und dem Wort „UP“ gekennzeichnet.

Damit die Distanzstücke ordnungsgemäß funktionieren, muss der herausragende Stopper bei der Montage nach rechts zeigen, es sei denn, es handelt sich um eine spiegelverkehrt zu montierende Faltwand, bei der der Stopper nach links zeigen muss.

**3.** Befestigen Sie das zweite Distanzstück am oberen Ende der Befestigungsschiene. Richten Sie die Befestigungsschiene **senkrecht** aus. Markieren und bohren Sie die Löcher für das obere Distanzstück und befestigen Sie es an der Wand.

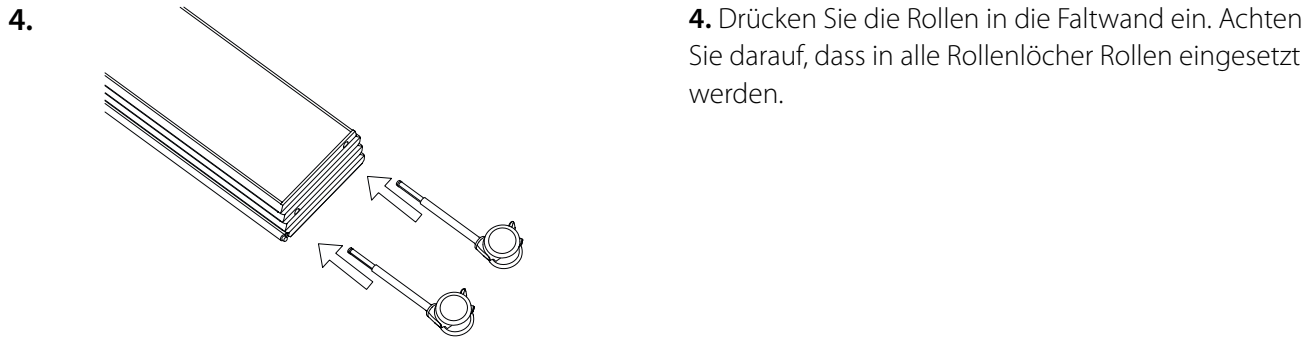

4. Drücken Sie die Rollen in die Falte wand ein. Achten Sie darauf, dass in alle Rollenlöcher Rollen eingesetzt werden.

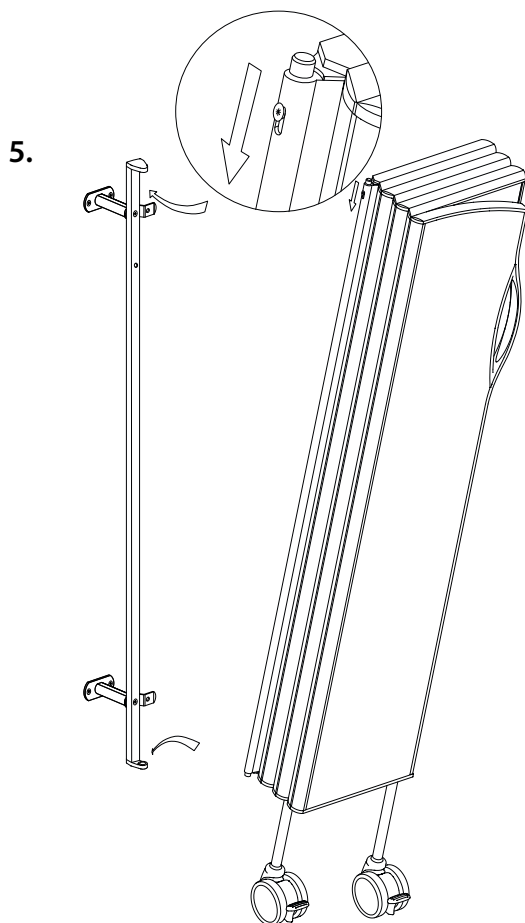

5. Befestigen Sie die Falte wand, indem Sie den unteren Zapfen der Falte wand in das untere Loch der Befestigungsschiene einhängen. Drücken Sie die Torx-Schraube an der Seite nach unten, damit Sie den oberen Zapfen in das obere Loch der Befestigungsschiene einschieben können.

Wenn es erforderlich sein sollte, kann die Torx-Schraube (T20) festgezogen werden, um zu verhindern, dass die Falte wand von jemandem unbeabsichtigt gelöst wird. Achten Sie darauf, dass sich die Schraube auch nach dem Anziehen in ihrer **oberen Position** befindet.

Die längsten Falte wände (12–15 Sektionen) sind für L-förmige Aufstellung um das Bett herum vorgesehen.

Art.-Nr.	Gewicht	Art.-Nr.	Gewicht	Art.-Nr.	Gewicht	Anzahl Rollen
6105	8 kg	6205	9,5 kg	6305	11,5 kg	1
6106	10,5 kg	6206	12 kg	6306	13,5 kg	2
6107	12 kg	6207	14 kg	6307	16 kg	2
6108	13,5 kg	6208	16 kg	6308	18 kg	2
6109	15,5 kg	6209	18 kg	6309	20,5 kg	3
6110	17 kg	6210	19,5 kg	6310	22,5 kg	3
6111	18,5 kg	6211	21,5 kg	6311	24,5 kg	3
6112	20 kg	6212	24 kg	6312	27 kg	4
6113	22 kg	6213	25,5 kg	6313	29 kg	4
6114	24 kg	6214	27,5 kg	6314	31,5 kg	4
6115	25,5 kg	6215	29,5 kg	6315	33,5 kg	5

# Montage mit verstellbaren Distanzstücken

**Es liegt in der Verantwortung des Monteurs sicherzustellen, dass die Verschraubungen für die Wand geeignet sind, dass sich die Wand in einem guten Zustand befindet und dass die Wand und die Verschraubung das Gewicht des Abschirmsystems und andere Kräfte, die während einer normalen Benutzung auftreten, halten können.**

Faltwände sind für den Gebrauch in **Innenräumen** auf ebenen und horizontalen Fußböden vorgesehen.

Die Montage und die Benutzung auf nicht horizontalen Fußböden können die Sicherheit gefährden und zur Ungültigkeit der Garantie führen.

**Art.-Nr.**  
**6509, 6510**  
**6105 - 6115**  
**6205 - 6215**  
**6305 - 6315**  
**6539, 6544,**  
**6540**

**1.**

Höhe der Faltwand	Abstand zum Fußboden
1,85 m	410 mm
1,65 m	410 mm
1,45 m	310 mm

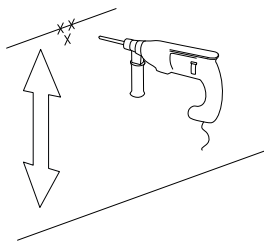

**1.** Markieren Sie die Position der unteren Befestigungsschraube und bohren Sie das Loch. Der Abstand vom Fußboden beträgt 310 mm bei einer 1,45 m hohen Faltwand und 410 mm bei einer 1,65 m oder einer 1,85 m hohen Faltwand.

**2.** Befestigen Sie das untere Distanzstück an der Wand. Befestigen Sie das untere Ende der Befestigungsschiene am Distanzstück. Das obere Ende der Befestigungsschiene ist mit einem Pfeil und dem Wort „UP“ gekennzeichnet.

Damit die Distanzstücke ordnungsgemäß funktionieren, muss der herausragende Stopper bei der Montage nach rechts zeigen, es sei denn, es handelt sich um eine spiegelverkehrt montierte Faltwand, bei der der Stopper nach links zeigen muss.

**2. 2 Distanzstücken**

**1 Distanzstück**

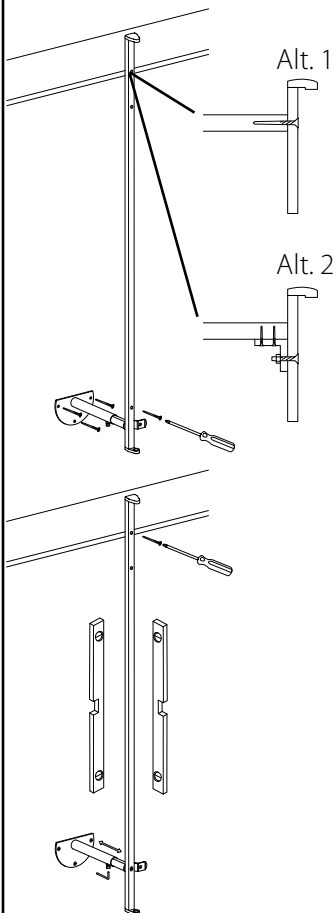
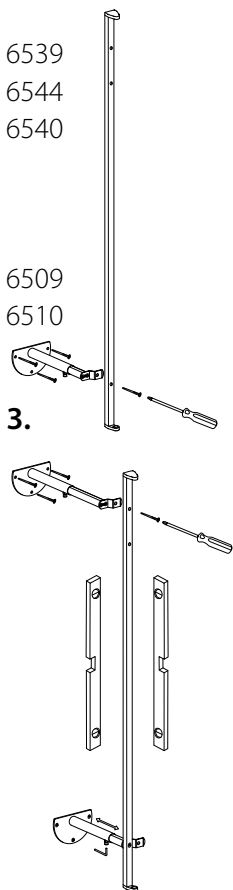

**3. Zwei Distanzstücken:** Befestigen Sie das obere Ende der Befestigungsschiene am zweiten Distanzstück. Stellen Sie das Distanzstück auf die gewünschte Länge ein und sichern Sie es in der korrekten Länge, indem Sie die Innensechskantschraube ordentlich anziehen. Achten Sie darauf, dass die Befestigungsschiene **in beiden Richtungen senkrecht** steht, indem Sie die Länge der Distanzstücke und die Befestigungspunkte des oberen Distanzstücks verstellen. Markieren und bohren Sie die Löcher für das obere Distanzstück und befestigen Sie es an der Wand.

**Einer Distanzstück:** Achten Sie darauf, dass die Befestigungsschiene **in beiden Richtungen senkrecht** steht, indem Sie die Länge des Distanzstücks und den Befestigungspunkt am Regal verstellen. Befestigen Sie das obere Ende der Befestigungsschiene am Regal und ziehen Sie die Innensechskantschraube unter dem verstellbaren Distanzstück ordentlich fest, um es in der korrekten Stellung zu sichern. Die Befestigungsschiene kann entweder direkt am Regal (Alt. 1) oder mithilfe einer Konsole (Alt. 2; Konsole im Lieferumfang nicht enthalten) befestigt werden. Es kann erforderlich sein, dass in die Befestigungsschiene in Höhe des Regals ein weiteres Loch gebohrt werden muss.

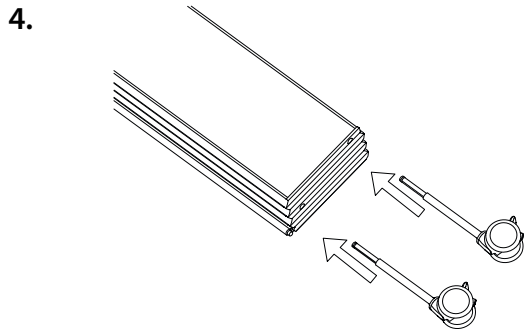

4. Drücken Sie die Rollen in die Falte wand ein. Achten Sie darauf, dass in alle Rollenlöcher Rollen eingesetzt werden.

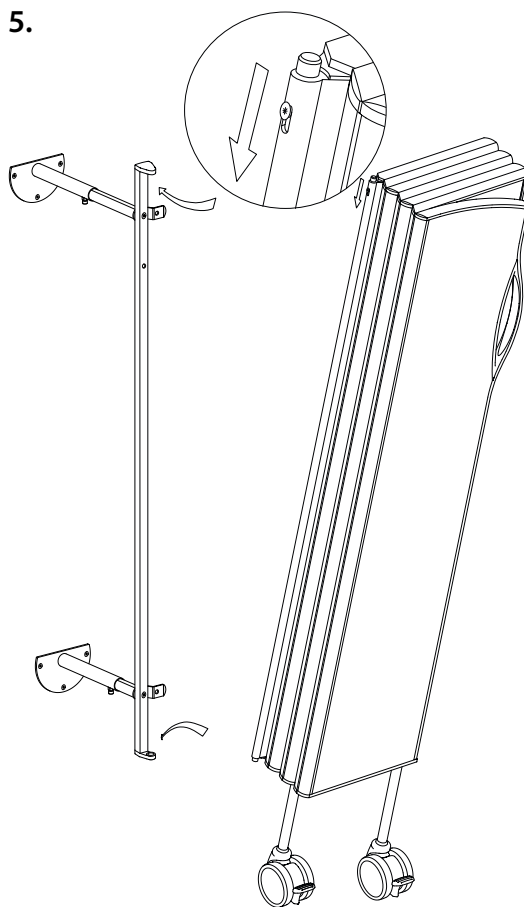

5. Befestigen Sie die Falte wand, indem Sie den unteren Zapfen der Falte wand in das untere Loch der Befestigungsschiene einhängen. Drücken Sie die Torx-Schraube an der Seite nach unten, damit Sie den oberen Zapfen in das obere Loch der Befestigungsschiene einschieben können.

Wenn es erforderlich sein sollte, kann die Torx-Schraube (T20) festgezogen werden, um zu verhindern, dass die Falte wand von jemandem unbeabsichtigt gelöst wird. Achten Sie darauf, dass sich die Schraube auch nach dem Anziehen in ihrer **oberen Position** befindet.

Die längsten Falte wände (12–15 Sektionen) sind für L-förmige Aufstellung um das Bett herum vorgesehen.

Art.-Nr.	Gewicht	Art.-Nr.	Gewicht	Art.-Nr.	Gewicht	Anzahl Rollen
6105	8 kg	6205	9,5 kg	6305	11,5 kg	1
6106	10,5 kg	6206	12 kg	6306	13,5 kg	2
6107	12 kg	6207	14 kg	6307	16 kg	2
6108	13,5 kg	6208	16 kg	6308	18 kg	2
6109	15,5 kg	6209	18 kg	6309	20,5 kg	3
6110	17 kg	6210	19,5 kg	6310	22,5 kg	3
6111	18,5 kg	6211	21,5 kg	6311	24,5 kg	3
6112	20 kg	6212	24 kg	6312	27 kg	4
6113	22 kg	6213	25,5 kg	6313	29 kg	4
6114	24 kg	6214	27,5 kg	6314	31,5 kg	4
6115	25,5 kg	6215	29,5 kg	6315	33,5 kg	5

# Montage mit Kloben und Befestigungsschiene an Normschiene

**Es liegt in der Verantwortung des Monteurs sicherzustellen, dass die Normschiene ordnungsgemäß montiert sind, dass sich die Wand in einem guten Zustand befindet und dass die Wand und die Normschiene das Gewicht des Abschirmsystems und andere Kräfte, die während einer normalen Benutzung auftreten, halten können.**

Faltwände sind für den Gebrauch in **Innenräumen** auf ebenen und horizontalen Fußböden vorgesehen. Die Montage und die Benutzung auf nicht horizontalen Fußböden können die Sicherheit gefährden und zur

Ungültigkeit der Garantie führen.

Für die bestmögliche Verwendbarkeit wird die Befestigung an zwei Normschiene empfohlen. Bei Verwendung von nur einer Normschiene sollte sich diese auf Höhe des Handgriffs der faltwand befinden. Sonst kann als Ergänzung z. B. eine nach hinten gerichtete Stütze (6519) oder ein verstellbares Distanzstück (6509, 6510) verwendet werden.

**Art.-Nr.**

- 6502, 6535**
- 6524, 6516**
- 6105 - 6115**
- 6205 - 6215**
- 6305 - 6315**
- 6539, 6544, 6540**

**1.**

Alt. A

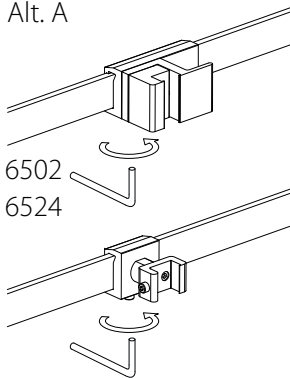

Alt. B

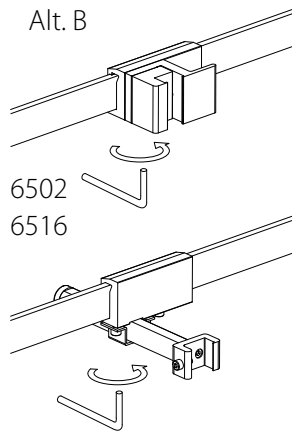

**1.** Befestigen Sie den Kloben an der oberen Normschiene und den Stützkloben an der unteren Schiene. Dabei müssen sich deren Öffnungen vertikal übereinander befinden. **Ziehen Sie die Schrauben** unter den Kloben ordentlich an, damit die Kloben nicht an der Schiene entlanggleiten oder herunterfallen können.

Alt. A: Die Normschiene haben den gleichen Abstand von der Wand.

Alt. B: Die Normschiene haben unterschiedliche Abstände von der Wand.

**2.**

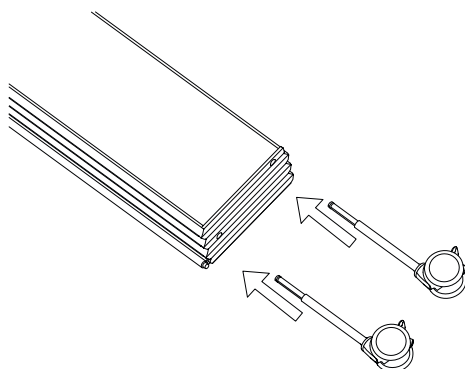

**2.** Drücken Sie die Rollen in die faltwand ein. Achten Sie darauf, dass in alle Rollenlöcher Rollen eingesetzt werden.

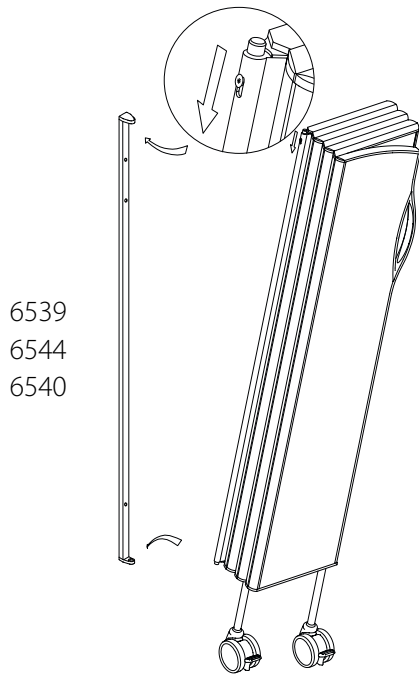

3.

 6539  
 6544  
 6540

3. Befestigen Sie die Befestigungsschiene an der Faltwand, indem Sie den unteren Zapfen der Faltwand einhängen. Drücken Sie die Torx-Schraube an der Seite nach unten, damit Sie den oberen Zapfen in das obere Loch der Befestigungsschiene einschieben können.

Wenn es erforderlich sein sollte, kann die Torx-Schraube (T20) festgezogen werden, um zu verhindern, dass die Faltwand von jemandem unbeabsichtigt gelöst wird. Achten Sie darauf, dass sich die Schraube auch nach dem Anziehen in ihrer **oberen Position** befindet.

4.

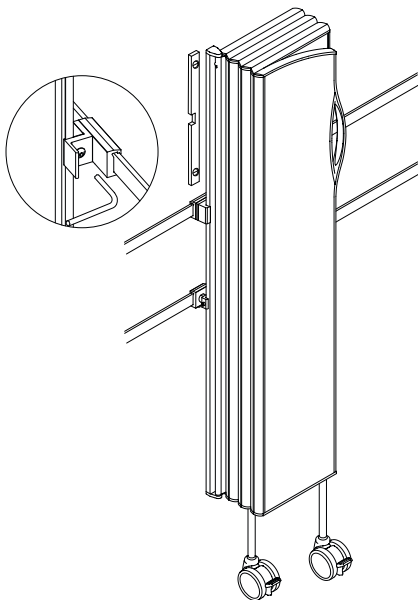

4. Führen Sie die Befestigungsschiene in die Kloben ein. Sie muss **in beiden Richtungen senkrecht** ausgerichtet sein. Bei verstellbaren Kloben (Alt. B): Ziehen Sie die Innensechskantschrauben unter dem einstellbaren Kloben ordentlich an, um diesen in der korrekten Stellung zu verriegeln.

**Ziehen Sie die Schrauben der Kloben ordentlich an**, damit die Befestigungsschiene verriegelt wird und nicht in den Kloben vertikal nach unten rutschen kann.

Die längsten Faltwände (12–15 Sektionen) sind für L-förmige Aufstellung um das Bett herum vorgesehen.

Art.-Nr.	Gewicht	Art.-Nr.	Gewicht	Art.-Nr.	Gewicht	Anzahl Rollen
6105	8 kg	6205	9,5 kg	6305	11,5 kg	1
6106	10,5 kg	6206	12 kg	6306	13,5 kg	2
6107	12 kg	6207	14 kg	6307	16 kg	2
6108	13,5 kg	6208	16 kg	6308	18 kg	2
6109	15,5 kg	6209	18 kg	6309	20,5 kg	3
6110	17 kg	6210	19,5 kg	6310	22,5 kg	3
6111	18,5 kg	6211	21,5 kg	6311	24,5 kg	3
6112	20 kg	6212	24 kg	6312	27 kg	4
6113	22 kg	6213	25,5 kg	6313	29 kg	4
6114	24 kg	6214	27,5 kg	6314	31,5 kg	4
6115	25,5 kg	6215	29,5 kg	6315	33,5 kg	5

# Montage mit Kloben und nach hinten gerichteter Stütze

**Es liegt in der Verantwortung des Monteurs sicherzustellen, dass die Normschienen ordnungsgemäß montiert sind, dass sich die Wand in einem guten Zustand befindet und dass die Wand und die Normschienen das Gewicht des Abschirmsystems und andere Kräfte, die während einer normalen Benutzung auftreten, halten können.**

Faltwände sind für den Gebrauch in **Innenräumen** auf ebenen und horizontalen Fußböden vorgesehen. Die Montage und die Benutzung auf nicht horizontalen Fußböden können die Sicherheit gefährden und zur

Ungültigkeit der Garantie führen.

Für die bestmögliche Verwendbarkeit wird die Befestigung an zwei Normschienen empfohlen. Bei Verwendung von nur einer Normschiene sollte sich diese auf Höhe des Handgriffs der faltwand befinden. Sonst kann als Ergänzung z. B. eine nach hinten gerichtete Stütze (6519) oder ein verstellbares Distanzstück (6509, 6510) verwendet werden.

**Art.-Nr.**

**6502, 6535**

**6519**

**6105 - 6115**

**6205 - 6215**

**6305 - 6315**

**6539, 6544,**

**6540**

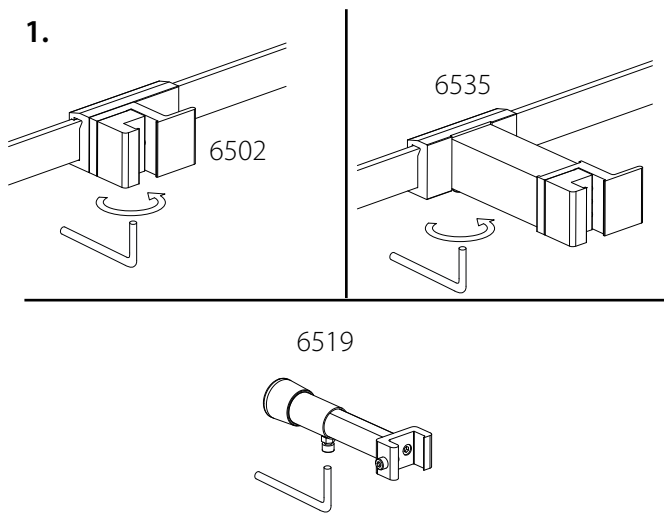

**1.** Befestigen Sie den Kloben an der Normschiene.

**Ziehen Sie die Schraube** unter dem Kloben ordentlich an, damit der Kloben nicht an der Schiene entlanggleiten oder herunterfallen kann.

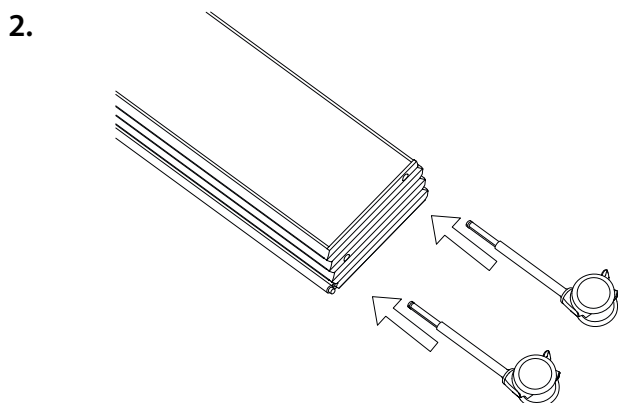

**2.** Drücken Sie die Rollen in die faltwand ein. Achten Sie darauf, dass in alle Rollenlöcher Rollen eingesetzt werden.

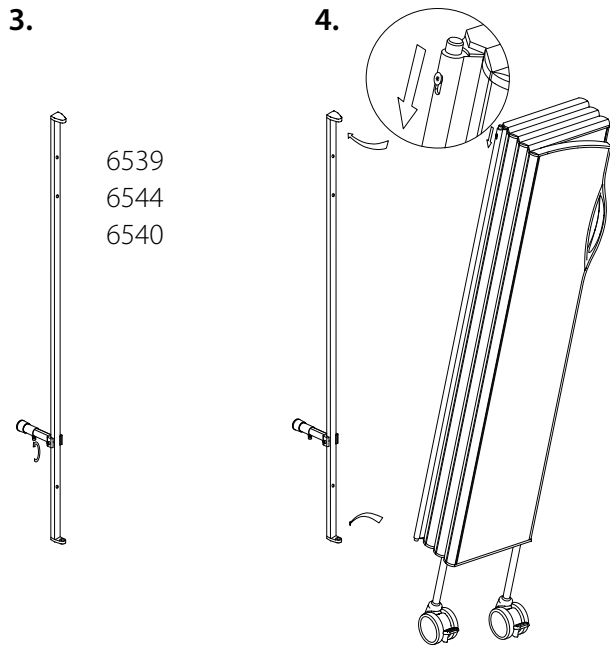

3. Führen Sie die Befestigungsschiene in die nach hinten gerichtete Stütze ein und ziehen Sie die Schraube ordentlich an, damit die Befestigungsschiene verriegelt wird und nicht nach unten rutschen kann.

4. Befestigen Sie die Befestigungsschiene an der Faltwand, indem Sie den unteren Zapfen der Faltwand einhängen. Drücken Sie die Torx-Schraube an der Seite nach unten, damit Sie den oberen Zapfen in das obere Loch der Befestigungsschiene einschieben können.

Wenn es erforderlich sein sollte, kann die Torx-Schraube (T20) festgezogen werden, um zu verhindern, dass die Faltwand von jemandem unbeabsichtigt gelöst wird. Achten Sie darauf, dass sich die Schraube auch nach dem Anziehen in ihrer **oberen Position** befindet.

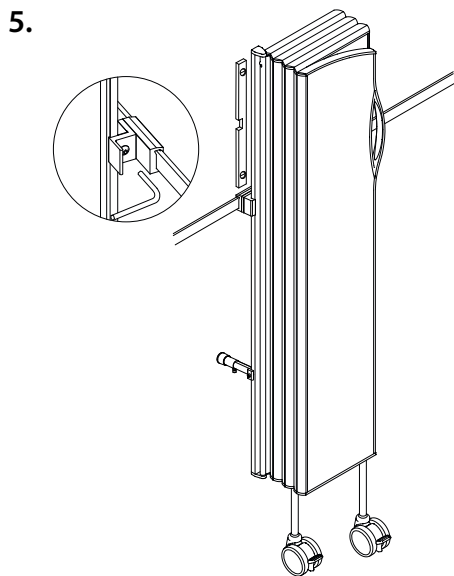

5. Führen Sie die Befestigungsschiene in den Kloben ein. Sie muss **in beiden Richtungen senkrecht** ausgerichtet sein. Verstellen Sie die Länge der nach hinten gerichteten Stütze, damit die Stütze bei senkrechter Befestigungsschiene an der Wand anliegt. Ziehen Sie die untere Innensechskantschraube ordentlich an, um sie in der korrekten Stellung zu sichern.

**Ziehen Sie die Schraube des Klobens ordentlich an**, damit die Befestigungsschiene verriegelt wird und nicht in den Kloben vertikal nach unten rutschen kann.

Die längsten Faltwände (12–15 Sektionen) sind für L-förmige Aufstellung um das Bett herum vorgesehen.

Art.-Nr.	Gewicht	Art.-Nr.	Gewicht	Art.-Nr.	Gewicht	Anzahl Rollen
6105	8 kg	6205	9,5 kg	6305	11,5 kg	1
6106	10,5 kg	6206	12 kg	6306	13,5 kg	2
6107	12 kg	6207	14 kg	6307	16 kg	2
6108	13,5 kg	6208	16 kg	6308	18 kg	2
6109	15,5 kg	6209	18 kg	6309	20,5 kg	3
6110	17 kg	6210	19,5 kg	6310	22,5 kg	3
6111	18,5 kg	6211	21,5 kg	6311	24,5 kg	3
6112	20 kg	6212	24 kg	6312	27 kg	4
6113	22 kg	6213	25,5 kg	6313	29 kg	4
6114	24 kg	6214	27,5 kg	6314	31,5 kg	4
6115	25,5 kg	6215	29,5 kg	6315	33,5 kg	5

# Montage mit Kloben und mit Befestigungsschiene mit Bodenstütze

**Es liegt in der Verantwortung des Monteurs sicherzustellen, dass die Normschienen ordnungsgemäß montiert sind, dass sich die Wand in einem guten Zustand befindet und dass die Wand und die Normschienen das Gewicht des Abschirmsystems und andere Kräfte, die während einer normalen Benutzung auftreten, halten können.**

Faltwände sind für den Gebrauch in **Innenräumen** auf ebenen und horizontalen Fußböden vorgesehen. Die Montage und die Benutzung auf nicht horizontalen Fußböden können die Sicherheit gefährden und zur

Ungültigkeit der Garantie führen.

Für die bestmögliche Verwendbarkeit wird die Befestigung an zwei Normschienen empfohlen. Bei Verwendung von nur einer Normschiene sollte sich diese auf Höhe des Handgriffs der faltwand befinden. Sonst kann als Ergänzung z. B. eine nach hinten gerichtete Stütze (6519) oder ein verstellbares Distanzstück (6509, 6510) verwendet werden.

**Art.-Nr.**

- 6502, 6535**
- 6524, 6516**
- 6105 - 6115**
- 6205 - 6215**
- 6305 - 6315**
- 6537, 6545, 6538**

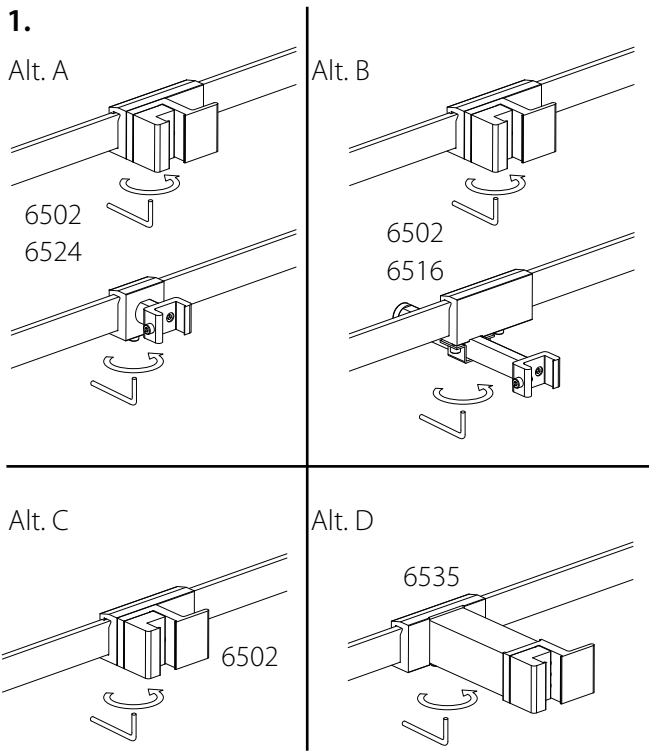

**1.** Befestigen Sie den Kloben an der oberen Normschiene und den Stützkloben an der unteren Schiene. Dabei müssen sich deren Öffnungen vertikal übereinander befinden. **Ziehen Sie die Schrauben** unter den Kloben ordentlich an, damit die Kloben nicht an der Schiene entlanggleiten oder herunterfallen.

Alt. A: Die Normschienen haben den gleichen Abstand von der Wand.

Alt. B: Die Normschienen haben unterschiedliche Abstände von der Wand.

Alt. C: Nur eine Normschiene, Standardkloben.

Alt. D: Nur eine Normschiene, vorgesezter Kloben.

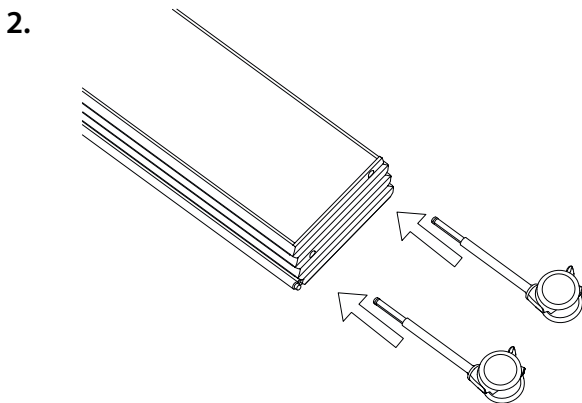

**2.** Drücken Sie die Rollen in die faltwand ein. Achten Sie darauf, dass in alle Rollenlöcher Rollen eingesetzt werden.

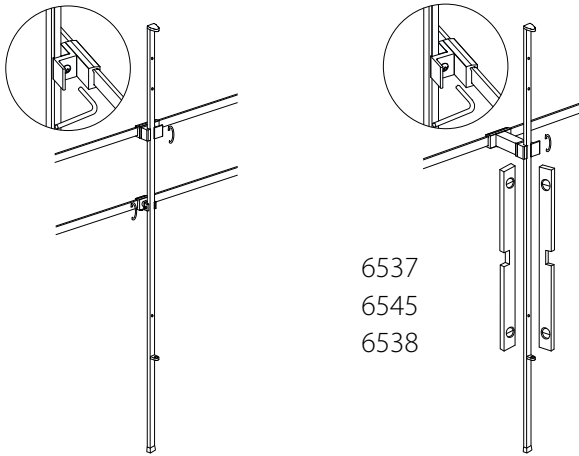
**3.**

 6537  
 6545  
 6538

**3.** Führen Sie die Befestigungsschiene in die Kloben ein und lassen Sie sie auf dem Boden ruhen. Sie muss **in beiden Richtungen senkrecht** ausgerichtet sein. Bei verstellbaren Kloben (Alt. B): Ziehen Sie die Innensechskantschrauben unter dem einstellbaren Kloben ordentlich an, um diesen in der korrekten Stellung zu verriegeln.

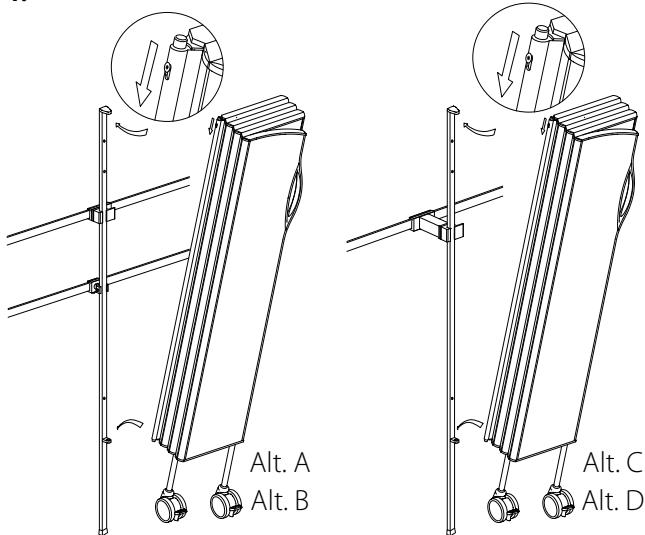
**Ziehen Sie die Schrauben der Kloben ordentlich an**, damit die Befestigungsschiene verriegelt wird und nicht in den Kloben vertikal nach unten rutschen kann.

**4.**

**4.** Befestigen Sie die faltwand, indem Sie den unteren Zapfen der faltwand in das untere Loch der Befestigungsschiene einhängen. Drücken Sie die Torx-Schraube an der Seite nach unten, damit Sie den oberen Zapfen in das obere Loch der Befestigungsschiene einschieben können.

Wenn es erforderlich sein sollte, kann die Torx-Schraube (T20) festgezogen werden, um zu verhindern, dass die faltwand von jemandem unbeabsichtigt gelöst wird. Achten Sie darauf, dass sich die Schraube auch nach dem Anziehen in ihrer **oberen Position** befindet.

Die längsten faltwände (12–15 Sektionen) sind für L-förmige aufstellung um das Bett herum vorgesehen.

Art.-Nr.	Gewicht	Art.-Nr.	Gewicht	Art.-Nr.	Gewicht	Anzahl Rollen
6105	8 kg	6205	9,5 kg	6305	11,5 kg	1
6106	10,5 kg	6206	12 kg	6306	13,5 kg	2
6107	12 kg	6207	14 kg	6307	16 kg	2
6108	13,5 kg	6208	16 kg	6308	18 kg	2
6109	15,5 kg	6209	18 kg	6309	20,5 kg	3
6110	17 kg	6210	19,5 kg	6310	22,5 kg	3
6111	18,5 kg	6211	21,5 kg	6311	24,5 kg	3
6112	20 kg	6212	24 kg	6312	27 kg	4
6113	22 kg	6213	25,5 kg	6313	29 kg	4
6114	24 kg	6214	27,5 kg	6314	31,5 kg	4
6115	25,5 kg	6215	29,5 kg	6315	33,5 kg	5

## Installation der Semifix Leinwand mit Wandhalterung und Bodenständer

**Das Montagepersonal ist dafür verantwortlich, dass die Befestigungsmittel für die Wand und den Boden geeignet sind, dass die Wand und der Boden in gutem Zustand sind und dass die Wand, der Boden und die Befestigungsmittel das Gewicht des Paraventsystems und andere Kräfte, die bei normalem Gebrauch auftreten können, tragen können.**

**Art. No.**

**6143, 6144, 6145  
6243, 6244, 6245  
6343, 6344, 6345**

**6539, 6544, 6540**

**6561, 6562, 6563**

Die Bildschirme sind für die Verwendung in Innenräumen auf glatten, ebenen Böden vorgesehen. Die Installation und Verwendung auf nicht horizontalen Böden kann unsicher sein und führt zum Erlöschen der Garantie.

---

Höhe der Faltwand	Abstand zum Fußboden
1.85 m	410 mm
1.65 m	410 mm
1.45 m	310 mm

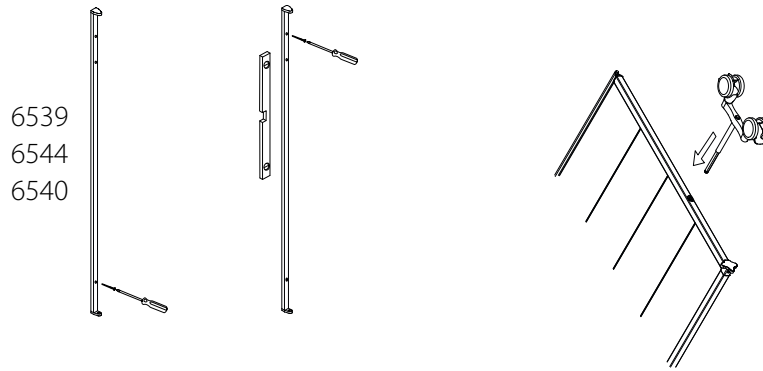
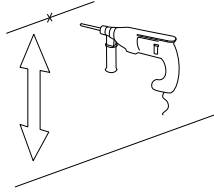

**1.** Markieren und bohren Sie ein Loch für die untere Befestigungsschraube.

Abstand vom Boden: 310 mm bei einer Höhe von 1,45 m, 410 mm bei einer Höhe von 1,65 m oder 1,85 m.

**2.** Befestigen Sie das untere Ende der Wandhalterung an der Wand. Das obere Ende der Wandhalterung ist mit einem Pfeil und dem Wort UP gekennzeichnet.

**3.** Stellen Sie sicher, dass die Wandmontage **senkrecht** steht. Markieren und bohren Sie ein Loch für das obere Ende der Wandhalterung und befestigen Sie sie an der Wand.

**4.** Schieben Sie die Räder in das Sieb. Achten Sie darauf, dass die Räder in alle Radlöcher eingesetzt sind.

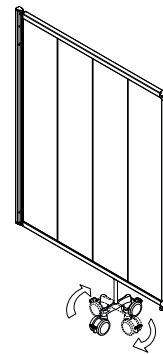
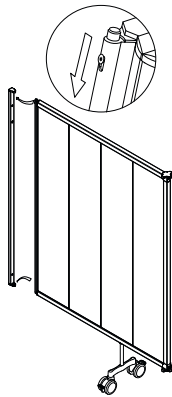

**5.** Befestigen Sie die Leinwand, indem Sie den unteren Stift der Leinwand in das untere Loch der Wandhalterung stecken. Drücken Sie den oberen Stift mit der Torx-Schraube an der Seite nach unten, um den Stift in das obere Loch zu bekommen.

Falls erforderlich, kann die Torx-Schraube (T20) angezogen werden, um zu verhindern, dass jemand die Leinwand versehentlich abnimmt. Vergewissern Sie sich, dass die Schraube nach dem Festziehen in **der oberen Position** ist.

**6.** Der Radstand kann um 90° gedreht werden, um die Stabilität zu erhöhen oder mehr Platz zu schaffen. Die Räder arretieren automatisch in zwei verschiedenen Positionen, quer oder parallel zum Wandschirm. Die Radaufhängung gleicht Bodenunebenheiten aus.

**7. EasyClick** ermöglicht eine schnelle und einfache Montage und semifix-Wandschirm zu kombinieren. Verbinden Sie bis zu drei zusätzliche Paneele in vier verschiedenen Richtungen zu bauen mit dem EasyClick-Dreipunktverbinder oder kombinieren mit Silentia-Faltwänden.

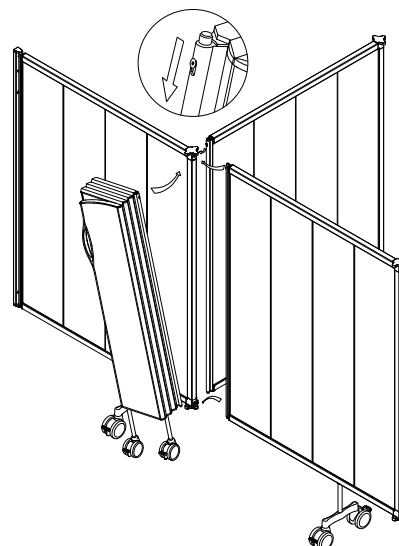

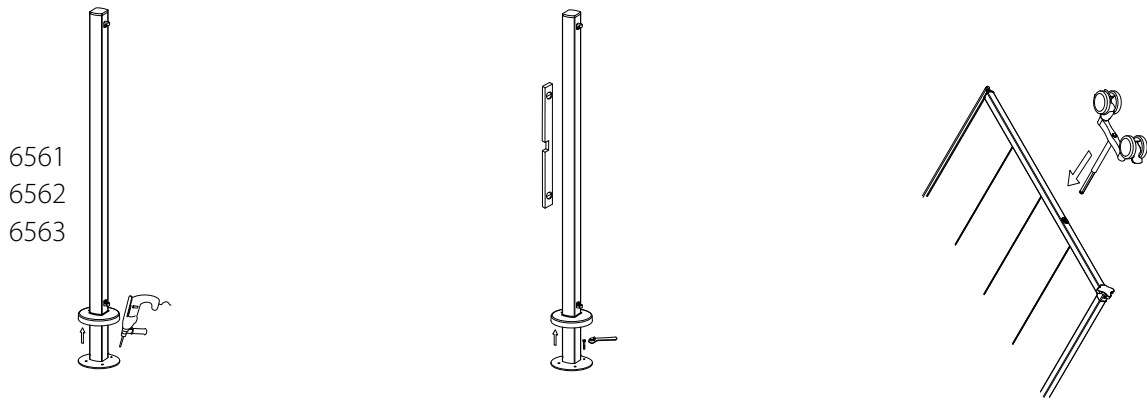

**1.** Bringen Sie den Bodenpfosten in seine vorgesehene Position, heben Sie die Kunststoffabdeckung des Bodenpfostens an und markieren Sie den Bohrpunkt auf dem Boden. Schieben Sie die Stange zur Seite und bohren Sie.

**2.** Bringen Sie die Bodenstange wieder an ihren Platz und prüfen Sie, ob sie in allen Richtungen **senkrecht** steht. Befestigen Sie die Stange an ihrem Platz. Bringen Sie die Kunststoffabdeckung wieder an und befestigen Sie sie mit der mitgelieferten Schraube.

**3.** Push the wheels into the screen. Make sure the wheels are inserted into all the wheel holes.

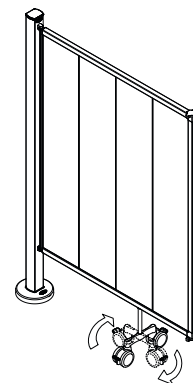
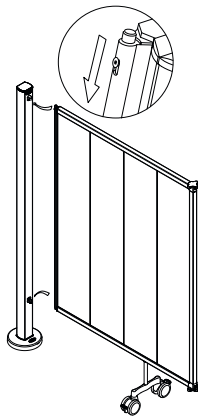

**4.** Befestigen Sie den Schirm, indem Sie den unteren Stift des Schirms in das untere Loch der Bodenstange einführen. Drücken Sie den oberen Stift mit Hilfe der Torx-Schraube an der Seite nach unten, um den Stift in das obere Loch zu bekommen.

Falls erforderlich, kann die Torx-Schraube (T20) angezogen werden, um zu verhindern, dass jemand den Schirm versehentlich abnimmt. Vergewissern Sie sich, dass die Schraube nach dem Festziehen in **der oberen Position** ist.

**6.** Der Radstand kann um 90° gedreht werden, um die Stabilität zu erhöhen oder mehr Platz zu schaffen. Die Räder arretieren automatisch in zwei verschiedenen Positionen, quer oder parallel zum Wandschirm. Die Radaufhängung gleicht Bodenunebenheiten aus.

**7. EasyClick** ermöglicht eine schnelle und einfache Montage und semifix-Bildschirme zu kombinieren. Verbinden Sie bis zu drei zusätzliche Paneele in vier verschiedenen Richtungen zu bauen mit dem EasyClick-Dreipunktverbinder oder kombinieren mit Silentia-Faltwänden.

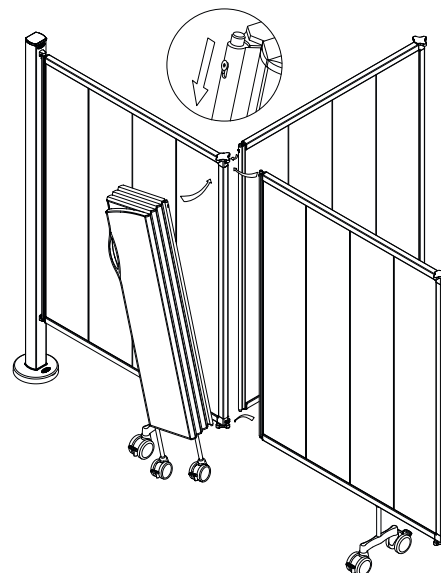



# Montage gerader Trennwand-Elemente mit Befestigungsschienen und Bodenpfosten

**Es liegt in der Verantwortung des Monteurs sicherzustellen, dass die Verschraubungen für die Wand bzw. den Fußboden geeignet sind, dass sich die Wand und der Fußboden in einem guten Zustand sind und dass die Wand, der Fußboden und die Verschraubungen das Gewicht des Abschirmsystems und die anderen Kräfte, die während einer normalen Benutzung auftreten, halten können.**

Faltwände sind für den Gebrauch in **Innenräumen** auf ebenen und horizontalen Fußböden vorgesehen. Die Montage und die Benutzung auf nicht horizontalen Fußböden können die Sicherheit gefährden und zur Ungültigkeit der Garantie führen.

**Art.-Nr.**

**6150, 6155  
6250, 6255  
6350, 6355  
6539, 6544,  
6540  
6561, 6562,  
6563**

1.

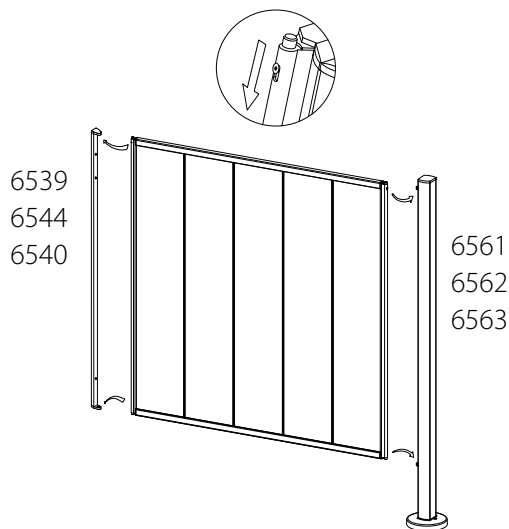

**1.** Verbinden Sie die Trennwand mit der Befestigungsschiene und dem Bodenpfosten, indem Sie den unteren Zapfen der Trennwand in das untere Loch an Befestigungsschiene und Bodenpfosten einhängen. Drücken Sie die Torx-Schrauben an der Seite nach unten, damit Sie die oberen Zapfen in die oberen Löcher einschieben können. Die Torx-Schrauben müssen sich in der **oberen Position** befinden. Das obere Ende der Befestigungsschiene ist mit einem Pfeil und dem Wort „UP“ gekennzeichnet.

2.

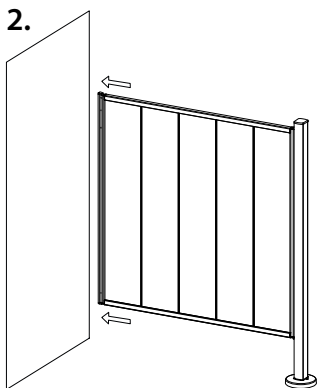

3.

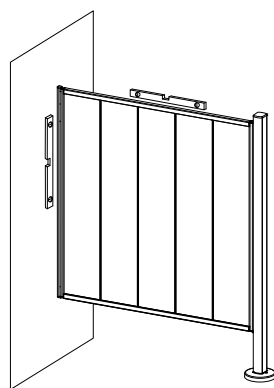

**2-3.** Halten Sie die Trennwand gegen die Wand, an der sie befestigt werden soll, und überprüfen Sie, dass sie **waagrecht** und **senkrecht** steht.

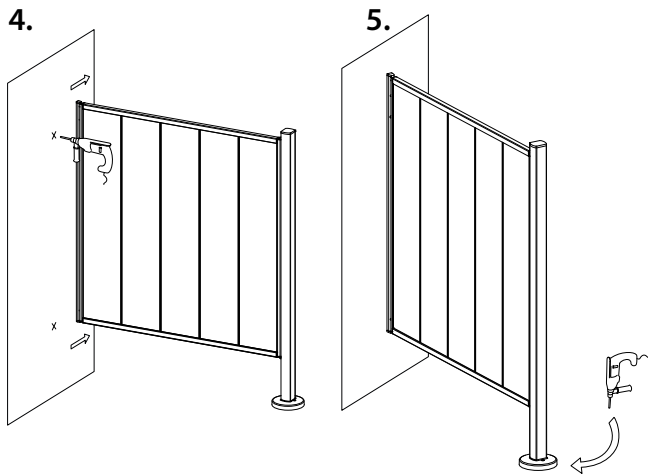

**4.** Markieren Sie die Bohrpunkte an der Wand. Stellen Sie Trennwand zur Seite und bohren Sie die Löcher.

**5.** Lösen Sie die Befestigungsschiene von der Trennwand und schrauben Sie die Schiene an der Wand fest. Hängen Sie die Trennwand wieder ein (siehe Anweisungen zu Bild 1).

Heben Sie die Kunststoffkappe des Pfostens an und markieren Sie die Bohrlöcher auf dem Fußboden. Schieben Sie die Trennwand zur Seite und bohren Sie die Löcher.

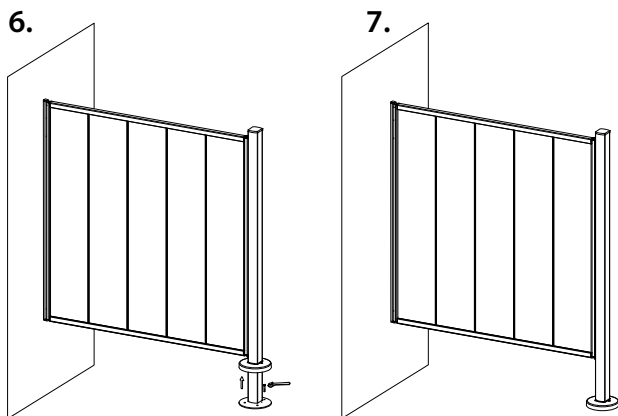

**6.** Schieben Sie die Trennwand wieder zurück und schrauben Sie den Pfosten fest.

**7.** Drücken Sie die Kunststoffkappe des Pfostens herunter und befestigen Sie diese mit der mitgelieferten Schraube.

Art.-Nr.	Gewicht
6150	6,2 kg
6155	11,4 kg
6250	7,3 kg
6255	13,4 kg
6350	8,3 kg
6355	15,3 kg
6561	3,3 kg
6562	3,6 kg
6563	3,8 kg

**Montage einer Faltwand zusammen mit geraden Trennwand-Elementen, siehe Seite 25.**

# Montage gerader Trennwand-Elemente mit zwei Bodenpfosten

**Es liegt in der Verantwortung des Monteurs sicherzustellen, dass die Verschraubungen für den Fußboden geeignet sind, dass sich der Fußboden in einem guten Zustand befindet und dass der Fußboden und die Verschraubungen das Gewicht des Abschirmsystems und die anderen Kräfte, die während einer normalen Benutzung auftreten, halten können.**

Faltwände sind für den Gebrauch in **Innenräumen** auf ebenen und horizontalen Fußböden vorgesehen. Die Montage und die Benutzung auf nicht horizontalen Fußböden können die Sicherheit gefährden und zur Ungültigkeit der Garantie führen.

**Art.-Nr.**

**6150, 6155  
6250, 6255  
6350, 6355  
6561, 6562,  
6563**

**1.**

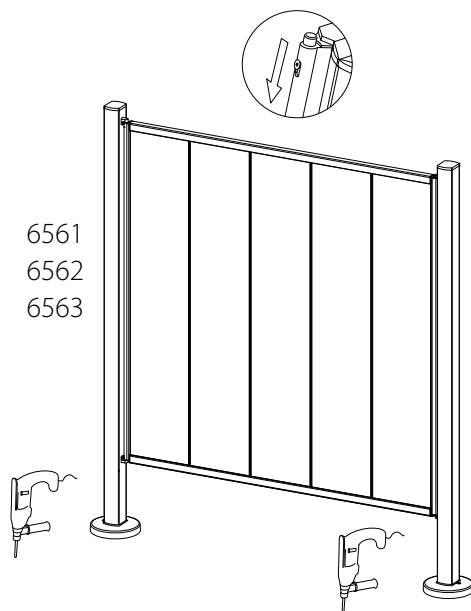

6561  
6562  
6563

**1.** Verbinden Sie das Trennwandelement mit den Bodenpfosten, indem Sie den unteren Zapfen des Trennwandelements in das untere Loch des Pfostens einhängen und dann die Torx-Schraube an der Innenseite herunterdrücken, damit Sie den oberen Zapfen in das obere Loch einschieben können. Die Torx-Schrauben müssen sich in der **oberen Position** befinden.

Halten Sie die Trennwand dorthin, wo sie stehen soll, heben Sie die Kunststoffkappen der Bodenpfosten an und markieren Sie die Bohrlöcher auf dem Fußboden. Stellen Sie Trennwand zur Seite und bohren Sie die Löcher.

**2.**

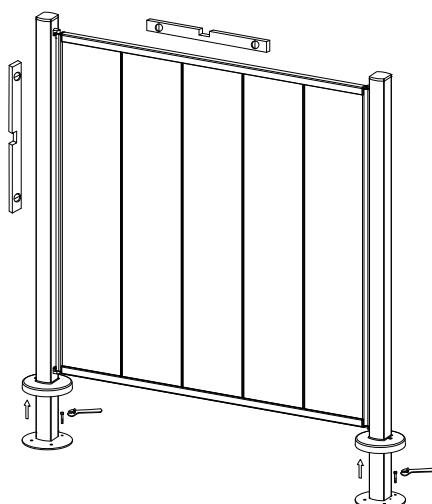

**2.** Stellen Sie die Trennwand zurück und überprüfen Sie, dass sie in allen Richtungen **waagrecht** und **senkrecht** steht. Schrauben Sie die Bodenpfosten fest.

3.

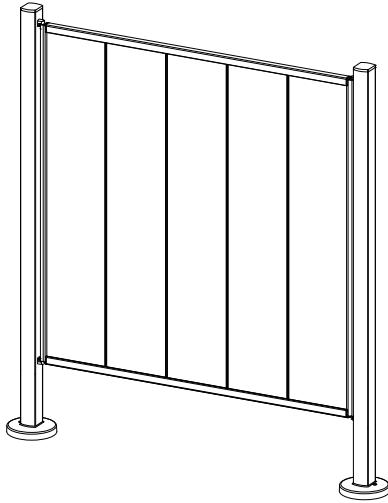

3. Drücken Sie die Kunststoffkappen der Pfosten herunter und befestigen Sie diese mit den mitgelieferten Schrauben.

Art.-Nr.	Gewicht
6150	6,2 kg
6155	11,4 kg
6250	7,3 kg
6255	13,4 kg
6350	8,3 kg
6355	15,3 kg
6561	3,3 kg
6562	3,6 kg
6563	3,8 kg

## Montage von Faltwänden zusammen mit geraden Trennwand-Elementen

### Zugelassene Montagepositionen

An einem Pfosten können mehrere Trennwände montiert werden. Faltwände dürfen nur in folgenden zugelassenen Positionen montiert werden:

1. An derselben Seite des Pfostens, wie ein gerades Trennwand-Element (Pfosten in Variante C oder D): Die Faltwand muss an die gerade Trennwand angelehnt werden, wenn sie zusammengefaltet ist. (Bild 1.a und 1.b)
2. Auf der zur geraden Trennwand entgegengesetzten Seite des Pfostens (Pfosten in Variante B oder D): Die Faltwand muss an Befestigungspunkten in der Mitte des Pfostens montiert werden. (Bild 2.a und 2.b)

1.a

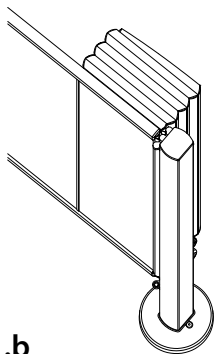

Standardfaltwand

1.b

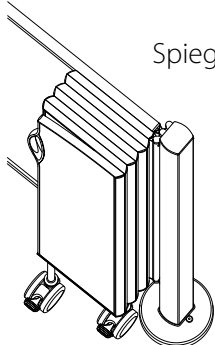

Spiegelverkehrt

2.a

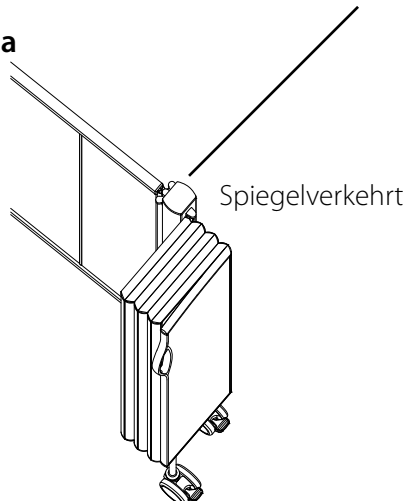

Spiegelverkehrt

2.b

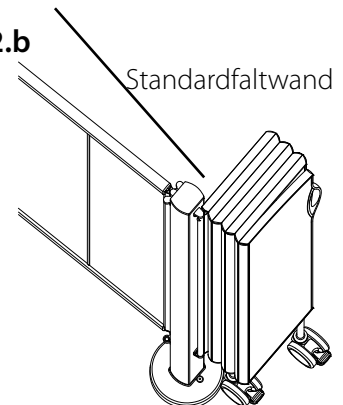

Standardfaltwand

A

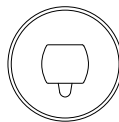

B

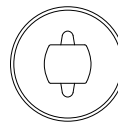

C

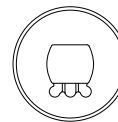

D

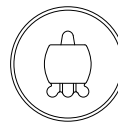

Befestigung mitten am Pfosten

### Montagedurchführung

Montieren Sie zuerst die geraden Trennwand-Elemente (siehe Seite 22–25). Befolgen Sie dann die Anweisungen in Punkt 3 und 4 auf der nächsten Doppelseite.

# Montage von Faltwänden an Bodenpfosten

**Es liegt in der Verantwortung des Monteurs sicherzustellen, dass die Verschraubungen für den Fußboden geeignet sind, dass sich der Fußboden in einem guten Zustand befindet und dass der Fußboden und die Verschraubungen das Gewicht des Abschirmsystems und die anderen Kräfte, die während einer normalen Benutzung auftreten, halten können.**

Fußböden können die Sicherheit gefährden und zur Ungültigkeit der Garantie führen.

**Art.-Nr.**  
**6105 - 6115**  
**6205 - 6215**  
**6305 - 6315**  
**6561, 6562,**  
**6563**

Faltwände sind für den Gebrauch in **Innenräumen** auf ebenen und horizontalen Fußböden vorgesehen. Die Montage und die Benutzung auf nicht horizontalen

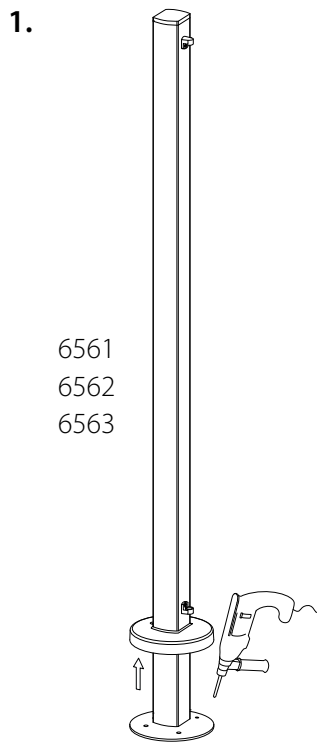

1. Stellen Sie den Pfosten an den gewünschten Aufstellplatz, heben Sie die Kunststoffkappe des Pfostens an und markieren Sie die Bohrpunkte auf dem Fußboden. Stellen Sie den Pfosten zur Seite und bohren Sie die Löcher.

**Die Faltwand muss an den Befestigungspunkten in der Mitte des Pfostens befestigt werden, wenn sie nicht zusammen mit einer geraden Trennwand montiert wird. Verwenden Sie den Pfosten aus Variante A oder B. Montage zusammen mit geraden Trennwand-Elementen, siehe Seite 25.**

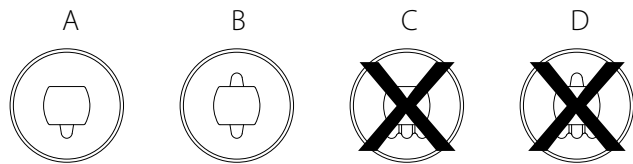

Art.-Nr.	Gewicht	Art.-Nr.	Gewicht	Art.-Nr.	Gewicht	Anzahl Rollen
6105	8 kg	6205	9,5 kg	6305	11,5 kg	1
6106	10,5 kg	6206	12 kg	6306	13,5 kg	2
6107	12 kg	6207	14 kg	6307	16 kg	2
6108	13,5 kg	6208	16 kg	6308	18 kg	2
6109	15,5 kg	6209	18 kg	6309	20,5 kg	3
6110	17 kg	6210	19,5 kg	6310	22,5 kg	3
6111	18,5 kg	6211	21,5 kg	6311	24,5 kg	3
6112	20 kg	6212	24 kg	6312	27 kg	4
6113	22 kg	6213	25,5 kg	6313	29 kg	4
6114	24 kg	6214	27,5 kg	6314	31,5 kg	4
6115	25,5 kg	6215	29,5 kg	6315	33,5 kg	5

2.

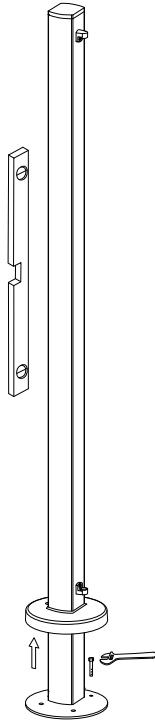

2. Stellen Sie den Pfosten zurück und überprüfen Sie, dass er in allen Richtungen **senkrecht** steht. Schrauben Sie den Pfosten fest.

Drücken Sie die Kunststoffkappe des Pfostens herunter und befestigen Sie diese mit der mitgelieferten Schraube.

3.

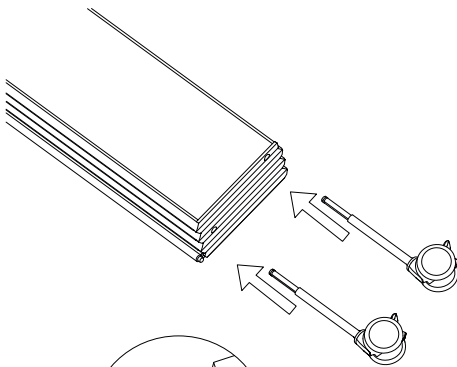

3. Drücken Sie die Rollen in die Falte wand ein. Achten Sie darauf, dass in alle Rollenlöcher Rollen eingesetzt werden.

4.

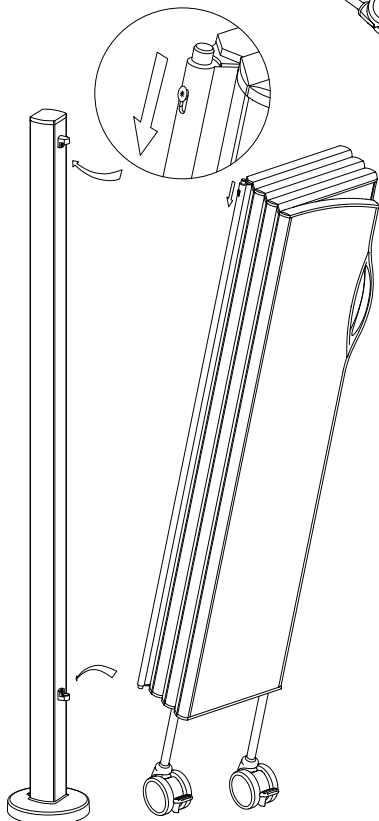

4. Befestigen Sie die Falte wand, indem Sie den unteren Zapfen der Falte wand in das untere Loch des Bodenpfostens einhängen. Drücken Sie die Torx-Schraube an der Seite nach unten, damit Sie den oberen Zapfen in das obere Loch des Bodenpfostens einschieben können.

Wenn es erforderlich sein sollte, kann die Torx-Schraube (T20) festgezogen werden, um zu verhindern, dass die Falte wand von jemandem unbeabsichtigt gelöst wird. Achten Sie darauf, dass sich die Schraube auch nach dem Anziehen in ihrer **oberen Position** befindet.

Die längsten Falte wände (12–15 Sektionen) sind für L-förmige Aufstellung um das Bett herum vorgesehen.

# Montage von Faltwänden an Faltwandwagen für eine Faltwand

Faltwände sind für den Gebrauch in **Innenräumen** auf ebenen und horizontalen Fußböden vorgesehen. Die Montage und die Benutzung auf nicht horizontalen Fußböden können die Sicherheit gefährden und zur

Ungültigkeit der Garantie führen.

**Art.-Nr.**

**6105 - 6115**

**6205 - 6215**

**6305 - 6315**

**6514, 6518,**

**6520**

1.

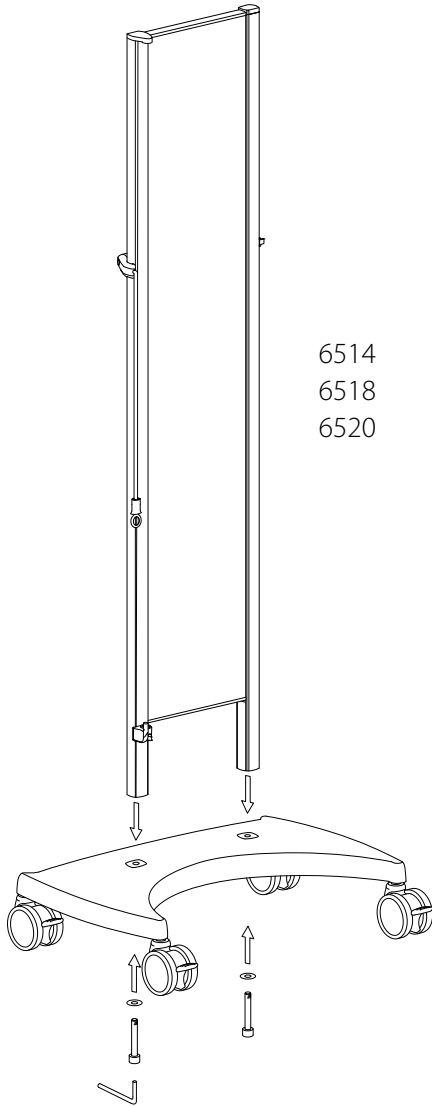

6514  
6518  
6520

1. Stellen Sie das vertikale Teil so auf das Rollengestell, dass sich **die Befestigungspunkte für die Faltwand auf der Seite der gebogenen (konkaven) Seite des Rollengestells befinden**. Legen Sie Scheiben auf die Schrauben und **ziehen Sie diese ordentlich an**.

So wird die Länge der Schnur verstellt, damit sie zu der Anzahl der Sektionen des Schirms passt.

**A)** Schieben Sie die Schnur soweit rein, dass sie als Öse nach unten herauskommt.

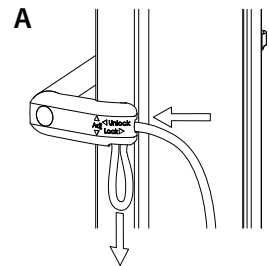

**B)** Stellen Sie die Länge der Schnur ein, indem Sie die Schnur entweder nach oben drücken, um sie zu verkürzen oder ziehen Sie sie nach unten, um sie zu verlängern.

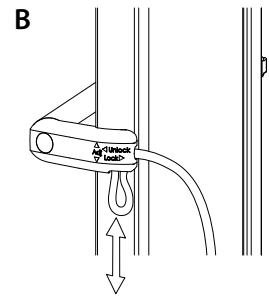

**C)** Ziehen Sie die Schnur heraus, damit die Öse verschwindet, und messen Sie die Länge entsprechend der folgenden Tabelle ab.

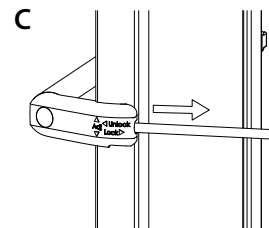

Wenn die Länge nicht korrekt ist, sind die Schritte A) bis C) zu wiederholen, bis die Länge korrekt ist.

Anzahl Sektionen	Länge der Schnur
5	41 cm/16"
7	48 cm/19"
9	54 cm/21"
11	60 cm/24"
13	65 cm/26"
15	72 cm/29"

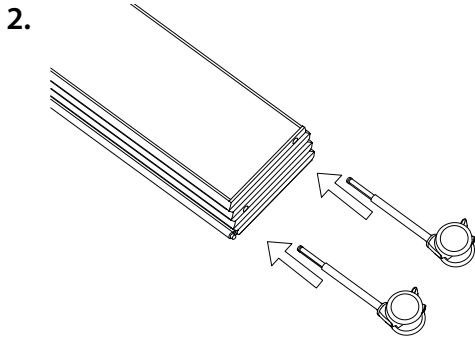

2. Drücken Sie die Rollen in die Falte wand ein. Achten Sie darauf, dass in alle Rollenlöcher Rollen eingesetzt werden.

**Wenn Rollen fehlen, kann die Falte wand instabil werden und umfallen.**

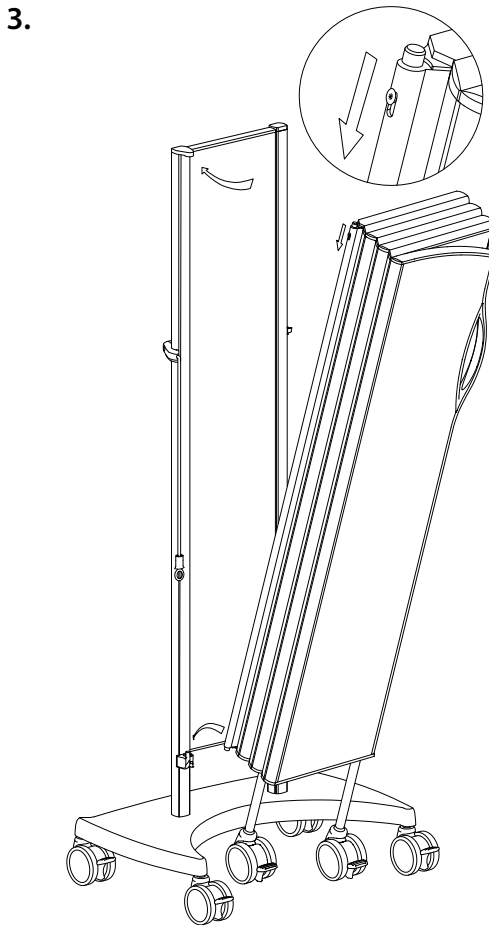

3. Befestigen Sie die Falte wand am Wagen, indem Sie den unteren Zapfen der Falte wand in das untere Loch des Wagens einhängen. Drücken Sie die Torx-Schraube an der Seite nach unten, damit Sie den oberen Zapfen in das obere Loch des Wagens einschieben können.

Wenn es erforderlich sein sollte, kann die Torx-Schraube (T20) festgezogen werden, um zu verhindern, dass die Falte wand von jemandem unbeabsichtigt gelöst wird. Achten Sie darauf, dass sich die Schraube auch nach dem Anziehen in ihrer **oberen Position** befindet.

**An einer korrekt montierten Falte wand, kommen die Rollen der Falte wand in die gebogene Öffnung des Rollengerüsts, wenn die Falte wand zusammengefaltet ist. Eine falsch montierte Falte wand ist schwieriger zu verwenden und wird instabiler.**

Bevor die Falte wand versetzt wird, müssen alle Rollen entriegelt sein.

Bevor die Falte wand ausgezogen wird, müssen Sie sicherstellen, dass zwei Rollen des Wagens verriegelt sind und die Rollen der Falte wand nicht verriegelt sind.

Die längsten Falte wände (12–15 Sektionen) sind für L-förmige Aufstellung um das Bett herum vorgesehen.

Art.-Nr.	Gewicht	Art.-Nr.	Gewicht	Art.-Nr.	Gewicht	Anzahl Rollen
6105	8 kg	6205	9,5 kg	6305	11,5 kg	1
6106	10,5 kg	6206	12 kg	6306	13,5 kg	2
6107	12 kg	6207	14 kg	6307	16 kg	2
6108	13,5 kg	6208	16 kg	6308	18 kg	2
6109	15,5 kg	6209	18 kg	6309	20,5 kg	3
6110	17 kg	6210	19,5 kg	6310	22,5 kg	3
6111	18,5 kg	6211	21,5 kg	6311	24,5 kg	3
6112	20 kg	6212	24 kg	6312	27 kg	4
6113	22 kg	6213	25,5 kg	6313	29 kg	4
6114	24 kg	6214	27,5 kg	6314	31,5 kg	4
6115	25,5 kg	6215	29,5 kg	6315	33,5 kg	5



# Montage von Faltwänden an Faltwandwagen für zwei Faltwände

Faltwände sind für den Gebrauch in **Innenräumen** auf ebenen und horizontalen Fußböden vorgesehen. Die Montage und die Benutzung auf nicht horizontalen Fußböden können die Sicherheit gefährden und zur Ungültigkeit der Garantie führen.

**Art.-Nr.**

**6105 - 6115**

**6205 - 6215**

**6305 - 6315**

**6501, 6503,**

**6521**

1.

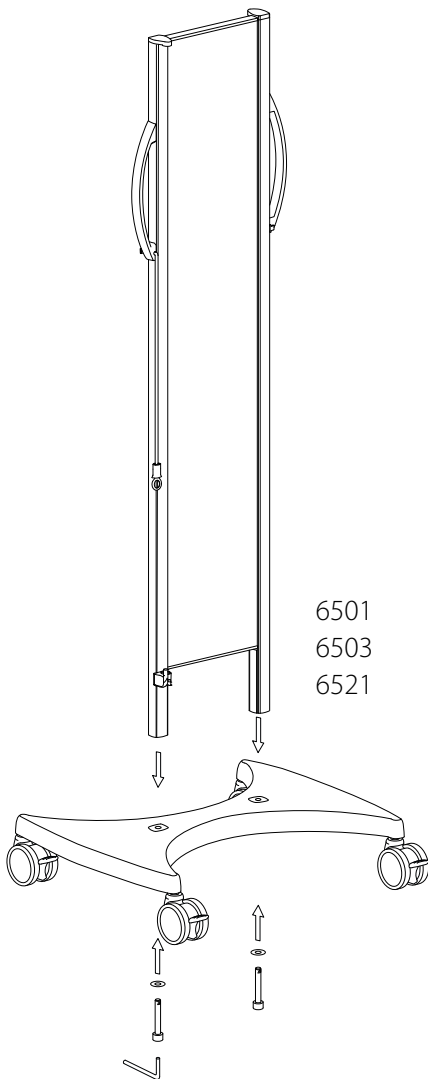

1. Stellen Sie das vertikale Teil auf das Rollengestell. Legen Sie Scheiben auf die Schrauben und **ziehen Sie diese ordentlich an**.

So wird die Länge der Schnur verstellt, damit sie zu der Anzahl der Sektionen des Schirms passt.

**A)** Schieben Sie die Schnur soweit rein, dass sie als Öse nach unten herauskommt.

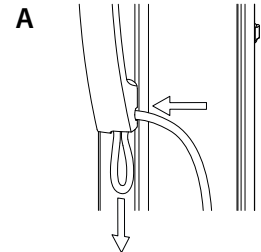

**B)** Stellen Sie die Länge der Schnur ein, indem Sie die Schnur entweder nach oben drücken, um sie zu verkürzen oder ziehen Sie sie nach unten, um sie zu verlängern.

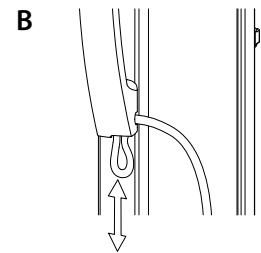

**C)** Ziehen Sie die Schnur heraus, damit die Öse verschwindet, und messen Sie die Länge entsprechend der folgenden Tabelle ab.

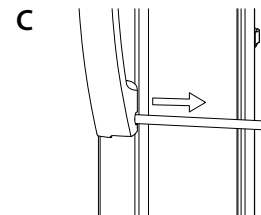

Wenn die Länge nicht korrekt ist, sind die Schritte A) bis C) zu wiederholen, bis die Länge korrekt ist.

Anzahl Sektionen	Länge der Schnur
5	41 cm/16"
7	48 cm/19"
9	54 cm/21"
11	60 cm/24"
13	65 cm/26"
15	72 cm/29"

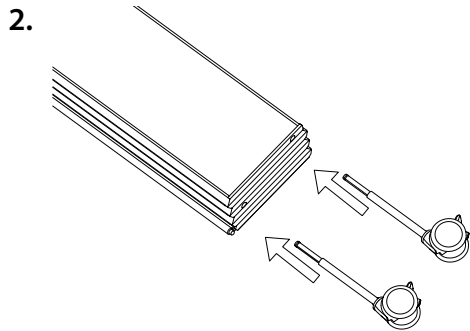

2. Drücken Sie die Rollen in die faltwand ein. Achten Sie darauf, dass in alle Rollenlöcher Rollen eingesetzt werden.

**Wenn Rollen fehlen, kann die faltwand instabil werden und umfallen.**

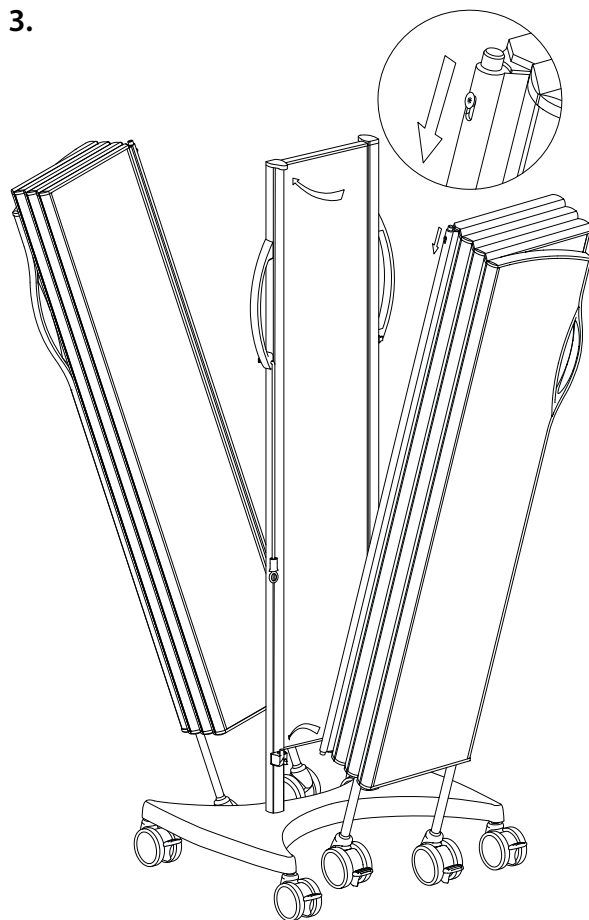

3. Befestigen Sie die faltwand am wagen, indem Sie den unteren zapfen der faltwand in das untere loch des wagens einhängen. Drücken Sie die Torx-Schraube an der seite nach unten, damit Sie den oberen zapfen in das obere loch des wagens einschieben können.

Wenn es erforderlich sein sollte, kann die Torx-Schraube (T20) festgezogen werden, um zu verhindern, dass die faltwand von jemandem unbeabsichtigt gelöst wird. Achten Sie darauf, dass sich die schraube auch nach dem anziehen in ihrer **oberen position** befindet.

Bevor die faltwand versetzt wird, müssen alle rollen entriegelt sein.

Bevor die faltwand ausgezogen wird, müssen Sie sicherstellen, dass zwei rollen des wagens verriegelt sind und die rollen der faltwand nicht verriegelt sind.

Die längsten faltwände (12–15 Sektionen) sind für L-förmige aufstellung um das bett herum vorgesehen.

Art.-Nr.	Gewicht	Art.-Nr.	Gewicht	Art.-Nr.	Gewicht	Anzahl Rollen
6105	8 kg	6205	9,5 kg	6305	11,5 kg	1
6106	10,5 kg	6206	12 kg	6306	13,5 kg	2
6107	12 kg	6207	14 kg	6307	16 kg	2
6108	13,5 kg	6208	16 kg	6308	18 kg	2
6109	15,5 kg	6209	18 kg	6309	20,5 kg	3
6110	17 kg	6210	19,5 kg	6310	22,5 kg	3
6111	18,5 kg	6211	21,5 kg	6311	24,5 kg	3
6112	20 kg	6212	24 kg	6312	27 kg	4
6113	22 kg	6213	25,5 kg	6313	29 kg	4
6114	24 kg	6214	27,5 kg	6314	31,5 kg	4
6115	25,5 kg	6215	29,5 kg	6315	33,5 kg	5

# Montage einer mobilen Bettgiebel-Wand

Faltwände sind für den Gebrauch in **Innenräumen** auf ebenen und horizontalen Fußböden vorgesehen. Die Montage und die Benutzung auf nicht horizontalen Fußböden können die Sicherheit gefährden und zur Ungültigkeit der Garantie führen.

**Art.-Nr.**

**6522, 6523**

**6532, 6533**

1.

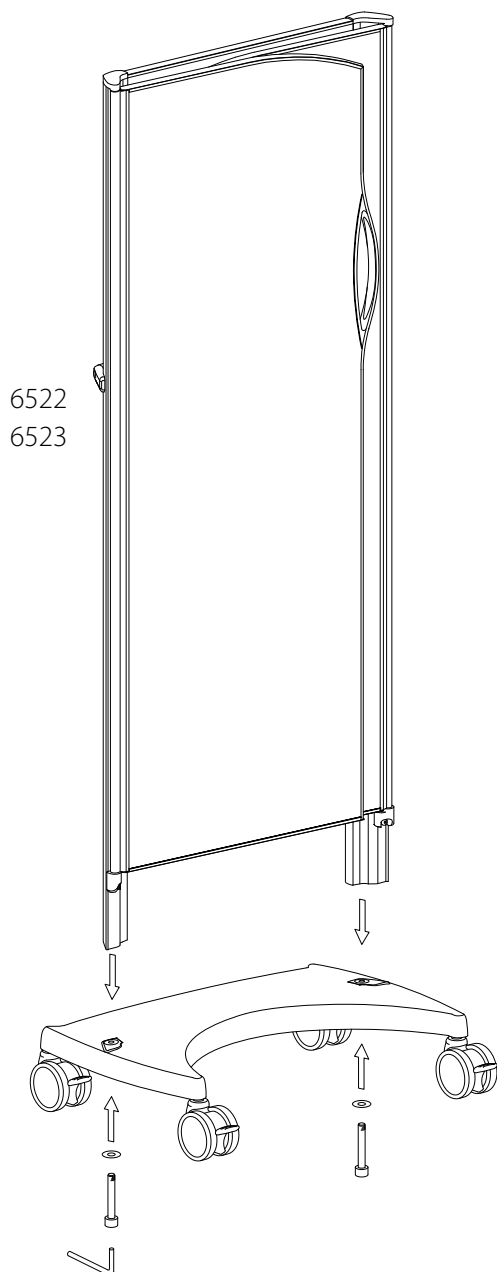

1. Stellen Sie das vertikale Teil so auf das Rollengestell, dass die **Kontur auf der Oberseite des Rollengestells stimmt mit der Kontur des vertikale Teil**. Legen Sie Scheiben auf die Schrauben und **ziehen Sie diese ordentlich an**.

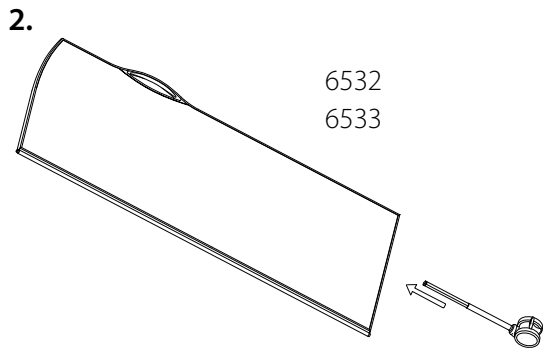

2. Drücken Sie die Rollen in die Falte wand ein. Achten Sie darauf, dass in alle Rollenlöcher Rollen eingesetzt werden.

**Wenn Rollen fehlen, kann die Falte wand instabil werden und umfallen.**

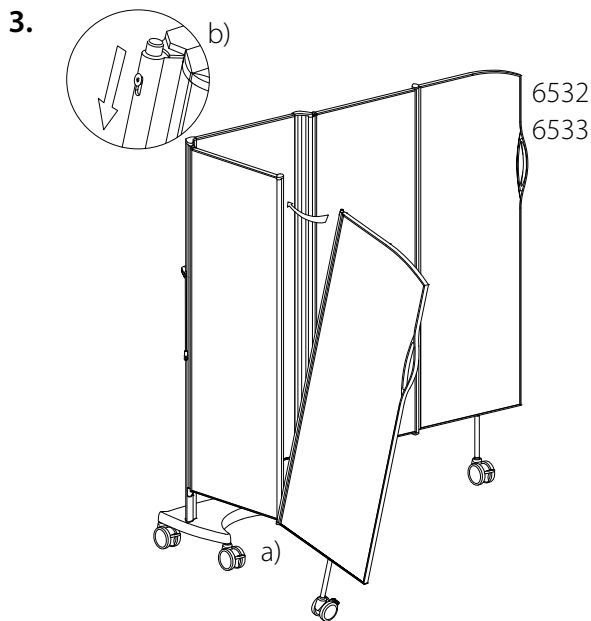

3.a) Befestigen Sie den Außenflügel am Innenflügel, indem Sie den unteren Zapfen in das untere Loch des Innenflügels einführen.

b) Drücken Sie den oberen Zapfen mit dem Finger, damit Sie den oberen Zapfen in das obere Loch des Rückenteils einschieben können.

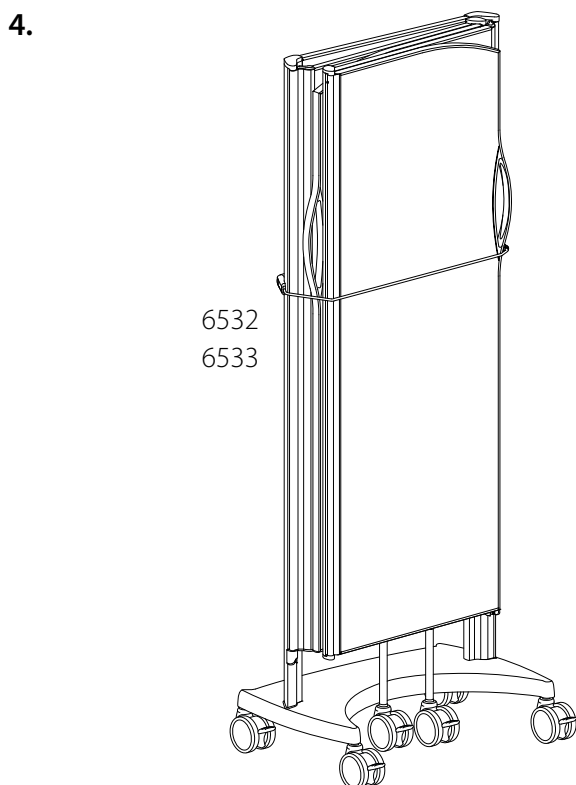

4. Die Schnur wird verwendet, um die faltbaren Teile am vertikalen Teil festzuhalten, wenn die Bettgiebel-Wand versetzt wird.

Bevor die Falte wand umgestellt wird, müssen alle Rollen entriegelt werden.

# Montage der Duschfaltwand

**Es liegt in der Verantwortung des Monteurs sicherzustellen, dass die Verschraubungen für die Wand geeignet sind, dass sich die Wand in einem guten Zustand befindet und dass die Wand und die Verschraubung das Gewicht des Abschirmsystems und andere Kräfte, die während einer normalen Benutzung auftreten, halten können.**

Faltwände sind für den Gebrauch in **Innenräumen** auf ebenen und horizontalen Fußböden vorgesehen.

Die Montage und die Benutzung auf nicht horizontalen Fußböden können die Sicherheit gefährden und zur Ungültigkeit der Garantie führen.

**Art.-Nr.**  
**6183 - 6185**  
**6283 - 6285**  
**6383 - 6385**  
**6539-SH**  
**6544-SH**  
**6540-SH**

## 1.

Höhe der faltwand	Abstand zum Fußboden
1,7 m	270 mm
1,5 m	270 mm
1,3 m	170 mm

1. Markieren Sie die Position der unteren Befestigungsschraube und bohren Sie das Loch. Der Abstand vom Fußboden beträgt 170 mm bei einer 1,3 m hohen faltwand und 270 mm bei einer 1,5 m oder 1,7 m hohen faltwand.

**Achtung! Alle in Wände oder Fußboden eines Nassraums gebohrten Löcher müssen fachgerecht gegen das Eindringen von Wasser versiegelt werden.**

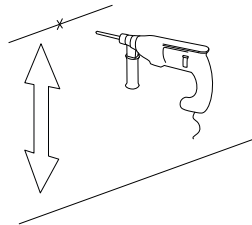

## 2.

6539-SH  
 6544-SH  
 6540-SH

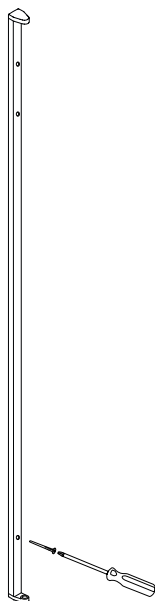

## 3.

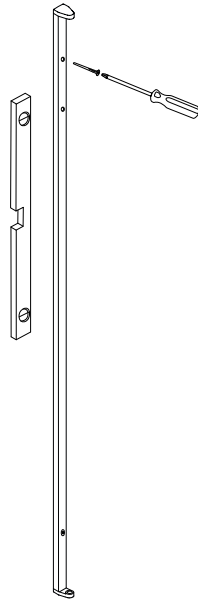

2. Befestigen Sie das untere Ende der Befestigungsschiene an der Wand. Das obere Ende der Befestigungsschiene ist mit einem Pfeil und dem Wort „UP“ gekennzeichnet.

3. Richten Sie die Befestigungsschiene **senkrecht** aus. Markieren und bohren Sie das Loch für das obere Ende der Wandschiene und schrauben Sie dies an der Wand fest.

4.

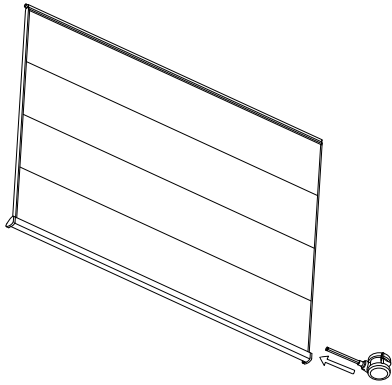

4. Drücken Sie die Rollen in die Faltpartition ein. Achten Sie darauf, dass in alle Rollenlöcher Rollen eingesetzt werden.

5.

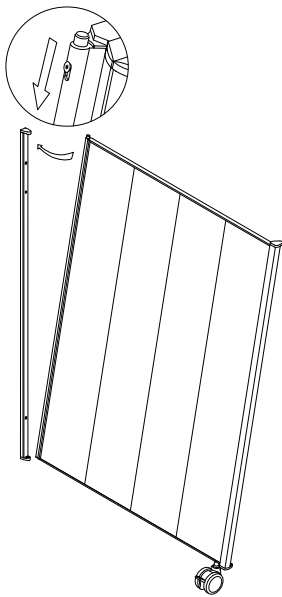

5. Befestigen Sie die Faltpartition, indem Sie den unteren Zapfen der inneren Faltpartition in das untere Loch der Befestigungsschiene einhängen. Drücken Sie die Torx-Schraube an der Seite nach unten, damit Sie den oberen Zapfen in das obere Loch der Befestigungsschiene einschieben können.

Wenn es erforderlich sein sollte, kann die Torx-Schraube (T20) festgezogen werden, um zu verhindern, dass die Faltpartition von jemandem unbeabsichtigt gelöst wird. Achten Sie darauf, dass sich die Schraube auch nach dem Anziehen in ihrer **oberen Position** befindet.

6.

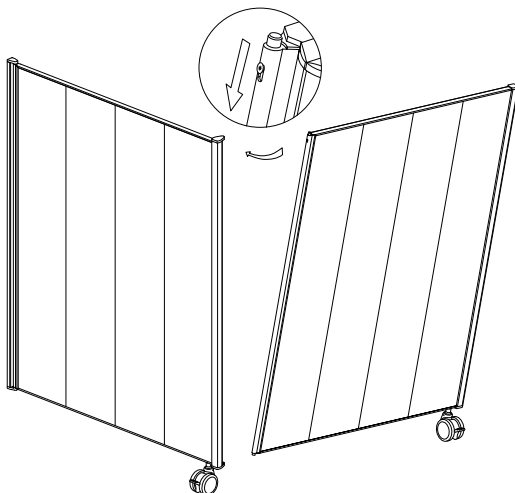

6. Befestigen Sie die äußere Faltpartition genauso an der inneren Faltpartition, wie die innere Faltpartition an der Wandbefestigung befestigt wurde.

Art.-Nr.	Gewicht	Anzahl Rollen
6183	5 kg	1
6184	5,5 kg	1
6185	7 kg	1
6283	5,5 kg	1
6284	6,5 kg	1
6285	8 kg	1
6383	6 kg	1
6384	7,5 kg	1
6385	9 kg	1

# PPE Holder 1, Mobile Bettgiebelwände

1.

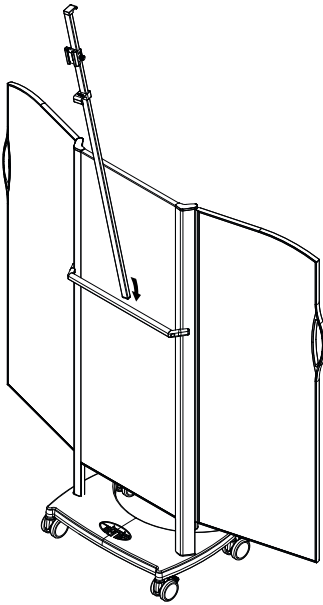

2.

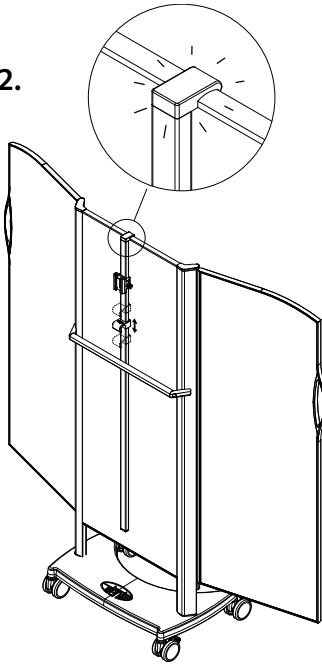

3.

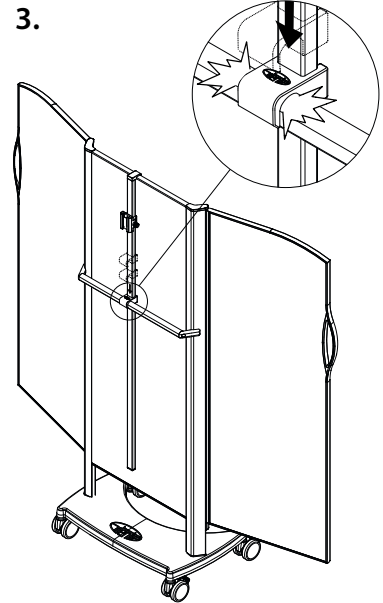

4.

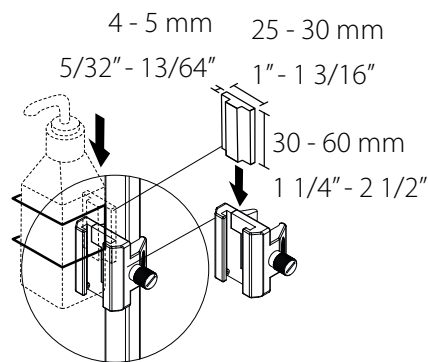
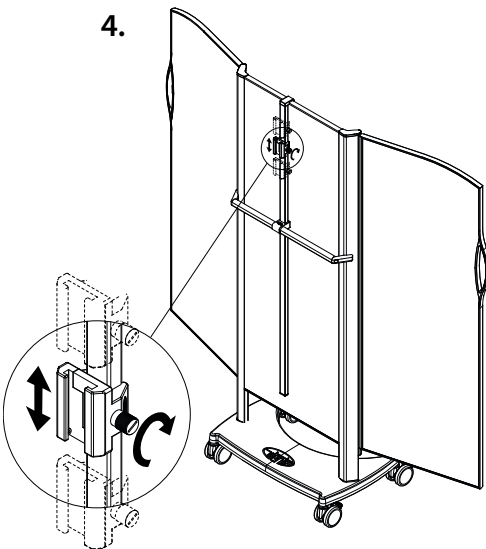

5.

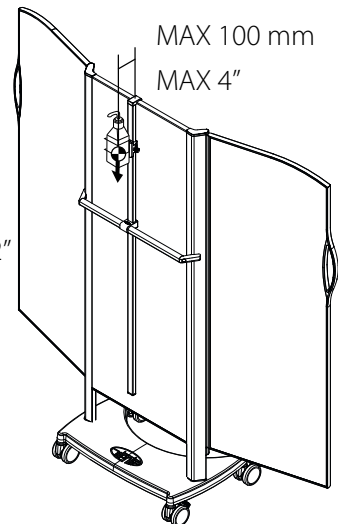

**One Size - Art.-Nr. 6580**

**Silentia PPE Accessory Clamp - Art.-Nr. 6590**

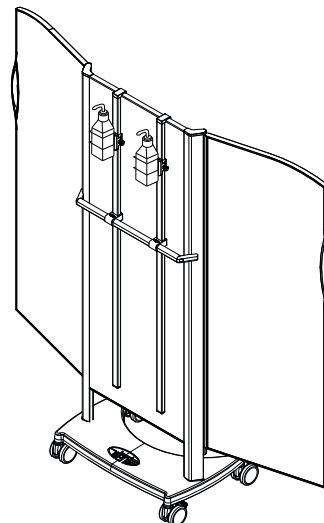

MAX 2 PPE Holder  
 MAX 4 kg / screen  
 MAX 9 lbs / screen

# PPE Holder 1, faltwandwagen für eine faltwand

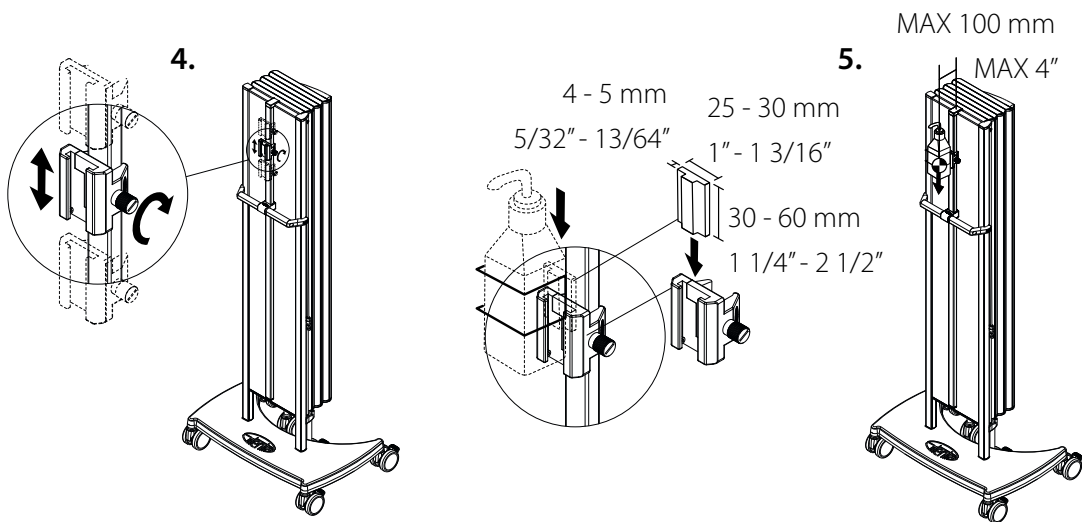
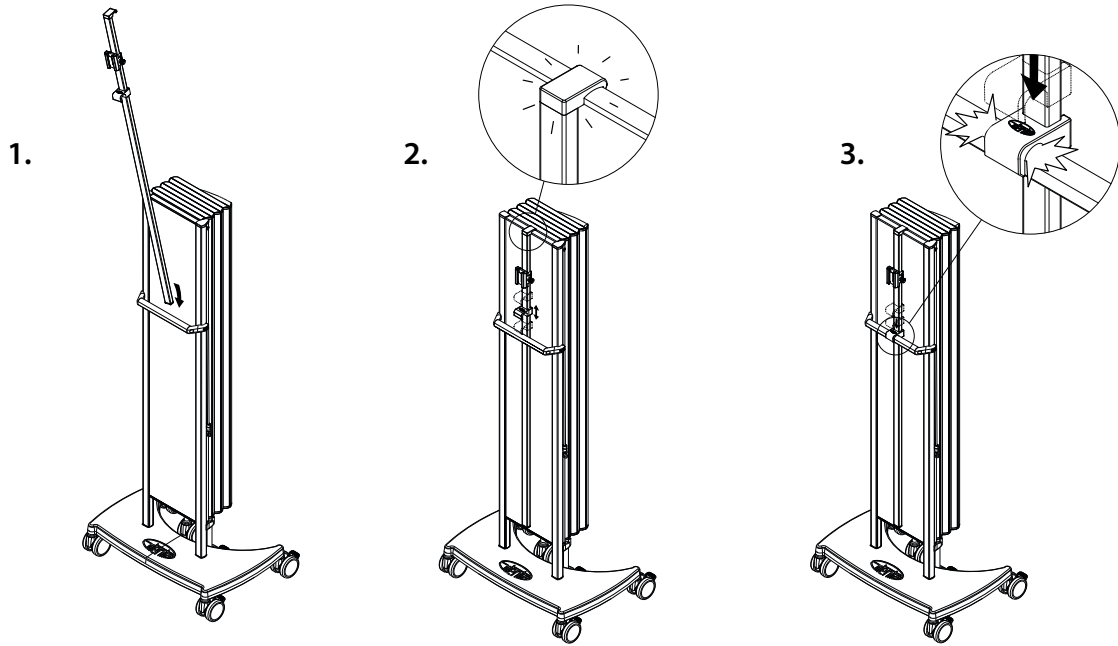

**One Size - 1,45 m - Art.-Nr. 6580**

**Silentia PPE Accessory Clamp - Art.-Nr. 6590**

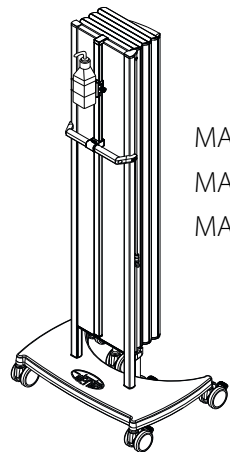

MAX 1 PPE Holder  
 MAX 4 kg / screen  
 MAX 9 lbs / screen



# PPE Holder 2, Faltwände

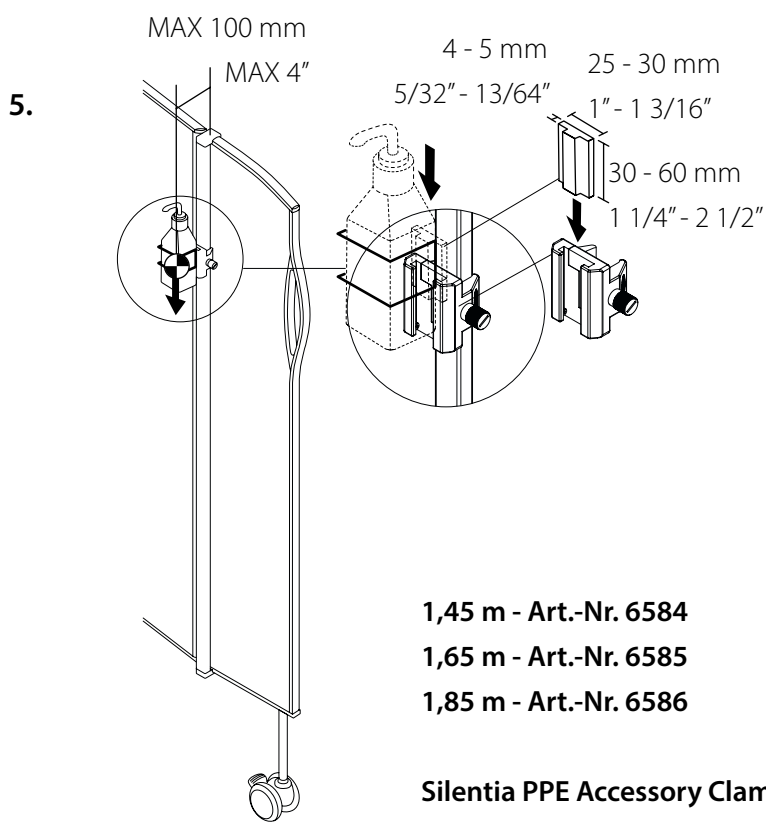
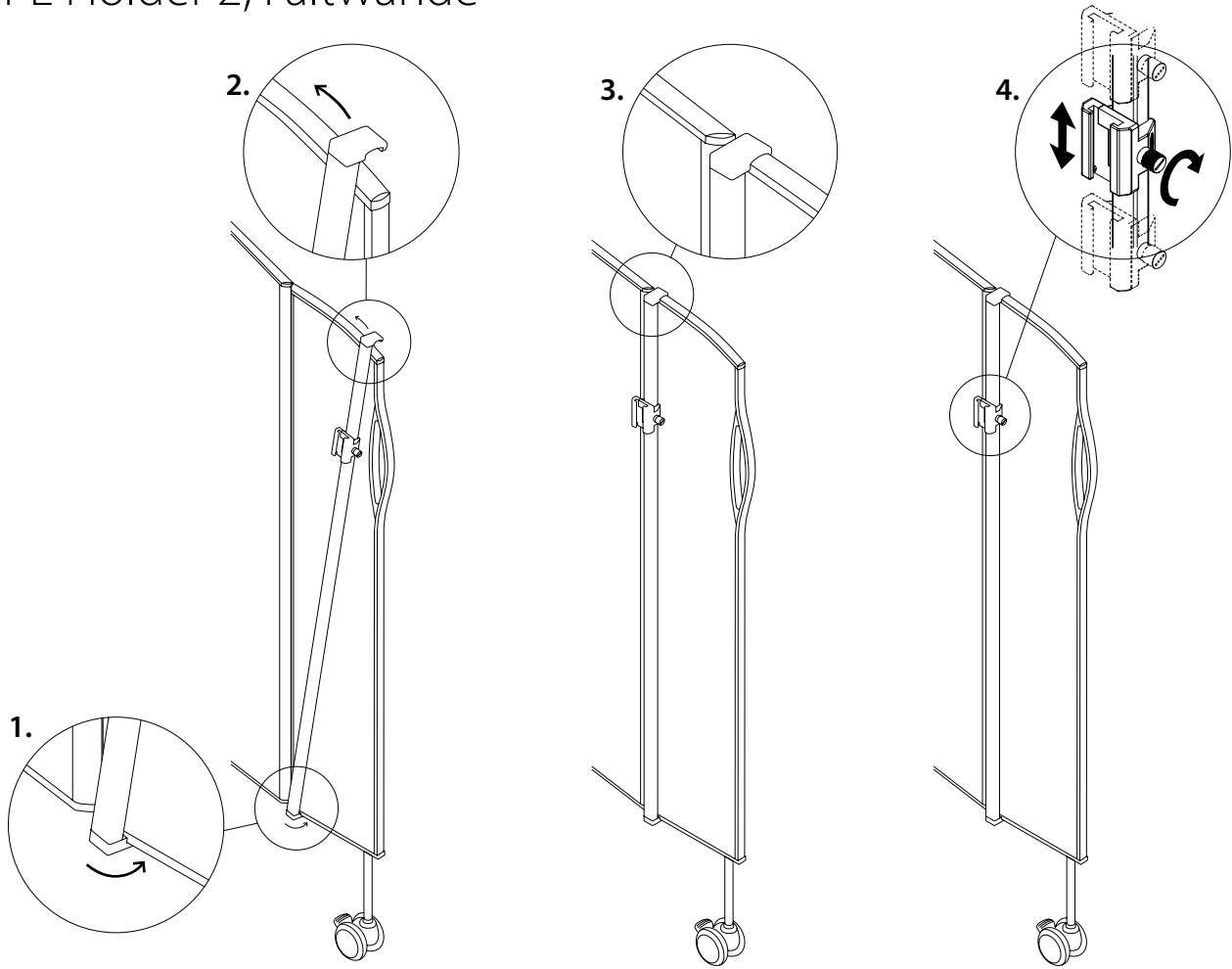

MAX 1 PPE Holder  
MAX 1 kg / screen  
MAX 2 lbs / screen

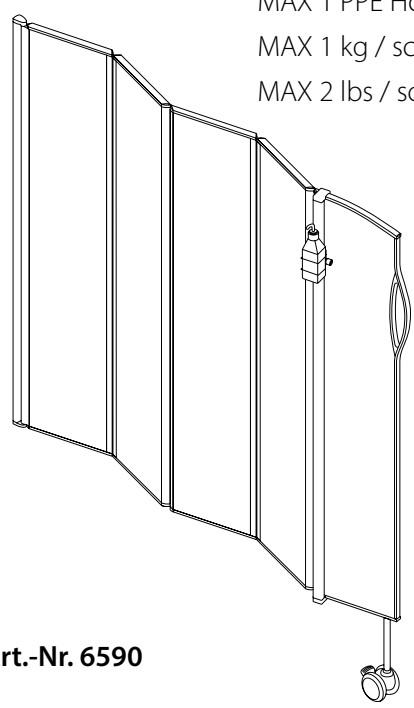

# PPE Holder 3, Semifix Trennwände

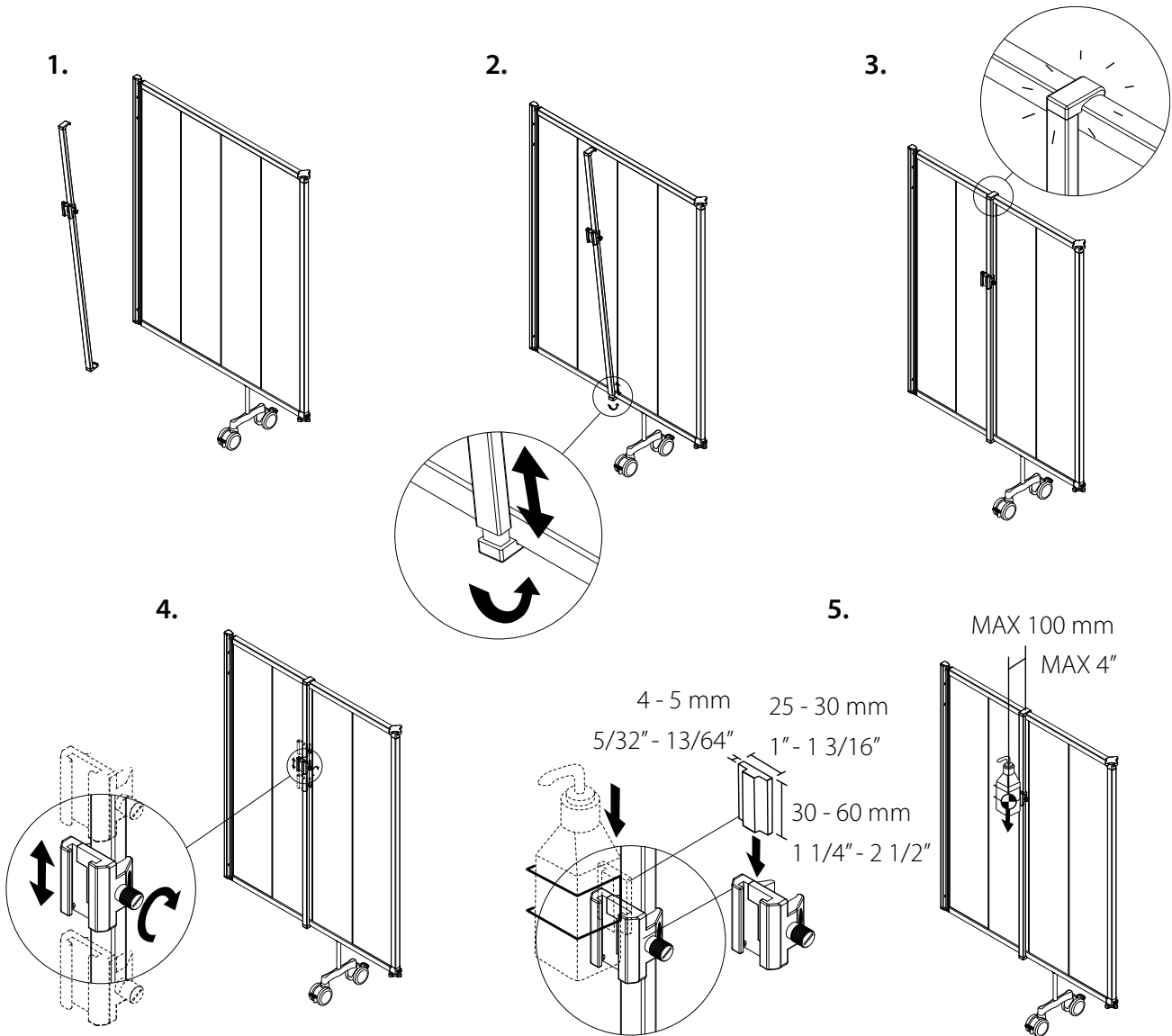

MAX 6 kg / screen  
MAX 13 lbs / screen

- 1,45 m - Art.-Nr. 6581
- 1,65 m - Art.-Nr. 6582
- 1,85 m - Art.-Nr. 6583

Silentia PPE Accessory Clamp - Art.-Nr. 6590

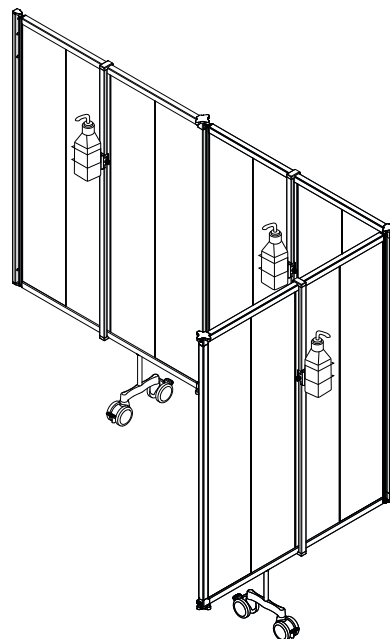

# PPE Holder 3, Feste Trennwände

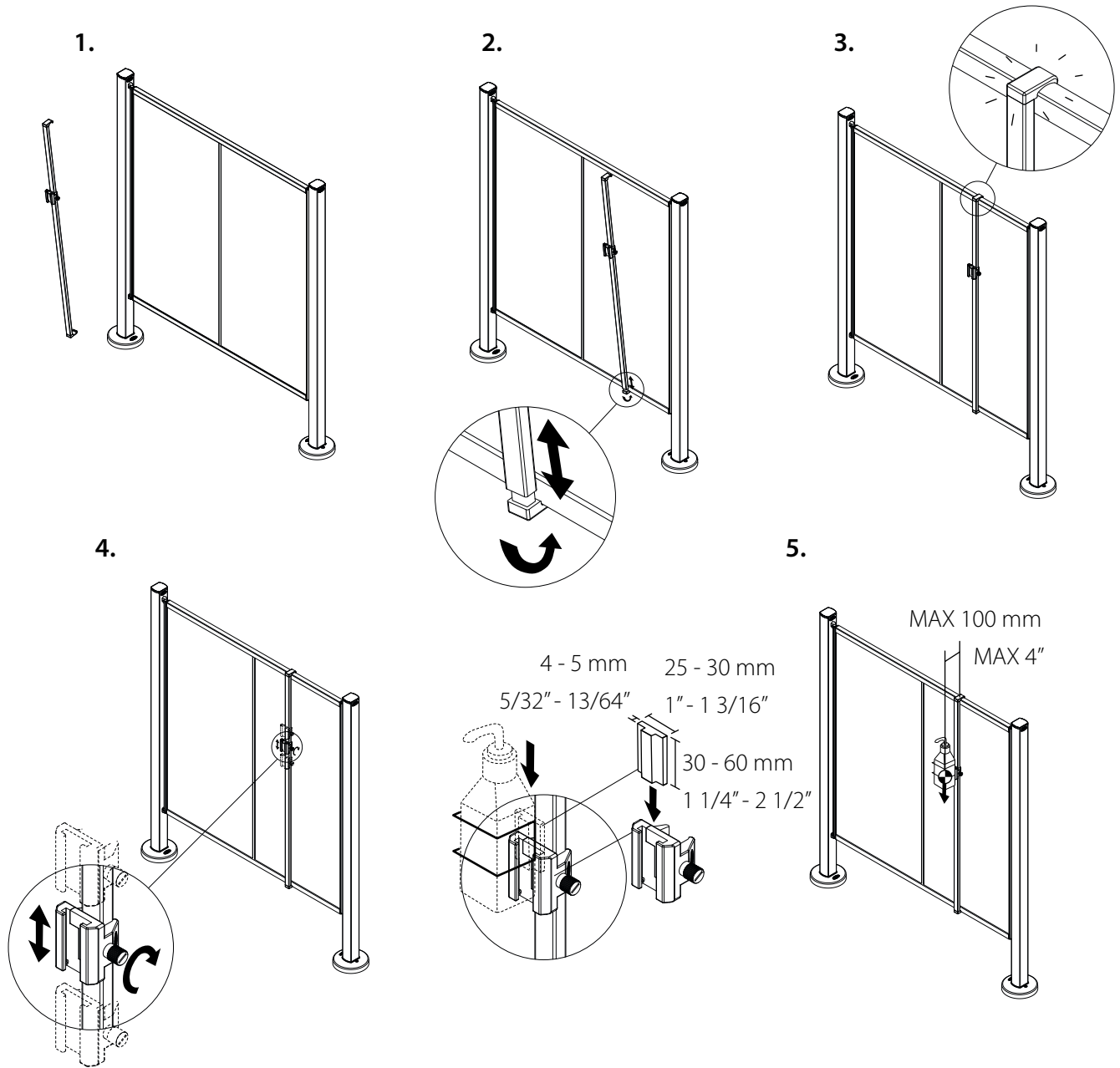

MAX 6 kg / screen  
MAX 13 lbs / screen

- 1,45 m - Art.-Nr. 6581
- 1,65 m - Art.-Nr. 6582
- 1,85 m - Art.-Nr. 6583

Silentia PPE Accessory Clamp - Art.-Nr. 6590

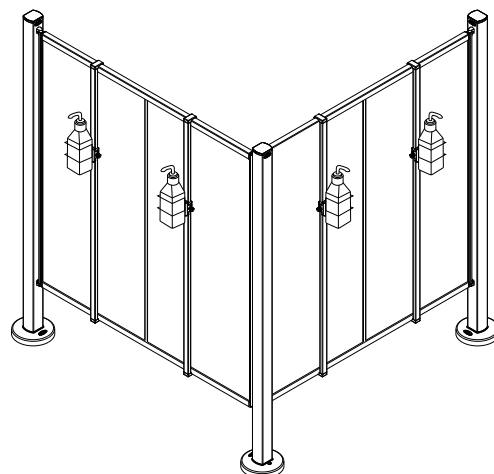



### **Australien**

Medeleq Pty Ltd, 23/9-15 Sinclair St,  
Arundel Qld 4214, Australien  
Tel. +61 07 5529 0753, Fax. +61 07 5537 3831  
michael@medeleq.com.au

### **Belgien**

Silentia Belux, Vissersstraat, 24,  
BE-8420 De Haan, Belgien  
Tel. +32 59251642, Fax. +32 59279670  
info@silentia.be

### **Dänemark**

Silentia ApS, Århusgade 88, 3,  
DK-2100 København Ø, Dänemark  
Tel. +45 3990 8585  
info@silentia.dk

### **Deutschland**

Silentia GmbH, Postfach 550182,  
DE-22561 Hamburg, Deutschland  
Tel. +49(0)40 3905502, Fax. +49(0)40 3903768  
info@silentia.de

### **Estland**

InstruMed OÜ, Emajõe 1a, EE-51008 Tartu, Estland  
Tel. +372 509 2406, Fax. +372 739 0681  
info@instrumed.ee

### **Finnland**

Silentia OY, Taivalmäki 9, FI-02200 Espoo, Finnland  
Tel. +358 (0)9 31532410  
info@silentia.fi

### **Frankreich**

SYSTEM MED, Parc Urbain Est,  
105, rue Alexandre Dumas,  
FR-69120 Vaulx en Velin, Frankreich  
Tel. +33 (0)4 78897143 Fax. +33 (0)4 78896540  
info@system-med.fr

### **Französische Antillen**

MedicoPack, 7 Lot Dugazon de Bourgogne,  
ZAC Petit-Pérou, 97139 Les Abymes, Guadeloupe  
Tel. 05-90-88-71-97, Fax. 05-90-88-71-96  
medico-pack@orange.fr

### **Griechenland**

Meditime, Ioustanianou 8,  
EL-54631 Thessaloniki, Griechenland  
Tel. +302310263300, Fax. +302310263329  
nikos@meditime.net

### **Hong Kong**

Viking Group (H.K.) Ltd, Unit 1202, 12/F,  
Kwon Kin Trade Centre, No. 5, Kin Fat Street, Tuen Mun,  
N.T., Hong Kong SAR of China  
Tel. +85223956339, Fax. +85224417068  
vghk@netvigator.com

### **Indien**

SNG-Sun Narula Group, NG Tower A-219, Road No 6,  
Mahipalpur NH8, New Dehli-110 037, Indien  
Tel. +91 11 26787685, Fax. +91 11 26787694  
pankaj.narula@sngindia.org

### **Iran**

Mehr Pooyan Behdasht co. Ltd, 2nd Floor, No. 96,  
Saremi Ave., Southern Aban St. (Azodi St.)  
Karim Khane Zand Ave., Tehran-Iran  
Tel. +9821 88925411-12, Fax. +9821 88925413  
info@mpb-med.com

### **Irland**

Lisclare Ltd, Unit 4-5 Montgomery Business Park,  
38 Montgomery Road, Belfast BT6 9HL,  
Vereinigtes Königreich  
Tel. +442890794000, Fax. +442890794577  
info@lisclare.com

### **Island**

Icepharma, Lynghálsi 13, IS-110 Reykjavík, Island  
Tel. +354 5408000, Fax. +354 5408001  
laeknoghjukvorur@icepharma.is

### **Israel**

Amos Gazit Ltd, Magshimim St. 21,  
4925468 Petach-Tikva, Israel  
Tel. +972 (0)3 9250000  
info@gazit.co.il

### **Italien**

Ladurner Hospitalia GmbH, Via Max-Valier-Str. 3/A,  
IT-39012 Meran (BZ), Italien  
Tel. +39 (0)473 272727, Fax. +39 (0)473 272728  
info@silentia.it



### **Japan**

Moraine Corp., Unison Mall 3rdF, 5-1-1, Higashinakano,  
Nakano-ku, Tokyo 164-0003, Japan  
Tel. +81 3 5338 3911, Fax. +81 3 5338 3912  
info@moraine.co.jp

### **Kanada**

Cornerstone Medical Inc, #10 - 889 Barton St.,  
Stoney Creek, ON L8E 5V1, Kanada  
Tel. 001 (905) 945-2522, Fax. 001 (905) 945-5611  
dthibault@cornerstone-medical.com

### **Kroatien**

Panontrade d.o.o., Rakitska cesta 43,  
HR-10437 Bestovje-Rakitje, Kroatien  
Tel. +385 (01) 3325968, Fax. +385 (01) 3325972  
panon-trade@panon-trade.hr

### **Kuwait**

Kmed Company W.L.L, P.O. Box 28480,  
13145 Safat, Kuwait  
Tel. +9652427253, Fax. +9652427227  
info@kmedcompany.com

### **Litauen**

UAB "Teida",  
Karaliaus Mindaugo pr. 16/Druskininkų g.1,  
LT-44288 Kaunas, Litauen  
Tel. +370 (37) 323576, Fax. +370 (37) 209358  
info@teida.lt

### **Luxemburg**

Silentia Belux, Lammersakker, 22,  
BE-8700 Tielt, Belgien  
Tel. +32 51484334, Fax. +32 51582552  
info@silentia.be

### **Malta**

Sidroc Services, 74 Sliema Road, Gzira,  
GZR 1634, Malta  
Tel. +356 21315789, Fax. +356 21322770  
info@sidroc.com

### **Niederlande**

Silentia Nederland B.V., Nijverheidsweg 8,  
NL-5071 NK Udenhout, Niederlande  
Tel. +31(0)135119302, Fax. +31(0)135112324  
info@silentia-schermen.nl

### **Norwegen**

Silentia Norge AS, Elisabeth von Hübschs gate 6,  
NO-1534 Moss, Norwegen  
Tel. +47 38 362060  
info@silentia.no

### **Österreich**

Czerny Handels GmbH, Hosnedlgasse 16,  
AT-1220 Wien, Österreich  
Tel. +43(1)2716546-0  
silentia@czerny-a.at

### **Polen**

Eres Medical, Plouszowice Kol 64 B,  
PL-21-008 Tomaszowice, Polen  
Tel. +48 (81) 502007018, Fax. +48 (81) 502007020  
info@eresmedical.com.pl

### **Portugal**

Hospitécnica, Lda., Rua Belo Horizonte, Porta B,  
PT-2640-027 Santo Isidoro, Portugal  
Tel. +351 261 963 212, Fax. +351 261 963 211  
hospitecnica@mail.telepac.pt

### **Schweden**

Silentia AB, Box 108, SE-311 22 Falkenberg, Schweden  
Tel. +46 (0)346 48580  
info@silentia.se

### **Schweiz**

Med-Innova AG,  
Grindlenstrasse 5,  
CH-8954 Geroldswil, Schweiz  
Tel. +41 26 323 20 30  
info@med-innova.ch

### **Singapur**

SYSTEMZ PTE LTD, No. 1 Bukit Batok Crescent,  
#09-07 WCEGA, Plaza, Singapore 658064, Singapore  
Tel.+65-64650387, Fax. +65-64650656  
info@systmz.sg

### **Slowenien**

Timo d.o.o. Ajdovščina, Vipavska cesta 4i,  
SI-5270 Ajdovščina, Slowenien  
Tel. +38653689330, Fax. +38653663805  
info@timo.si



### **Spanien**

Silentia Spain S.L., c / Benavent, 12. Bajos,  
ES-08028 Barcelona, Spanien  
Tel. +34 935190158  
info@silentia.com.es

### **Tschechien**

LABO-MS s.r.o., Petržilkova 2491/56,  
CZ-158 00 Praha 5 - Nové Butovice, Tschechien  
Tel. +420 251624035, Fax. +420 251624039  
labo-ms@labo-ms.cz

### **Türkei**

MedSistem, Tavukcuyolu Barbaros Cad. Hattat Sokak,  
No: 21 MedSistem Is Merkezi, Yukari Dudullu, 34775  
Ümraniye/Istanbul, Türkei  
Tel. +902164155660, Fax. +902164153224  
info@medsistem.com.tr

### **Ungarn**

Medifair Trading, Szabadkai u. 12,  
HU-1223 Budapest, Ungarn  
Tel. +3613626246, Fax. +3613620285  
info@medifair.hu

### **Vereinigte Staaten**

Silentia Inc., 1004 W. 9<sup>th</sup> Ave., Suite 105,  
King of Prussia, PA 19406, USA  
Tel. +1 (267) 457-4477  
info@silentia.us

### **Vereinigtes Königreich**

Lisclare Ltd, Unit 11 Heron Business Park,  
Tanhouse Lane, WA9 0SW Widnes,  
Vereinigtes Königreich  
Tel. +44(0)870 850 2384, Fax. +44(0)8708502386  
info@lisclare.com

### **Formular für regelmäßige 6-Monatskontrolle**

Auf der nächsten Seite finden Sie ein Formular, das kopiert (idealerweise auf A4 vergrößern) und bei der Durchsicht der Faltwände verwendet werden kann. Jedes Blatt kann entweder für eine Faltwand oder mehrere Faltwände im selben Zimmer oder in derselben Abteilung verwendet werden.



Referenz (Abteilung/Zimmer/Artikel/Serien-Nr.)	Krankenhaus/Klinik/Pflegeheim	Datum
--	-------------------------------	-------

## Silentia-Faltwände - regelmäßige 6-Monatskontrolle/-service

<p><b>1. Überprüfung der Befestigung an Wand/ Fußboden/Wagen</b> (Für Informationen, siehe Bedienungsanleitung oder <a href="http://www.silentia.eu">www.silentia.eu</a>)</p> <p>Alle Befestigungen, Distanzstücke und Kloben sind OK <input checked="" type="checkbox"/></p> <p>Befestigungsschienen/Distanzstücke/ Normschienen/Bodenpfosten sind nicht ordnungsgemäß an Wand/Fußboden verankert <input type="checkbox"/></p> <p>Die Faltwand ist nicht ordnungsgemäß an Wandschiene/Bodenpfosten/Wagen verankert (EasyClick™-System, siehe unten) <input type="checkbox"/></p> <p>Fehler/Schaden an Wandschiene/Bodenpfosten <input type="checkbox"/></p> <p>Fehler/Schaden an Distanzstück für Wandschiene oder Kloben für Normschiene <input type="checkbox"/></p> <p>Fehler/Schaden an Wagen <input type="checkbox"/></p> <p>Andere Fehler/Schäden <input type="checkbox"/></p> <div style="border: 1px solid black; padding: 5px; margin-top: 10px;"> <p>Genauere Erläuterung* (z. B. Artikel/Serien-Nr., Ort; Fehler/Schaden)</p> </div>	<p><b>2. Überprüfung der Faltwand/Faltwände</b></p> <p>Die Faltwände sehen gut aus und funktionieren ordnungsgemäß <input checked="" type="checkbox"/></p> <p>Schäden an den Paneelen <input type="checkbox"/></p> <p>Schäden an den Rollen <input type="checkbox"/></p> <p>Schäden an den Handgriffen <input type="checkbox"/></p> <p>Schäden an Leisten <input type="checkbox"/></p> <p>Andere Fehler/Schäden <input type="checkbox"/></p> <div style="border: 1px solid black; padding: 5px; margin-top: 10px;"> <p>Genauere Erläuterung* (z. B. Artikel/Teil, Position, gezählt vom Handgriff; Fehler/Schaden)</p> </div> <div style="text-align: center; margin-top: 10px;"> <p>EasyClick™-System</p> </div>
--	---

Kundendaten	Arbeit ausgeführt durch
Unterschrift	Unterschrift
Datum	Datum



THE FUTURE IN PRIVACY & HYGIENE SOLUTIONS

Silentia AB, Box 108, SE-311 22 Falkenberg, Sweden - Tel: +46 (0)346-48580  
info@silentia.se - www.silentia.eu

